

گل اردو کا
تیسرا ایڈیشن

OXFORD
UNIVERSITY PRESS

اؤکسفورڈ یونیورسٹی پریس

رہنمائے اساتذہ

موتیا

پہلی جماعت کے لیے

فوزیہ احسان فاروقی



تعارف

الحمد للہ 'اردو کا گلدستہ' اردو کی کتب کا ایسا گلدستہ ثابت ہوئی جس کی خوشبو سے اساتذہ اور طلبہ و طالبات دونوں لطف اندوز ہوئے اور ہو رہے ہیں۔ طلبہ و طالبات اور اساتذہ کا ذوق و شوق سے زبان و ادب کی نشوونما کی سرگرمیوں میں حصہ لینا ان کی اردو سیکھنے اور سکھانے میں دلچسپی کا بین ثبوت ہے۔ ذاتی مشاہدے اور تحقیق، نیز اساتذہ سے ملنے والی آراء و تجاویز کی روشنی میں ان کتب پر نظر ثانی کی گئی ہے۔ نئے ایڈیشن میں کچھ اضافے اور ترامیم اس ضمن میں کیے گئے ہیں۔

- قومی نصاب سے مطابقت
- سننے اور بولنے کی سرگرمیاں، گروپ اور جوڑیوں میں کام کے مواقع کی فراہمی
- تدریسی مواد کی مزید وضاحت
- مشقوں میں اضافہ (معروضی سوالات، تحریری جوابات کے سوالات، قواعد، خوش خطی کی مشقیں)
- کاپی میں کام اور گھر کے کام کے لیے تجاویز
- تصویری تقاہیم کی شمولیت
- معنی، لفظی کھیل اور ایسی دوسری سرگرمیوں کا اضافہ
- سرگرمیوں کی تجاویز اور وضاحت
- ذخیرہ الفاظ میں بتدریج اور خاطر خواہ اضافہ
- کتب کے آخر میں فرہنگ (الفاظ کی فہرست)

اساتذہ کی آسانی اور ان کتب کے استعمال سے مطلوبہ اہداف کے حصول کو یقینی بنانے کے لیے یہ رہنمائے اساتذہ ترتیب دی گئی ہیں۔ ان میں مندرجہ ذیل نکات شامل ہیں۔

- ۱۔ دو میقاتوں / میعادوں میں تقسیم نصاب (مجوزہ) اساتذہ اپنے اسکولوں کے نظام کے تحت اس میں تبدیلی کر سکتے ہیں مثلاً اگر آپ کا تعلیمی سال تین میقاتوں / میعادوں پر مشتمل ہے تو ہر دو یونٹ کے بعد ان یونٹس میں سکھائے نظریات ہی نصاب کا حصہ ہوں گے۔ اسی طرح ان دو یونٹ میں سکھائے گئے نظریات ہی کی جانچ بھی لی جائے گی۔
- ۲۔ اوقات کار کی تقسیم کا نمونہ (ایک بلاک / پیریڈ میں وقت کی تقسیم کیسے کی جانی چاہیے۔)
- ۳۔ تختہ نرم (سوفٹ بورڈ) پر لگانے کے نمونے
- ۴۔ کتاب، یونٹ اور ہر سبق اور نظریے کے مقاصد کی وضاحت
- ۵۔ تدریسی مواد کی وضاحت
- ۶۔ حل شدہ مشقیں
- ۷۔ کتب میں دی گئی سرگرمیوں کی وضاحت (حل شدہ معنی، لفظی کھیل، املا کا طریقہ کار)
- ۸۔ قواعد، تقاہیم، تخلیقی لکھائی (نظم نگاری، نثر پارے، پیرا گراف، مضامین.....) کروانے کا طریقہ کار اور تجاویز

امید ہے کہ یہ رہنمائے اساتذہ، اساتذہ کے لیے مددگار اور رہنما ثابت ہوں گی، ان شاء اللہ۔

فوزیہ احسان فاروقی

یونٹ ۳	v..... مقاصد برائے درسی کتاب موتیا
۴۶..... یونٹ کے مقاصد	vi..... تقسیم نصاب برائے پہلی میقات/میعاد
۴۸..... تختہ نزم کی تجاویز	vii..... تقسیم نصاب برائے دوسری میقات/میعاد
۴۹..... یونٹ کا بقیہ کام	viii..... خصوصی ہدایات برائے اساتذہ
یونٹ ۴	xv..... تجویز کردہ مددگار مواد (معاون کتاب 'پھول')
۶۵..... یونٹ کے مقاصد	xvi..... تجویز کردہ مددگار مواد (خوش خطی)
۶۷..... تختہ نزم کی تجاویز	
۶۸..... یونٹ کا بقیہ کام	
یونٹ ۵	
۸۶..... یونٹ کے مقاصد	
۸۸..... تختہ نزم کی تجاویز	
۸۹..... یونٹ کا بقیہ کام	
یونٹ ۶	
۱۰۲..... یونٹ کے مقاصد	
۱۰۴..... تختہ نزم کی تجاویز	
۱۰۵..... یونٹ کا بقیہ کام	
گتے کے تراشوں (کٹ آؤٹس) کے لیے دیے گئے خاکے... ۱۱۶	
	v..... مقاصد برائے درسی کتاب موتیا
	vi..... تقسیم نصاب برائے پہلی میقات/میعاد
	vii..... تقسیم نصاب برائے دوسری میقات/میعاد
	viii..... خصوصی ہدایات برائے اساتذہ
	xv..... تجویز کردہ مددگار مواد (معاون کتاب 'پھول')
	xvi..... تجویز کردہ مددگار مواد (خوش خطی)
	ابتدائی حصہ
	۱..... ابتدائی حصے کے مقاصد
	۲..... تختہ نزم کی تجاویز
	۳..... ابتدائی حصے کا بقیہ کام
	یونٹ ۱
	۶..... یونٹ کے مقاصد
	۸..... تختہ نزم کی تجاویز
	۹..... یونٹ کا بقیہ کام
	یونٹ ۲
	۳۰..... یونٹ کے مقاصد
	۳۲..... تختہ نزم کی تجاویز
	۳۳..... یونٹ کا بقیہ کام

مقاصد برائے درسی کتاب موتیا

صوتیات

- حروفِ تہجی کی آوازوں اور شرارتی حروف کا اعادہ ، بنیادی مصوٹوں 'ا' و 'ی' کے ساتھ دو حرفی ، تین حرفی اور چار حرفی الفاظ سازی اور جملہ سازی ، بنیادی مصوٹوں کا بطور مصمتے استعمال ، مرکب حروف (ھ) کی پہچان اور الفاظ سازی ، نیم ثنائی مصوٹے زیر (ـ) ، زبر (ـ) اور پیش (ـ) کی آوازیں ، ثنائی مصوٹے 'و' کی آواز ، 'ی' اور 'ے' کی درمیانی اشکال اور آواز میں فرق ، مد (س) ، ہمزہ (ع) ، تشدید (س) اور تنوین (ـ) کا تعارف۔

ذخیرۃ الفاظ

- موضوعات کے تحت منتخب الفاظ کی پڑھائی اور لکھائی ، اعضائے جسمانی ، رنگوں ، سبزیوں ، جانوروں اور پھلوں کے نام۔

قواعد

- حروفِ اضافت (کا ، کی ، کو ، کے) ، واحد جمع ، ختمہ اور سوالیہ نشان ، مذکر مؤنث ، تھا ، تھی ، تھے اور ہے ، ہیں ، ہوں کا استعمال ، 'رڑ ز ژ' اور 'د ڈ ذ' کی اشکال۔

تفہیم

- حروف ، الفاظ اور جملے کی پہچان ، سوالوں کے جواب زبانی دینا اور لکھنا ، خالی جگہ میں درست لفظ لکھنا ، تصویر دیکھ کر درست لفظ اور جملے لکھنا ، پہیلی بوجھنا۔

تحریری استعداد

- الفاظ سازی اور جملہ سازی ، سوالوں کی مدد سے کسی عنوان پر جملے یا مختصر عبارت لکھنا ، بے ترتیب الفاظ سے جملے بنانا ، کچھ الفاظ کی تبدیلی سے نظم لکھنا۔

گنتی

- ہندسوں اور الفاظ میں ۱ سے ۱۰ (ایک سے دس) تک پڑھنا اور لکھنا۔

عمومی ہدایت

- اس رہنمائے اساتذہ میں دی گئی پیریڈز کی مجوزہ تعداد میں معلمین جہاں ضروری سمجھیں اپنی صوابدید پر ترمیم کر سکتے ہیں۔

مجوزہ وقت : پانچ ماہ

تقسیم نصاب برائے جماعت اول

پہلی میقات / میعاد یونٹ نمبر ۱، ۲، ۳

اسباق	تحقیق لکھائی	تہنیم	قواعد	صوتیات
<ul style="list-style-type: none"> • حمد • نعت • ایک گھر • میں علی ہوں • بات مانو • ہاتھی (نظم) • میں زارا ہوں • دوست • ہمارا چمن (نظم) • اللہ (نظم) 	<ul style="list-style-type: none"> • کسی چیز کے بارے میں جملہ لکھنا۔ • نظم کے الفاظ بدل کر نئی نظم بنانا۔ • بے ترتیب الفاظ کو جملوں کی شکل دینا۔ • جوابات کی مدد سے مختصر عبارت لکھنا۔ 	<ul style="list-style-type: none"> • درست جملے کے نیچے کبیر بنانا۔ • عبارت پڑھ کر خالی جگہ پُر کرنا۔ • حروف، الفاظ اور جملے کی پہچان کرنا۔ • اچھی عادات سے آگاہ ہونا۔ • اچھے شہری بننے کی معلومات سے آگاہ ہونا۔ • آداب گفتگو سے آگاہ ہونا۔ 	<ul style="list-style-type: none"> • حروفِ اضافت (کا، کو، کی، کے) • ’ہے‘، ’ہیں‘ اور ’ہوں‘ کا استعمال (حال) • ’تھا‘، ’تھی‘ اور ’تھے‘ کا استعمال (ماضی) • واحد جمع • علاماتِ وقف (ختمہ اور سوالیہ نشان) • رُز رُز کی اشکال • کس، کیسی، کیسے، کون، کیا، کب، کیوں، کتنے اور کہاں پر مبنی سوالوں کے جوابات 	<p>اعادہ:</p> <ul style="list-style-type: none"> • حروفِ تہجی (مفرد: ’ا‘ سے ’ے‘) • ’ا‘ اور ’و‘ کے دو، تین اور چار حرفی الفاظ • ’ی‘ اور ’ے‘ کے دو اور چار حرفی الفاظ • شرارتی حروف (دُ دُ رُ رُ زُ زُ وُ وُ) کی پہچان اور الفاظ سازی <p>تعارف:</p> <ul style="list-style-type: none"> • بنیادی مصوتے (اوی سے) بطور مصمتے (consonants) • مرکب حروفِ تہجی (’ہ‘، ’و‘، ’ا‘ حروف / بھاری آواز) کی پہچان اور (بنیادی مصوتوں کے ساتھ) دو، تین اور چار حرفی الفاظ سازی

ذخیرہ الفاظ: پری پرائمری کتب میں سکھائے گئے الفاظ کا اعادہ، اعضاء جسمانی کے نام گنتی: ہندسے اور الفاظ میں ۱۰ سے (ایک سے دس)

تقسیم نصاب برائے جماعت اول

مجوزہ وقت : پانچ ماہ

دوسری میقات / میعاد یونٹ نمبر ۴، ۵، ۶

اسباق	تخلیق کہانی	تفہیم	قواعد	صوتیات
<ul style="list-style-type: none"> • کی کہانی • آزادی کا دن • پھول • سبزیاں (نظم) • پہیلی (نظم) • گڑیا (نظم) • شیر آیا، شیر آیا • آگ باغ بنی • اچھی بات (نظم) • قائد اعظم (مکالمہ) • مزے کی سیر (نظم) • پھولوں کا ٹھیلہ 	<ul style="list-style-type: none"> • دیے گئے ذخیرہ الفاظ پر مشتمل چند جملوں پر مبنی کہانیاں بنانا۔ • ’عمید‘ کے بارے میں چند جملے لکھنا۔ • کسی پھل، سبزی کے بارے میں چند جملے لکھنا۔ • شیر آیا، شیر آیا • آگ باغ بنی • اچھی بات (نظم) • قائد اعظم (مکالمہ) • مزے کی سیر (نظم) • پھولوں کا ٹھیلہ 	<ul style="list-style-type: none"> • عبارت پڑھ کر سوالات کے جوابات لکھنا۔ • خالی جگہ پر کرنا۔ • دیے گئے الفاظ میں سے چن کر درست خانوں میں لکھنا۔ • زبانی سوالات کے جواب دینا۔ • محضرہ نشانات (سائن بورڈ) کی پہچان کرنا۔ • اچھے ماحول کے بارے میں جاننا۔ • پہیلیاں بوجھنا اور بنانا۔ 	<ul style="list-style-type: none"> • علامتوں اور اعراب کا تعارف اور پہچان • اوپر، نیچے، پیچھے، آگے، پر کا تصور • ایک جیسی آوازوں والے الفاظ (ہم آواز الفاظ) کا تعارف • جملہ سازی • کیسی، کیسا، کتنی، کتنے، کون پر مبنی سوالات کے جوابات 	<p>تعارف:</p> <ul style="list-style-type: none"> • مد (س)، ہمزہ (ع)، تنوین (ئ)، تشدید (ت) کے الفاظ اور ان کی درست آوازیں • نیم ثنائی مصوتوں زبر (ـ) ، زیر (ـ) اور پیش (ـ) کے ساتھ الفاظ سازی • ’می‘ اور ’ے‘ کی درمیانی آواز کے الفاظ کی پہچان • ثنائی مصوتے ’و‘ کا ذخیرہ الفاظ

ذخیرہ الفاظ: سبزیوں کے نام، رنگوں کے نام، پھولوں کے نام، جانوروں کے نام

خصوصی ہدایات برائے اساتذہ

اُردو تدریس کے اہم نکات

- اساتذہ مندرجہ ذیل نکات پر توجہ مرکوز کرنے سے مطلوبہ اور بہترین نتائج حاصل کر سکیں گے۔
- سیکھنے کے عمل کے لیے مثبت اور حوصلہ افزا ماحول یقینی بنائیے۔ غلطیوں کی اصلاح مثبت طریقے سے کروائیے تاکہ بچے خوفزدہ ہوئے بغیر سیکھیں اور ان میں پڑھنے کا شوق بڑھے۔
- استعمال کی جانے والی تمام کتب کا خود بغور مطالعہ کیجیے۔ ان کی رہنمائے اساتذہ کے صفحات پڑھیے۔ مشکل درپیش ہونے کی صورت میں اپنے ساتھی یا صدر معلم/معلمہ سے وضاحت کروالیجیے۔

اعادہ / سکھائے گئے نظریات سے تعلق بنانا

کوئی بھی نیا نظریہ، آواز، یا لفظ متعارف کرواتے ہوئے طلبہ طالبات کی سابقہ معلومات اور معیار کو مد نظر رکھا جائے۔ اس کے لیے سوالات اور گفتگو کے ذریعے معلومات حاصل کی جاسکتی ہیں۔ اپنے سکھائے گئے نظریات کو دہرا کر آگے بڑھا جاسکتا ہے۔ مثلاً 'آ' کی آواز سکھاتے وقت 'ا' کی آواز کا اعادہ کروالیجیے تاکہ اس آواز کو دُگنا کرنا ان کی سمجھ میں آسکے، 'اسم ضمیر' سکھاتے ہوئے ضروری ہے کہ 'اسم' کی تعریف کا اعادہ کر لیا جائے۔ یاد رکھیے سیکھنے کا عمل ایک زنجیر کی طرح ہے جس کی کڑیاں ملانی بہت ضروری ہیں۔

تعارف / آمادگی

دلچسپ طریقے سے تعارف کروانے سے بچے نئے نظریات سیکھنے کے لیے بہتر طور پر آمادہ ہوتے ہیں۔ اس کے لیے تھوڑی سی تیاری بہت بہترین نتائج دیتی ہے۔ مثلاً 'آ' سکھانے کے لیے جماعت میں 'آ' کی پتلی لے جائیے اور کہیے کہ آج 'آ' آپ سے ملنے آیا ہے۔ موضوع 'پیشے' کرواتے ہوئے کچھ اوزار (تھوڑا، اسٹیتھو اسکوپ.....) جماعت میں لے جائیے اور پوچھیے یہ کون استعمال کرتا ہے؟

مجوزہ خاکہ برائے ایک بلاک (پیریڈ) (۴۰ منٹ)

(۵ سے ۷ منٹ) اندازاً	اعادہ/تعلق بنانا: سکھائے گئے کاموں/ سابقہ معلومات سے تعلق بنانا۔ آمادگی: نئے نظریے کو سیکھنے کے لیے آمادہ کرنا۔
(۵ سے ۷ منٹ) اندازاً	اعلانِ سبق/پیشکش۔ نظریے/کام کا تعارف اور وضاحت
(۵ سے ۷ منٹ) اندازاً	طلبہ و طالبات کا کام۔ سرگرمی/پڑھائی/لکھائی آخری پانچ منٹ میں کرائے گئے کاموں/کام کا جائزہ لیجیے اور گھر کے کام کا طریقہ سمجھائیے۔

نوٹ: مختلف سرگرمیوں کے لیے وقت کی تقسیم مختلف ہو سکتی ہے، مثلاً کسی نئی آواز/نظریے کا تعارف زیادہ وقت لے سکتا ہے یا لکھنے کے کام کو زیادہ وقت درکار ہو سکتا ہے۔ اساتذہ اپنی صوابدید کے مطابق اپنے اوقات کار کی تقسیم کر سکتے ہیں۔

زبان سکھانے کے مراحل

یہ بات مد نظر رکھنی ضروری ہے کہ سُننے، بولنے، پڑھنے اور لکھنے کے مواقع متوازن طریقے سے منصوبہ بندی میں شامل کیے جائیں۔ لکھائی کے لیے طلبہ و طالبات کو زیادہ وقت درکار ہوتا ہے اس کا بھی خیال رکھا جائے۔
زبان کی نشوونما کے مراحل پر توجہ رکھتے ہوئے ہر سبق / نظریہ اسی ترتیب سے سکھائیے۔

سُننا ← بولنا ← پڑھنا ← لکھنا

سُننا

- زبان سکھانے کے لیے سُننے کے مواقع کی فراہمی ضروری ہے اس کے لیے گفتگو کیجیے۔ اپنے درست تلفظ اور معیاری زبان کا خیال رکھیے۔
- سوالات کیجیے۔ سوال کے بعد جواب کا انتظار کیجیے۔ جواب دینے کی حوصلہ افزائی کرتے ہوئے باقی طلبہ و طالبات کو غور سے سُننے کی ہدایت دیجیے۔
- کہانیاں، نظمیں، اخبار، رسائل..... سنانا اپنی منصوبہ بندی کا حصہ بنائیے۔ اس سے نہ صرف طلبہ و طالبات کی غور سے سُننے کی مہارت میں اضافہ ہوتا ہے بلکہ خود پڑھنے کا شوق بھی بڑھتا ہے۔
- سُن کر عمل کروانے کی مشق بھی اپنی منصوبہ بندی میں شامل رکھیے۔ سُن کر ہدایات پر عمل کرنا، مثلاً آپ کہانی سنائیں اور دوبارہ سنانے پر پتے کسی خاص لفظ پر تالی بجائیں (مثلاً بھاری آواز کے الفاظ سُن کر.....)
- املا بھی سُن کر عمل کرنے ہی کی ایک سرگرمی ہے۔ یہ آپ کی منصوبہ بندی کا ایک مستقل حصہ ہونا چاہیے۔ (مثلاً ہفتے میں ایک بار)

بولنا

بولنے کے مواقع کی فراہمی

- طلبہ و طالبات کو جماعت میں بولنے کے مواقع فراہم کیجیے۔ مثلاً سوالات کے جوابات دینا، کہانی / نظمیں سنانا، پہیلیاں بوجھنا، اپنے کیے گئے کاموں کے بارے میں جماعت کو بتانا، ڈرامے میں حصہ لینا، اپنے خیالات کا اظہار کرنا.....

پڑھنا

پڑھائی کی اہمیت

- پڑھنے کی جانب رغبت دلوانا از حد ضروری ہے۔ پڑھنے کے جتنے مواقع طلبہ و طالبات کو حاصل ہوں گے ان کے کام میں اتنی ہی بہتری آئے گی۔ پڑھنے کے لیے نصابی کتب کے علاوہ بھی مختلف قسم کے مواد سے مدد لیجیے، مثلاً اخبار، رسائل، کہانی کی کتب، انٹرویوز، نظمیں وغیرہ۔ ہفتے میں کم از کم ایک دن ضرور کتب پڑھنے اور سُننے سنانے کے لیے مخصوص کیجیے۔ بڑے بچوں کی لکھی ہوئی کہانیاں، نثر پارے، نظمیں، لطائف، پہیلیاں چھوٹے بچوں / دوسرے سیکشن کے بچوں کو پڑھنے کا موقع فراہم کیجیے۔ اسی طرح اسمبلی اور مختلف مواقع اس مقصد کے لیے استعمال کیجیے تاکہ طلبہ و طالبات ایک دوسرے کا کام دیکھ سکیں۔

- پڑھنے کی مہارتوں کے فروغ، رغبت، دلچسپی نیز فہم کی صلاحیتوں کی نشوونما کے لیے ان کتب کی معاون کتب ترتیب دی گئی ہیں۔ اپنی منصوبہ بندی میں انہیں بھی شامل رکھیے۔

سمعی و بصری مواد کا استعمال (Audio visual aids)

- جہاں تک ممکن ہو سمعی و بصری مواد کا استعمال کیجیے۔
- معیاری کہانیوں اور نظموں کی ریکارڈنگ سنائیے۔
- اپنے پڑھانے کے وقت کے شروع کے دس منٹ فلیش کارڈز سے پڑھائی کے لیے ضرور مخصوص کیجیے۔ یہ فلیش کارڈز نئے سبق کے بھی ہو سکتے ہیں اور سکھائے گئے نظریات کے اعادے کے لیے بھی استعمال کیے جاسکتے ہیں۔
- چارٹس اور دیگر اضافی مواد مؤثر انداز میں استعمال کیجیے۔

سبق پڑھنے اور پڑھانے کا طریقہ کار

- نمونہ پڑھائی: دُرست تلفظ سے حرف بہ حرف دُرست پڑھ کر سنائیے۔ جب آپ پڑھیں تو بچے ان الفاظ پر اُنکی رکھنے کے ساتھ نظر بھی رکھے ہوئے ہوں۔
- طلبہ و طالبات کی پڑھائی: کوئی بھی سبق شروع کرنے کے لیے بصری پڑھائی جماعت کے ان بچوں سے پڑھوائیے جو اچھا پڑھتے ہوں۔ اس دوران بھی تمام بچوں کا پڑھے جانے والے الفاظ پر اُنکی / نظر رکھنا یقینی بنائیے۔
- انفرادی: باری باری ہر بچے سے پڑھوائیے۔ اُتکنے کی صورت میں مدد کیجیے۔
- جوڑی میں پڑھیں: دو دو بچوں کی جوڑی بنائیے۔ (ایک بچہ اچھا پڑھنے والا ہو اور ایک بچے کو مشکل درپیش ہو)
- ۱۔ دونوں بچے ایک دوسرے کو پڑھ کر سنائیں۔
- ۲۔ پھر وہ جماعت کو پڑھ کر سنائیں۔
- گروپ: گروپ میں پڑھائی کروائیے۔ ایک بچہ پڑھے اور باقی بچے سنیں۔ سارا گروپ کورس میں پڑھے اور پھر دوسرے گروپ کی باری آئے۔
- نوٹ: ضروری نہیں کہ یہ تمام حکمت عملیاں ہی اختیار کی جائیں۔ یہ آپ کی صوابدید پر ہے کہ آپ کس طرح کی حکمت عملی کب اختیار کرتے ہیں۔

تفہیم بلحاظ بلوم کی ترتیب و تقسیم Bloom's Taxonomy

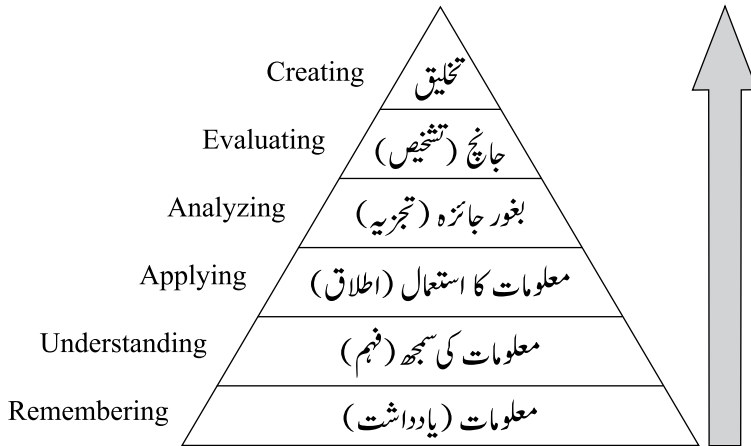

تفہیم بلحاظ بلوم کی ترتیب و تقسیم

طلبہ و طالبات کی فہم کی صلاحیتوں میں اضافہ کروانا اتنا ہی اہم ہے جتنا انہیں پڑھنا اور لکھنا سکھانا۔ عبارت سے معانی اخذ کرنا، سوالات کے جوابات ازخود ڈھونڈنا اور لکھنا تھوڑی سی محنت اور توجہ سے سکھایا جاسکتا ہے۔ یاد کرنا سکھانا ایک مہارت ہے لیکن سمجھ کر اپنے الفاظ میں اظہار کرنا ضرور سکھائیے۔

مثالی سوالات

- ۱۔ تمام کتب : اپنے پسندیدہ کردار/منظر کی تصویر بنائیے۔
- ۲۔ تمام کتب : کہانی کا کوئی اور عنوان / آغاز / انجام لکھیے۔ (تخلیق)
- ۳۔ موتیا، صفحہ ۶۵ : 'ء' کے الفاظ پڑھیے اور ان کی مدد سے چند جملوں کی کہانی بنائیے۔ (تخلیق)
- ۴۔ موتیا، صفحہ ۹۲ : رنگوں کے نام بدل کر نئی نظم بنائیے، مثلاً اس گڑیا کے بھورے بال۔ (تخلیق + اطلاق)
- ۵۔ گیندرا، صفحہ ۸۸ : ”پانی ضائع نہ کیجیے“ کے عنوان سے پوسٹرز بنائیے اور اسکول میں نمائش کیجیے۔ (تخلیق)
- ۶۔ کرن، صفحہ ۲۶ : یہ نظم کس کی زبانی ہے؟ جواب چُن کر صحیح کا نشان لگائیے۔ (فہم)
- ۷۔ نرگس، صفحہ ۳۱ : کسی حادثے کی خبر اخبار سے کاٹ کر چپکائیے، اپنی رائے لکھیے۔ آپ کے خیال میں حادثہ کس وجہ سے پیش آیا؟ کس کی غلطی ہو سکتی ہے؟ حادثے سے کیسے بچا جاسکتا تھا؟ (تجزیہ + تفتیش)
- ۸۔ گل لالہ، صفحہ ۱۰۶ : ایک دعوت نامہ لکھیے جس کے ذریعے دوسرے سیاروں کے رہنے والوں کو اپنی زمین کی سیر کے لیے بلائیے۔ (تخلیق اور اطلاق)

لکھنا

- ’لکھنا‘ سکھاتے وقت انتہائی ضروری ہے کہ معلمین کے ذہن میں یہ بات واضح ہو کہ لکھائی دو قسم کی ہوتی ہے۔
- لکھائی (Hand Writing) : جس میں طلبہ و طالبات کو درست بناوٹ، شوشے، لائن سے اوپر نیچے لکھنے کا تناسب اور خوش خط لکھنے کی مہارتوں کی نشوونما پر کام کیا جاتا ہے۔
 - تخلیقی لکھائی / انشا پردازی (Creative Writing) : جس میں طلبہ و طالبات کے خیالات کو ترتیب دینا، ذخیرہ الفاظ کا چناؤ اور اُن کا بہترین استعمال نیز مختلف اصنافِ سخن میں لکھنے کے طریقے سکھائے جاتے ہیں۔ ان میں جملہ سازی، پیراگراف، مضامین، تبصرے، ڈائری اور نظمیں لکھنا شامل ہیں۔

خوش خطی

- خوش خطی کی مشق پابندی سے کروانا انتہائی ضروری ہے۔
- نئے الفاظ تخیل، تحریر پر درست بناوٹ سے بڑے لکھ کر دکھائیے۔ تیر کے نشانات سے واضح کیجیے۔ بچے ان کی بناوٹ کی نقل ہوا میں دو انگلیاں اٹھا کر کریں (ابتدائی جماعتوں میں یہ حکمت عملی اختیار کی جائے خصوصاً جماعت اول اور دوم میں)
 - انفرادی طور پر ہر بچے کے پاس جا کر اس لفظ کی درست بناوٹ بچے سے ڈیک یا میز پر بنوا کر دیکھیے۔
 - لکھائی کے کام کے دوران ہمیشہ عمدہ لکھنے اور درست بناوٹ کی طرف توجہ دلاتے رہنے سے طلبہ و طالبات کے کاموں میں بہتری آتی ہے۔
 - خوش خطی کے درست طریقوں اور کتاب کے ذخیرہ الفاظ پر مبنی ’اُردو خوش خطی سلسلہ‘ کی کتابیں طلبہ و طالبات کی لکھائی بہتر بنانے کے لیے ترتیب دی گئی ہیں۔ جماعت اور گھر کے کام میں اُن پر مشق کروانے سے بہت بہتری آسکے گی۔

تخلیقی لکھائی

حروف سے الفاظ اور الفاظ سے جملے اور جملوں سے پیراگراف اور مضامین لکھنا سکھانا ایک بتدریج اور محنت طلب کام ہے۔ اس سلسلے میں ان کتب میں دیا گیا طریقہ کار بہت مددگار ہے۔

- اس کام سے پہلے زبانی گفتگو اور موضوع سے متعلق الفاظ کی لکھائی کی مشق بہت ضروری ہے۔
- کوشش کیجیے کہ سکھائے گئے الفاظ پر مبنی جملے ہی بنوائے جائیں۔
- پہلا مسودہ (first draft) لکھوانا اور پھر اس کی اصلاح کر کے جماعت کے کام میں خوش خط لکھوانا، وقت تو لیتا ہے لیکن اس طرح کام بہت عمدہ ہوتا ہے اور بچے اپنی غلطیوں سے سیکھتے ہیں۔

حوصلہ افزائی

- بچوں کے کام کی حوصلہ افزائی انھیں اعتماد بخشتی ہے اور ان کے ذاتی تشخص کو بڑھانے میں مددگار ثابت ہوتی ہے۔ اس مقصد کے لیے مختلف طریقے اختیار کیے جاسکتے ہیں۔
- ان کے کام کو جماعت میں آویزاں کیجیے۔ (کوشش کیجیے کہ تمام بچوں کی باری آئے)
- بچوں کے کام کو پڑھ کر سنائیے یا بچے سے ہی پڑھوائیے۔
- اسمبلی / دوسرے سیکشن / دوسری جماعت میں پیش کروائیے۔
- ان کے کاموں کی نمائش کا اہتمام کیجیے۔ مثلاً کتابچے، چارٹس، پراجیکٹس.....

املا

املا کرانا بچوں کی تحریری صلاحیتوں میں اضافے کے لیے انتہائی ضروری ہے۔ اس کے لیے مختلف طریقے اختیار کیے جاسکتے ہیں۔

نوٹ: املا ان ہی الفاظ کا لیجیے جن کو پڑھنے اور لکھنے کی وہ اچھی طرح مشق کر چکے ہوں۔

۱۔ تختہ تحریر پر املا کے الفاظ لکھ کر پڑھوائیے۔ اب ان ہی الفاظ کا املا کروائیے لیکن الفاظ بولتے وقت تختہ تحریر پر لکھے ہوئے الفاظ کی ترتیب سے نہ بولیے۔ مثلاً تختہ تحریر پر جو لفظ پانچویں نمبر پر لکھا ہے وہ پہلے بولیے۔ (بچے تختہ تحریر سے دیکھ کر لکھ سکتے ہیں) اسی طرح صرف وہی بچے لکھ سکیں گے جو درست پڑھ سکتے ہیں۔

۲۔ تختہ تحریر پر املا کے الفاظ لکھ کر پڑھوائیے۔ پھر مٹا دیجیے اور ان ہی الفاظ کا املا لیجیے۔

۳۔ گھر سے املا کے الفاظ کی تیاری کروائیے اور املا لیجیے۔

نوٹ: تیاری کا طریقہ بتائیے۔

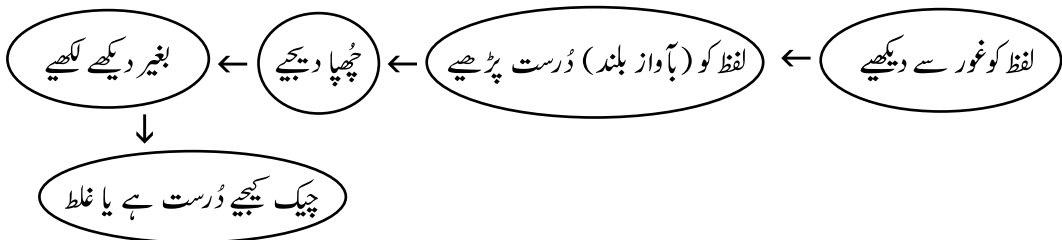

نوٹ: کتب کے آخر میں دی گئی فرہنگ (فہرست الفاظ) پر پتوں سے نمبر لکھوا کر یہ الفاظ نمبر وار / سبق / یونٹ کے لحاظ سے املا کے لیے یاد کروا کر املا لیتے رہیے۔

خود اصلاحی

املا یا کسی بھی کام کی خود اصلاحی (self correction) کروانے سے طلبہ و طالبات اپنے کاموں کا تنقیدی نگاہ سے جائزہ لینا سیکھتے ہیں۔

طریقہ کار

- کام کے بعد طلبہ و طالبات کو ان کی پنسلیں، قلم رکھنے کی ہدایت دیجیے۔
- طلبہ و طالبات اب اپنے ہاتھوں میں نیلے رنگ کی پنسلیں / کسی اور رنگ کے قلم (لکھائی سے مختلف رنگ ہونا ضروری ہے) لے لیں۔
- تختہ تحریر (بورڈ) پر دُرسٹ الفاظ / حل لکھیے۔
- طلبہ و طالبات تختہ تحریر سے دیکھ کر اپنی اغلاط پر نشان لگائیں۔

اصلاح

- طلبہ و طالبات کو اپنی اغلاط دُرسٹ کرنے کی عادت ڈالیے۔
- الفاظ کو وہ ہمیشہ دُرسٹ کر کے تین تین بار لکھیں۔
- اس کے لیے کاپی کے صفحے کا بقیہ حصہ یا نیا صفحہ استعمال کیجیے۔

فرہنگ

درسی کتب کے آخر میں دی گئی فرہنگ سے اساتذہ کو اپنے کاموں کو مزید بہتر بنانے میں مدد ملے گی۔ اس فرہنگ کے الفاظ فلیش کارڈ، خوش خطی، حروف ملانا، حروف الگ کرنا، جملے بنانے اور املا کے لیے استعمال کیجیے۔ یہ مشقیں دیے گئے موضوع پر طلبہ و طالبات کی تحریری استعداد بڑھانے میں معاون ہوں گے۔

نصابی گوشوارہ

نصابی گوشوارے کی مدد سے اساتذہ پچھلی اور آئندہ جماعتوں میں پڑھائے گئے اور پڑھائے جانے والے موضوعات اور نظریات کو جان کر اپنے کام میں بہتر ربط قائم کر سکتے ہیں۔

سرگرمیاں

۱۔ ہر میقات / میعاد میں ایک بار مقابلہ املا کروائیے۔ اس کے لیے کتاب کے آخر میں دی گئی فرہنگ کے الفاظ پر نشان لگا کر یاد کرنے کے لیے دیجیے۔

۲۔ اسی طرح ہر میقات / میعاد میں ایک بار مقابلہ خوش خطی بھی کروائیے۔

- ۳۔ ڈرامے اپنی منصوبہ بندی میں شامل رکھیے مثلاً سبق ”بات مانو“ کا ڈراما بچوں کو کردار بنا کر کروایا جانا ضروری ہے۔ جماعت کے پانچ پانچ بچوں کے گروپ کو باری باری موقع دیا جائے۔ اسی طرح تقریباً ہر سبق اور نظم کے ڈرامے کروانے سے اُن میں بولنے کا اعتماد پیدا ہوتا ہے اور معلم/معلمہ کو ڈراموں کی تیاری کے دوران طلبہ و طالبات کا تلفظ اور ادائیگی دُرست کروانے کا موقع ملتا ہے۔
- ۴۔ ہفتہ پڑھائی اپنی سالانہ منصوبہ بندی میں شامل کیجیے۔ اس ہفتے میں کتب میلے کا انعقاد، شاعری کا دن، کسی مصنف کا انٹرویو، روزانہ اُردو کے پیریڈ کے دس منٹ کوئی بھی اُردو کتاب، رسالہ، اخبار پڑھنے کی سرگرمیاں کروائیے۔ کسی ناشر کو مدعو کر کے اس کی کتب کا اسٹال لگوائیے تاکہ بچے اپنے جیب خرچ/عیدی کو کتابیں خریدنے کے لیے استعمال کرنے کی جانب راغب ہو سکیں۔
- ۵۔ شاعری سے رغبت دلوائیے۔ نظمیں زبانی یاد کروائیے۔ طلبہ و طالبات کے درمیان نظمیں سُنانے کا مقابلہ کروائیے۔ یہ نظمیں لکھی ہوئی، مختلف اخبارات و رسائل اور کتب سے لی گئی بھی ہو سکتی ہیں۔
- ۶۔ بچوں میں ادبی ذوق پیدا کرنے کے لیے ”ادبی نشست“ کا اہتمام کیجیے۔ جماعت میں موجود بچوں کو موضوع دے کر چھوٹی نظمیں یا اشعار گھر سے لکھ کر لانے کے لیے کہیے اور پھر ان میں سے دس بہترین لکھنے والے بچوں کا انتخاب کیجیے۔ اب اُن کے دو گروپ تشکیل دیجیے اور ان گروپوں کے نام شعرائے کرام کے نام پر رکھیے جیسے اقبال گروپ اور اسماعیل میرٹھی گروپ۔ پھر دن مقرر کر کے جماعت میں باقاعدہ ادبی نشست منعقد کروائیے۔ اس سے دو دن قبل بیجز تیار کروائیے اور بچوں کو تیاری کا وقت بھی دیجیے۔ مقررہ روز تختہ تحریر پر ”ادبی نشست“ خوش خط لکھیے۔ ربن اور بچوں کے تیار کردہ پھولوں سے سجاوٹ کیجیے۔ تختہ تحریر کے دائیں، بائیں نشستیں ترتیب دیجیے اور دونوں گروپوں کو آمنے سامنے بٹھائیے۔ ایک بچے سے میزبانی کرواتے ہوئے باقاعدہ نشست کا آغاز کروائیے۔ اب دونوں گروپ اپنی تیار کردہ نظمیں / اشعار اچھی آواز اور انداز کے ساتھ پڑھ کر سنائیں گے اور جماعت کے باقی بچے سُن کر بہترین پڑھنے والے کے انتخاب میں مدد دیں گے۔ سب سے اچھا پڑھنے والے کا نام لکھ کر تختہ نرم پر لگائیے اور باقی بچوں کی بھی حوصلہ افزائی کیجیے۔ امید ہے کہ اس رہنمائے اساتذہ کی مدد سے اُردو زبان کی تدریس آسان اور زیادہ مؤثر ہو جائے گی۔ علم سکھانے کا عمل صدقہ جاریہ ہے۔ خلوص نیت سے کیا جانے والا یہ کام ہماری دنیا اور آخرت کی کامیابی کا وسیلہ بنے گا۔ (ان شاء اللہ)

اعادہ اور جانچ

- پہلے یونٹ کی جانچ لیجیے۔
- پہلی میقات کے اختتام پر میقات / میعاد کی جانچ لیجیے۔
- چوتھے یونٹ کی جانچ لیجیے۔
- دوسری میقات کے اختتام پر میقات / میعاد کی جانچ لیجیے۔

معاون کتاب 'پھول'

پہلی جماعت کے طلبہ و طالبات کی پڑھائی کی مہارتوں کے فروغ اور رغبت بڑھانے کے لیے معاون کتاب 'پھول' ترتیب دی گئی ہے۔

ہدایات برائے اساتذہ

خصوصی ہدایت:

جماعت اول (عمر ۶ سے ۷) کے طلبہ و طالبات کی کھینے کے عمل کی رفتار بہت تیز ہوتی ہے۔ اس جماعت میں صوتی اور لہری طریقہ تدریس سے ذخیرہ الفاظ میں اضافہ کیجیے۔ بنیادی مصوتوں کے اعادے کے ساتھ نیم خانوی مصوتے (ذیر، زبر، پٹیش) اور خانوی مصوتے 'و' کا بتدریج تعارف کروائیے۔ لہری طریقے سے تیزیوں، پھولوں کے نام۔ کلیدی الفاظ مثلاً 'پھول'، 'بے' کی مشق کروائیے۔ منظم، بتدریج اور دلچسپ طریقے اختیار کرنے سے طلبہ و طالبات حرفت جتنی سے الفاظ، نملے اور پھر عبارات روانی سے پڑھنے پر قادر ہوجاتے ہیں۔

پڑھنے سے پہلے:

- * کتاب کے الفاظ کے فلش کارڈ دکھانے شروع کیجیے۔
- * کتاب اور پھر کہانی کے عنوان کا تعارف کروائیے۔ مصنف اور مصور کا نام بھی پڑھیے۔

معاون کتاب
پہلی جماعت کے طلبہ کے لیے

اُردو کا گلدستہ

پھول

فوزیہ احسان فاروقی

OXFORD

کتاب کو پڑھنا اسلئے بہتر ماحول بنائیں تاکہ وہ دلچسپ اور آسان ہو سکے۔ پہلی جماعت کے اس کتاب کے آڈیو ٹیپس اور ماحول کے ساتھ ساتھ OXFORD کے دیگر مواد کا استعمال کیجئے۔

مشاہداتی رپورٹ برائے معلم/معلمہ: کلید: عمدہ (۱۰۰٪) بہتر (۸۰٪) مدد کی ضرورت (۶۰٪)

بنیادی مہارتیں

- پڑھنے میں دلچسپی ظاہر کرتی / تے ہیں۔
- پڑھنے وقت اپنی درستی خود کر سکتی / سکتے ہیں۔
- پڑھنے وقت علامات وقف کا خیال رکھتی / رکھتے ہیں۔
- پڑھنے وقت معنی کے لحاظ سے تاثرات شامل کر سکتی / سکتے ہیں۔
- لہری طریقے سے پڑھانے جانے والے الفاظ جلد سیکھ جاتی / جاتے ہیں۔
- صوتی طریقے سے پڑھانے جانے والے الفاظ جلد سیکھ جاتی / جاتے ہیں۔

صوتیات:

- بنیادی مصوتوں (اوی سے) کے دوہ تین اور چار جڑنی الفاظ روانی سے پڑھ سکتی / سکتے ہیں۔
- بنیادی مصوتوں (اوی سے) کی بطور مصوتہ پہچان کر سکتے / رکھتی ہیں۔
- مرکب حرفت جتنی (بھاری آوازوں) کی درست آواز سنی کر سکتی / سکتے ہیں۔

ڈیکشنری سہ

ڈیم ڈیم ڈیم
ڈھول بیجے ڈیم
خیم خیم خیم
پانی برتے خیم
بپ بپ بپ
بہنیں گریں بپ
بک بک بک
گھڑی چلے بک
نٹ نٹ نٹ
مزیق بولے نٹ
چمک چمک چمک
چمک چمک چمک

دن دم دوس چپ

گورڈر سہ

* اپنے ساتھیوں کے ساتھ بڑیوں کے ماسک بنائیے اور جین کر کہانی آٹو میاں کا ڈراما پیش کیجئے۔

کلمے:

* 'اوی سے' کے تین اور چار جڑنی الفاظ لکھیے:

مور
بولو
تالے

مور
بولو
تالے

صورتیں:

* تصویر سے الفاظ لکھیے:

ہری جتی
تین کوسے
پانچ چڑیاں

ہری جتی
تین کوسے
پانچ چڑیاں

سہیچے:

* (✓) یا (x) لکھیے:

علی کی سائیکل کی ہتھیلی کالی ہے۔
علی کی سائیکل کی ہتھیلی لال ہے۔
مانو نے چار چڑیاں دیکھیں۔
مانو نے پانچ چڑیاں دیکھیں۔
بات مانا جیسی بات ہے۔
بات مانا بڑی بات ہے۔
مانو باغ میں تھی۔
مانو بازار میں تھی۔

مانو کہاں تھی؟

مانو کہاں ہو؟
مانو! مانو!

مانو باغ میں تھی۔ اس نے ایک گھبری دیکھی، وہ اس کے پیچھے بھاگی اور گھبری بھاگ گئی!

خوش خطی کا تعارف

پہلی جماعت کے طلبہ و طالبات کی لکھائی کی مہارتوں کے فروغ اور درست لکھائی سکھانے کے لیے اُردو خوش خطی سلسلہ حصہ سوم ترتیب دی گئی ہے۔



حصہ سوم

اُردو خوش خطی سلسلہ

کُتب برائے پرائمری

- حروف کی بدلتی اشکال کی مشقیں (مثلاً با، بو، بی، بے، بچ، بد، مر، بین، میز، معنی، گا، گل، کب، ہا، ہو، کہا، یہ وغیرہ)
- مرکب حروف تہجی اور ان کے الفاظ
- نصابی معیار کے مطابق درکار ذخیرہ الفاظ کا جملوں میں استعمال اور مختلف النوع تجارتی مشق (نظم، ڈراما، مضامین، خطوط، درخواست)
- املا اور ہجّا کی درستی کی مشق، خوش نویسی کا تعارف اور مشق

حصہ سوم	برائے پہلی جماعت
حصہ چہارم	برائے دوسری جماعت
حصہ پنجم	برائے تیسری جماعت
حصہ ششم	برائے چوتھی جماعت
حصہ ہفتم	برائے پانچویں جماعت

+ ملائیے اور لکھیے



آج = آ + ج
 آم = آ + م
 آٹھ = آ + ٹھ
 آگ = آ + گ

پڑھیے اور لکھیے



ا ا ا ا
 با بو بی بے
 جا جو جی جے
 دا دی دے
 سا سو سی سے

'ب' کا خاندان

'ن' کا خاندان

'د' اور 'ڈ' دونوں (شرارتی حروف) اپنے بعد والے حرف سے نہیں ملتے۔

سش
 'س' سے ملنے ہوئے ایک خوشا لبا ہو کرتا ہے۔

ابتدائی حصہ

مقاصد

اس حصے کو پڑھنے کے بعد طلبہ و طالبات اس قابل ہو جائیں گے کہ

- اپنا تعارف کروا سکیں۔
- طلبہ و طالبات کتاب کے بارے میں بتا سکیں۔
- 'ا، و، ی، ے' (بنیادی مصوتوں vowels) کے دو تین اور چار حرفی الفاظ سیکھ کر استعمال کر سکیں۔
- جماعت پری نرسری، نرسری اور کے جی کی کتب 'کلیاں'، 'گلاب' اور 'چنبیلی' میں سکھائے گئے نظریات، آوازوں اور ذخیرہ الفاظ کا اعادہ کر سکیں۔
- صوتی اور بصری طریقے سے سکھائے جانے والے الفاظ پر مبنی عبارات / نظم پڑھ سکیں اور ان کی مشق کا کام کر سکیں۔

نوٹ:

یہ یونٹ بنیادی معلومات (حروف تہجی، چھوٹی اشکال، بنیادی مصوتوں کے دو، تین اور چار حرفی الفاظ) پر مبنی ہے۔ یہ تمام کام پچھلے درجوں کی کتب (کلیاں، گلاب اور چنبیلی) میں کروائے جا چکے ہیں۔ پچھلے کاموں اور نظریات کا اعادہ اور مشق کروانا انتہائی ضروری ہے۔ اس طرح بچوں کے ذہن میں مربوط اور جامع نظریات تشکیل پاتے ہیں۔ شروع کے دو تین دن بچوں سے اُنسیت پیدا کرنے اور جماعتی نظم و ضبط کو معمول بنانے کی سرگرمیاں کروانے کے لیے استعمال کیجیے۔

بصری طریقہ

- 'چنبیلی' کتاب کی فرہنگ سے بصری طریقہ تدریس سے سکھائے جانے والے منتخب الفاظ کے فلش کارڈز روزانہ دکھائیے اور کچھ الفاظ بورڈ پر لگا دیجیے۔
- یہ الفاظ اس پورے یونٹ بورڈ پر لگے رہنے دیجیے: یہ، وہ، ہے، ہیں، میں، ہوں، ایک، میری، میرا۔ موتیا کے 'حمہ' کے الفاظ بھی پڑھائیے اور بورڈ پر بھی لگائیے۔

سرگرمیوں کی تجاویز

- اللہ کی بنائی ہوئی چیزوں کی تصاویر بنوائیے یا کاٹ کر چکھوایئے، کتابچے کی صورت دیجیے۔
- 'اوی ے' کا کتابچہ یا concertina book بنوائیے۔ طریقہ اگلے صفحات میں ملاحظہ کیجیے۔

مددگار مواد کی تجاویز

- نوٹ: اساتذہ اپنے وقت کے لحاظ سے ان کتب کا مواد اپنی منصوبہ بندی میں شامل کر سکتے ہیں۔
- قاعدہ پڑھیے اور سیکھیے حصہ دوم (منتخب صفحات)
- اُردو خوش خطی سلسلہ حصہ سوم (منتخب صفحات)
- معاون کتاب 'پھول': صفحہ ۱ تا ۲

تختہ نرم کی تجاویز:

ابتدائی حصہ

بسم اللہ الرحمن الرحیم

ذخیرہ الفاظ

قرآن	کتاب	اللہ	یہ
سورج	پڑھنا	محمد صلی اللہ علیہ وسلم	وہ
چاند	ہمارا	تارا	ہے
پرندے	گھر	میں	ہیں
صبح	علی	گیند	میرا
سمندر	امی	بلی	میرے
	ابو	گڑیا	میری

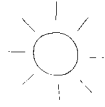

با	جا	خا	تالا	کالا	اچا
بال	جال	کاب	شان	لال	تاج

تعارفی سبق ، اعادہ

مقاصد

- طلبہ و طالبات اس قابل ہو جائیں گے کہ اپنا تعارف کروائیں۔
- کتاب موٹیا کے بارے میں بتا سکیں۔
- حروفِ تہجی کا اعادہ کر سکیں۔
- حمد کے ذخیرہ الفاظ کی پڑھائی کر سکیں۔

مددگار مواد

- حروفِ تہجی کے فلیش کارڈز
- حمد کے نئے الفاظ کے فلیش کارڈز
- تختہ تحریر (بورڈ)
- کتاب 'موٹیا'

پیریڈز: ۱-۲

طریقہ کار

- نئی جماعت اور نئے طلبہ و طالبات سے اُنسیت پیدا کرنے کے لیے اپنا مختصر تعارف کروائیے۔ (نام ، پسند ، ناپسند: مجھے یہ پسند ہے کہ...، بچے ہاتھ اٹھا کر اجازت لیں اور پھر کچھ پوچھیں یا بتائیں...، شوق: مجھے پڑھنے اور لکھنے کا بہت شوق ہے...) اب بچوں کو باری باری موقع دیجیے کہ وہ بھی اپنے نام ، پسند ، ناپسند (پسندیدہ کھانا یا کھیل) اور شوق بتائیں۔ ہر روز چند بچوں کو موقع دیں تاکہ دو تین دن میں سب کی باری آجائے۔ اس طرح باتوں باتوں میں جماعت کے قوانین ، مثلاً باری کا انتظار ، آہستہ آواز میں گفتگو وغیرہ کی وضاحت بھی کیجیے۔
- کتاب کا تعارف کروائیے۔ سیریز: اُردو کا گلدستہ، کتاب: موٹیا۔ سرورق کے بارے میں بات چیت کیجیے۔ رنگ کیسا ہے (لال) بچی نے کس رنگ کے کپڑے پہنے ہوئے ہیں، بچی کیا کر رہی ہے۔ ناشر کا نام بتائیے، اوسفر ڈیو نیورسٹی پریس۔ مصنفہ کا نام بتائیے، فوزیہ احسان فاروقی۔ (مقصد: بچے جانیں کہ کتابیں لکھنا ایک اہم کام ہے جو ہم بھی کر سکتے ہیں) اندرونی سرورق کھولنے کے لیے کہیے۔ پوچھیے کہ اس میں اور سرورق میں کیا فرق ہے۔ (یہاں سفید رنگ پر رنگین لکھائی ہے جبکہ سرورق پر لال رنگ نمایاں ہے) فہرست کھلوائیے۔ بچے ابھی پڑھ نہیں پائیں گے لیکن انھیں یہ بتانا اہم ہے کہ اگر ہمیں کوئی صفحہ کھولنا ہو تو یہ فہرست ہمیں کس طرح مدد دیتی ہے۔ خود ایسا کر کے دکھائیے، مثلاً فہرست سے پڑھیے 'ہاتھی (نظم)' صفحہ نمبر ۳۹ اور پھر صفحات پلٹ کر کھول کر وہ نظم دکھائیے۔
- بصری پڑھائی (اعادہ): حروفِ تہجی (تمام مفرد حروف) اور بنیادی مصوّتے 'ا' کے دو، تین اور ایک حروف کے تمام خاندانوں کے چار حرفی الفاظ کے فلیش کارڈز رکھیے۔ پہلے دن دو حرفی، دوسرے دن چار حرفی اور تیسرے دن تین حرفی منتخب الفاظ (کم از کم پانچ الفاظ) دکھائیے۔

حمد (صفحہ ۱)

مقصد

طلبہ و طالبات اس قابل ہو جائیں گے کہ
• حمد کی پڑھائی کر سکیں۔

مددگار مواد

- حمد کے الفاظ کے فلش کارڈز
- تختہ تحریر
- موٹیا صفحہ ۱

پیریڈز : ۲

طریقہ کار

- دو یا تین دن پہلے سے حمد کے نئے الفاظ کی بصری پڑھائی شروع کروانے سے پہلے ان الفاظ سے مانوس ہو چکے ہوں گے۔ حمد کے باقی الفاظ صوتی طریقے پر مشتمل ہیں مثلاً نام، کام، شام (ا، کے تین حرفی الفاظ) سارے، بولے (ے کے چار حرفی الفاظ)۔ تمام بچوں کی کتابوں میں حمد کا صفحہ کھلوائیے اور 'حمد' خود پڑھ کر سنائیے۔ 'حمد' کا بنیادی تصور بتائیے کہ دنیا کی ہر چیز اللہ کی تعریف کرتی ہے لیکن ہمارے کان سن نہیں سکتے۔ پھر فٹ نوٹس (footnotes) میں دیا گیا کام کروائیے۔

حل شدہ مشق

پڑھیے

چہرے کے تاثرات اور ہاتھ کے اتار چڑھاؤ کے ساتھ خوش الحانی سے نظم پڑھیے۔

لکھیے

ہم آواز الفاظ لکھوائیے۔

نام کام شام

کاپی میں کام

اس حمد میں جن چیزوں کے نام ہیں، ان کی تصویریں بنوائیے۔

نوٹ : یہ کام طلبہ و طالبات کو خود کرنے دیجیے۔

نعت (صفحہ ۲)

مقاصد

- طلبہ و طالبات اس قابل ہو جائیں گے کہ نعت کی پڑھائی کر سکیں۔
- چھوٹا/مختصر درود شریف پڑھ سکیں۔

مددگار مواد

- تختہ تحریر
- موتیا صفحہ ۲
- روضہ رسول ﷺ کی تصویر یا ماڈل

پیریڈز : ۲

طریقہ کار

- 'حمد' کی طرح اس نعت میں بھی زیادہ تر وہ الفاظ ہیں جو پچھلے درجوں کی کتب میں صوتی اور بصری طریقے سے پڑھائے جا چکے ہیں۔
- بچے جتنی جلدی سیکھتے ہیں اتنی ہی جلدی بھولتے بھی ہیں۔ اس لیے فلیش کارڈز یا تختہ تحریر پر لکھ کر ان تمام الفاظ کا اعادہ کروائیے۔
- نعت پڑھ کر سنائیے۔ نبی ﷺ سے محبت کا انداز اختیار کرتے ہوئے نعت کا مفہوم واضح کیجیے۔ بتائیے کہ اللہ تعالیٰ اور اس کے فرشتے بھی حضرت محمد ﷺ پر درود و سلام بھیجتے ہیں۔ اللہ کی کتاب 'قرآن مجید' کا تذکرہ کیجیے۔ ممکن ہو تو جماعت میں قرآن لا کر دکھائیے۔ اسے پڑھنے اور سمجھنے کا شوق دلوائیے۔ بچوں کے ساتھ مل کر نعت دُہرائیے۔ دو تین بار پڑھنے سے یہ بچوں کو یاد بھی ہو جائے گی۔
- بچوں سے کاپی میں روضہ رسول ﷺ کی تصویر بنوا کر رنگ بھروائیے۔
- بچوں سے چھوٹا/مختصر درود شریف پڑھوائیے۔ اللھم صل علی محمد النبی الامی
- طلبہ و طالبات کو بتائیے کہ اللہ اور اس کے فرشتے بھی حضرت محمد ﷺ پر درود و سلام بھیجتے ہیں، اس لیے آپ بھی درود شریف پڑھیے۔
- ہو سکے تو بچوں سے تین مرتبہ درود ابراہیمی بھی پڑھوائیے۔ اس طرح بچے نماز میں درود ابراہیمی پڑھنے کے لیے تیار ہو جائیں گے۔

حل شدہ مشق

پڑھیے

نعت خوش الحانی سے پڑھیے اور طلبہ و طالبات سے دُہرانے کے لیے کہیے۔

زبانی سوالات

- ۱- ہمارے نبی ﷺ کا نام حضرت محمد ﷺ ہے۔
- ۲- پیارے نبی ﷺ اللہ کی جو کتاب لائے اُس کا نام 'قرآن' ہے۔

یونٹ کے مقاصد

- اس یونٹ کو پڑھنے کے بعد طلبہ و طالبات اس قابل ہو جائیں گے کہ
- قومی نصاب میں دیے گئے عنوانات / موضوعات کے تحت دی گئی نظم و نثر کے سُننے، بولنے، پڑھنے اور لکھنے کے مطلوبہ اہداف کا حصول کر سکیں۔ ادب کا لطف اٹھا سکیں اور اعتماد کے ساتھ زبانی اور تحریری اظہار کر سکیں۔
- اپنی ذات اور گھر کے بارے میں گفتگو اور تصویر کشی کر سکیں۔
- قواعد: حروفِ اضافت (کا، کو، کی، کے) درست استعمال کر سکیں۔
- ذخیرہ الفاظ: پری پرائمری کی کُتب کلیاں، گلاب اور چنبیلی میں سکھائے گئے نظریات، آوازوں اور ذخیرہ الفاظ کا اعادہ کر سکیں۔
- گنتی: ہندسوں اور الفاظ میں ایک '۱' سے پانچ '۵' تک گنتی کی پہچان کر سکیں۔
- صوتیات: اُردو مفرد حروفِ تہجی کی اصوات (آوازیں) پہچان کر اُن کی صحیح ادائیگی اور لکھائی کر سکیں۔
- حروفِ علّت / مصوّتے (vowels) 'ا و ی ے' کے ساتھ تمام حروفِ صحیح / مصمّتے (consonants) ملا کر ارکان سازی، الفاظ سازی (دو حرفی، سہ حرفی اور چہار حرفی) اور جملہ سازی کر سکیں۔
- گنتی، حروف اور الفاظ کے حوالے سے سوالوں کے جواب دے سکیں۔
- سادہ الفاظ اور جملے سُن کر اُن کے معانی اور مفہوم سمجھ سکیں۔
- صوتی اور بصری طریقہ تدریس سے سکھائے جانے والے الفاظ پر مبنی عبارات اور تصویری کہانی پڑھ سکیں۔

مددگار مواد کی تجاویز

- نوٹ: اساتذہ اپنے وقت کے لحاظ سے ان کتب کا مواد اپنی منصوبہ بندی میں شامل کر سکتے ہیں۔
- قاعدہ پڑھیے اور سیکھیے حصہ دوم (منتخب صفحات)
- اُردو خوش خطی سلسلہ حصہ سوم (منتخب صفحات)
- معاون کتاب 'پُھول': یونٹ ۱ صفحہ ۳ تا ۱۲

پڑھیے اور ملائیے۔

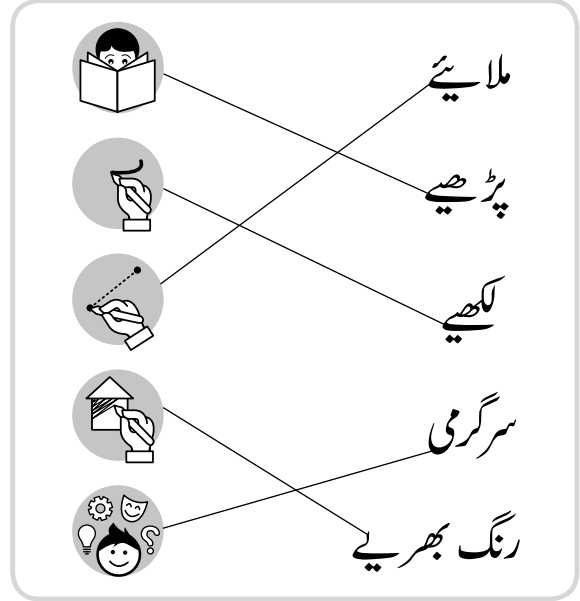
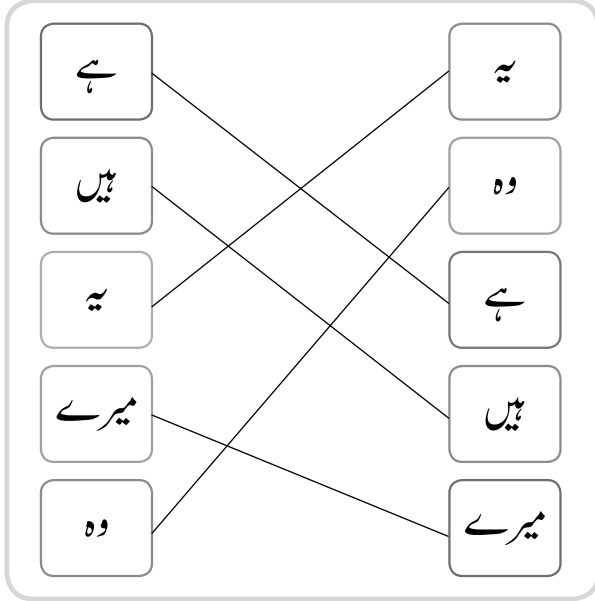

سرگرمی کی ہدایت

کتاب میں استعمال ہونے والے icons اور پری پرائمری جماعتوں کی کتب (کلیاں، گلاب اور چنبیلی) کے ذخیرہ الفاظ کے فلیش کارڈز دکھائیے اور پہچان کروانے کے بعد تختہ نرم (softboard) پر لگائیے پھر یہ سرگرمی کروائیے۔ طلبہ و طالبات کو یہ الفاظ وقتاً فوقتاً پڑھاتے رہیے تاکہ icons اور الفاظ دونوں بچوں کے ذہن نشین ہو سکیں۔

تختہ نرم کی تجاویز:

بسم اللہ الرحمن الرحیم

یونٹ ۱



حروف تہجی کا گھر

ا ب پ ت ث
ج ح خ د ڈ ذ ر ز
س ش ص ض ط ظ ع غ
ف ق ک گ ل م ن و ہ ی اے

ذخیرہ الفاظ

میرے ابو امی گریا
میرا میں ہے وہ یہ
میری امی گریا

بات مانو (کہانی)



<p>۱</p> <p>بابا</p> <p>باجا</p> <p>کالا</p> <p>تارا</p> <p>رات</p> <p>چار</p> <p>تاج</p> <p>لال</p> <p>موتی</p> <p>کوئی</p> <p>موتی</p> <p>گولی</p> <p>روٹی</p>	<p>۲</p> <p>بولو</p> <p>سوپو</p> <p>طوطا</p> <p>مانو</p> <p>گول</p> <p>مور</p> <p>کوٹ</p> <p>نوٹ</p> <p>موزے</p> <p>تالے</p> <p>تارے</p> <p>باجے</p> <p>دانے</p>	<p>۳</p> <p>گول</p> <p>مور</p> <p>کوٹ</p> <p>نوٹ</p> <p>موزے</p> <p>تالے</p> <p>تارے</p> <p>باجے</p> <p>دانے</p>	<p>۴</p> <p>بابا</p> <p>باجا</p> <p>کالا</p> <p>تارا</p> <p>رات</p> <p>چار</p> <p>تاج</p> <p>لال</p> <p>موتی</p> <p>کوئی</p> <p>موتی</p> <p>گولی</p> <p>روٹی</p>	<p>۵</p> <p>بولو</p> <p>سوپو</p> <p>طوطا</p> <p>مانو</p> <p>گول</p> <p>مور</p> <p>کوٹ</p> <p>نوٹ</p> <p>موزے</p> <p>تالے</p> <p>تارے</p> <p>باجے</p> <p>دانے</p>
--	--	--	--	--

نوٹ: جماعت اول کے شروع میں حروفِ تہجی کی دُرست لکھائی اور پہچان، بنیادی مصوّتوں (اویے) اور شرارتی حروف (دڈ ذر ژ ژوا) کی پہچان پر کم از کم دو سے تین ہفتے بہت زیادہ توجّہ ضروری ہے۔ یہ بنیادی کام جتنی توجّہ سے کروایا جائے گا، آئندہ کے لیے الفاظ سازی اور جملہ سازی اتنی ہی زیادہ بہتر ہوگی۔ ان کاموں کے ساتھ فلیش کارڈز سے منتخب الفاظ کی بصری پڑھائی بھی ضرور کروائی جائے۔

’ا‘ سے ’ے‘ تک لکھیے..... (صفحہ ۴)

مقاصد

- طلبہ و طالبات اس قابل ہو جائیں گے کہ
- حروفِ تہجی اور شروع کی آوازوں کی پہچان کا اعادہ کر سکیں۔
- ’ا‘ سے ’ے‘ تک لکھ سکیں۔

مددگار مواد

- ’ا‘ سے ’ے‘ تک حروفِ تہجی کے فلیش کارڈز، ’ا‘ سے ’ے‘ حروفِ تہجی کا چارٹ
- تختہ تحریر
- موتیا صفحہ ۴
- اُردو خوش خطی سلسلہ حصہ سوم صفحہ ۱ (تجویز)

پیریڈز: ۳

طریقہ کار

- چارٹ پیپر کی مدد سے حروف کی طرف اشارہ کرتے جائیے یا ہاتھ میں پکڑے فلیش کارڈز نام بتا کر دکھاتے جائیے۔
- خیال رکھیے کہ آپ حروف کے نام اور آواز دونوں بتا رہے ہوں۔
- مثال: ۱۔ نام: الف، آواز: ا ب۔ نام: بے، آواز: ب پ۔ نام: پے، آواز: پ ج۔ نام: جیم، آواز: ج
- تختہ تحریر پر لائین بنا کر دُرست بناوٹ سے لکھیے۔ بچوں سے کہیے کہ وہ بھی ہوا میں ہاتھ اٹھا کر لکھتے جائیں۔ ہر حرف کی بناوٹ کے لیے زبانی ہدایات دیتے رہیے (رہنمائی کے لیے اُردو کا گلدستہ کی کتاب برائے نسری ’گلاب‘ کے فٹ نوٹس میں دی گئی زبانی ہدایات ملاحظہ کیجیے)۔ مثلاً ’ب‘ بناتے وقت کہیے اوپر سے نیچے آئیں، لائن پر آگے بڑھیں اور تھوڑا سا اوپر جائیں۔
- بچے دُرست بناوٹ کے ساتھ آوازوں کا اعادہ اور ان سے شروع ہونے والے الفاظ بھی دُہراتے جائیں۔ مثلاً ب۔ بطخ، بلی۔ پ۔ پتنگ، پتا۔
- موتیا صفحہ ۴ پر ہلکے رنگوں سے لکھے گئے حروفِ تہجی پر پنسل پھیرنے سے طلبہ و طالبات کی لکھائی کی مشق ہو سکے گی۔ اس صفحے پر حروف کے سامنے دی گئی خالی جگہ میں ہی حروف لکھوائیے۔ کام کے دوران نگرانی کیجیے کہ بچے دُرست کام کر رہے ہوں۔ اس کام پر بہت توجّہ بچوں کے آئندہ کے کام آسان اور دُرست کر دے گی۔

- کاپی میں 'ا' سے 'ے' تک خوش خط لکھوائیے۔
- صفحے کے دوسرے حصے کا کام اگلے دن کروائیے۔ تختہ تحریر پر تصاویر بنائیے یا چپکائیے اور طلبہ و طالبات کو ان چیزوں کے نام بتائیے۔
- ٹوپی، چوہا، درخت، شیر، غبارے، ہاتھی۔
- پہلی مثال کا حرف لکھ کر دکھائیے۔ باقی حروف بچوں کو خود لکھنے کی ہدایت دیجیے اور ان کی حوصلہ افزائی کیجیے۔

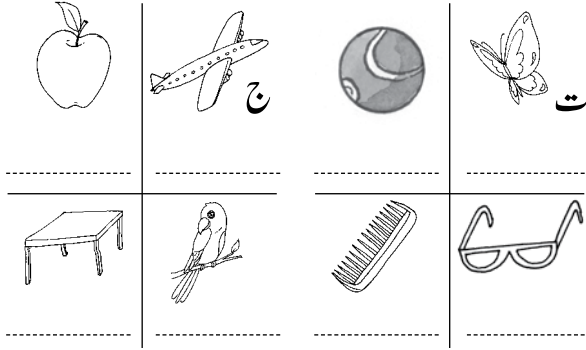

- کچھ منتخب حروف لکھ کر ان سے شروع ہونے والی چیزوں کی تصاویر کاپی میں بنوائیے، مثلاً ب، ج، ڈ، م۔ بچوں سے پوچھ کر لکھیے کہ انھوں نے کیا بنایا ہے۔
- کاپی میں چار تصویریں کاٹ کر چپکوائیے جن کے ناموں کے شروع کی آواز بچے لکھیں۔
- گھر کے کام میں بھی اسی طرح کی تصویریں چپکانے کے لیے دی جاسکتی ہیں۔

پڑھیے (اویے).....(صفحہ ۵)

مقاصد

- طلبہ و طالبات اس قابل ہو جائیں گے کہ
- بنیادی مصوٹوں (اویے) کو پہچان کر دی گئی مشق میں مصوٹوں (اویے) میں رنگ بھر سکیں۔
- بنیادی مصوٹوں کے ذخیرہ الفاظ کا اعادہ کر سکیں۔

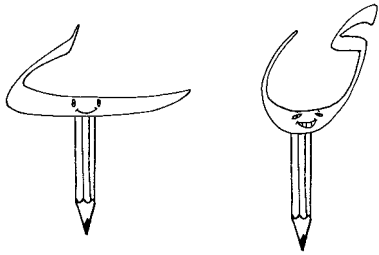
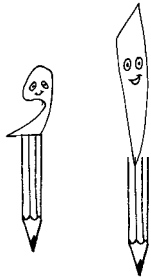

مددگار مواد

- 'اویے' کے الفاظ کے فلیش کارڈز (بابا/ سوچو/ موتی/ کالے)
- تختہ تحریر
- موتیا صفحہ ۵

پیریڈ: ۱

طریقہ کار

- طلبہ و طالبات کو مصوٹوں کی پہچان کروا کر بذریعہ فلیش کارڈز نیا ذخیرہ الفاظ پڑھوائیے۔ بعد ازاں دی گئی مشق (رنگ بھریے) صفحہ ۵ مکمل کروائیے۔

حل شدہ مشق

رنگ بھرے

• جن خانوں میں مصوّتے ہیں اُن میں رنگ بھروائیے۔

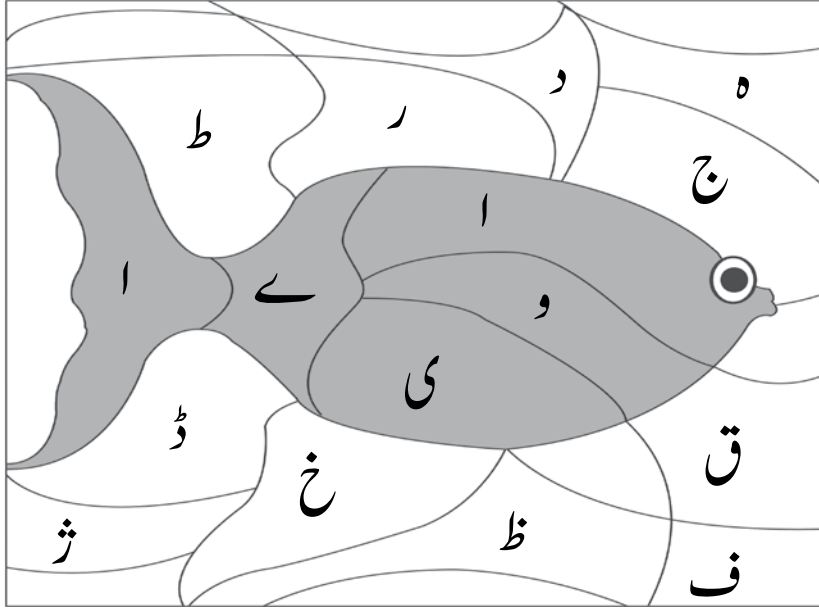

پڑھیے (د ڈ ذ ر ژ ز و ا)..... (صفحہ ۶)

مقاصد

- طلبہ و طالبات اس قابل ہو جائیں گے کہ شرارتی نو (د ڈ ذ ر ژ ز و ا) کا اعادہ کر سکیں۔ (اُردو کا گلدستہ کی پری پرائمری کی کتاب برائے کے جی 'چنبیلی' پڑھ کر آنے کی صورت میں اعادہ کافی ہوگا۔ دوسری صورت میں 'چنبیلی' سے دیکھ کر نئے سرے سے تعارف کروائیے۔)
- دی گئی مشق میں موجود شرارتی نو میں رنگ بھر سکیں۔

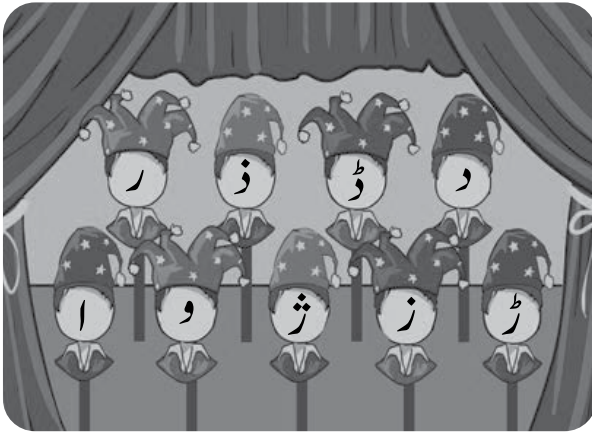

چنبیلی برائے جماعت کے جی

مددگار مواد

- شرارتی حروف (د ڈ ذ ر ژ ز و ا) کے فلیش کارڈز
- تختہ تحریر
- موتیا صفحہ ۶
- پتلیاں (puppets)
- اُردو خوش خطی سلسلہ حصہ سوم صفحہ ۲ (تجویز)

پیریڈ : ۱

طریقہ کار

- طلبہ و طالبات کو شرارتی حروف کے فلیش کارڈز دکھائیے۔
- بعد ازاں تختہ تحریر پر شرارتی حروف کا استعمال کرتے ہوئے سمجھائیے کہ یہ شرارتی نواپنے سے پہلے آنے والے حروف سے ملتے ہیں لیکن بعد میں آنے والے حروف سے نہیں ملتے۔ جیسے : $x \leftarrow \rightarrow \checkmark$
- $ب = ا + ب$ $با = ا + ب$ $ب = ا + ب$ $بال = ل + ا + ب$
- اچھی طرح وضاحت کرنے کے بعد طلبہ و طالبات کو مشق کا کام (رنگ بھریے) خود کرنے میں مدد دیجیے۔
- صفحے کے زیریں حاشیے (footnotes) میں دی گئی ہدایات کی مدد سے کام کروائیے۔

حل شدہ مشق

رنگ بھریے

شرارتی حروف کے خانوں میں رنگ بھروائیے۔

ث	ج	ژ	ط	د	ہ	و
ص	ز	و	ر	ا	ذ	ک

حروفِ تہجی کا گھر..... (صفحہ ۷)

مقصد

- طلبہ و طالبات اس قابل ہو جائیں گے کہ
- حروفِ تہجی کا اعادہ کرتے ہوئے نقطے والے حروف، بغیر نقطے والے حروف اور ط والے حروف پہچان کر لکھ سکیں۔

مددگار مواد

- نقطے والے، بغیر نقطے والے اور ط والے حروف کے فلیش کارڈز
- حروفِ تہجی اور ایک سے پانچ تک گنتی کے ہندسوں اور الفاظ
- نیز صفحہ ۹ کے فلیش کارڈز
- چارٹ (حروفِ تہجی کا گھر)
- تختہ تحریر، تختہ نم
- موٹیا صفحہ ۷



پیریڈ : ۱

طریقہ کار

- فلیش کارڈز (نقطے والے، بغیر نقطے والے اور ط والے حروف) تختہ نرم پر آویزاں کر کے طلبہ و طالبات کو نقطے والے، بغیر نقطے والے اور ط والے حروف کی پہچان کروا کر کتاب کا کام کروائیے اور اسی کام کی مشق کاپی میں بھی کروائیے۔
- کھیل کھلائیے۔ ہدایت دیجیے کہ جس حرف پر جتنے نقطے ہیں اتنی ہی تالیاں بجائیے۔ مثلاً ب (ایک تالی) پ (تین تالیاں) آپ تختہ تحریر/ چارٹ پر لکھے ہوئے حروف تہجی پر انگلی رکھتے ہوئے یہ کھیل کھلائیے۔ 'ط' اور نقطے نہ ہونے کی صورت میں نیچے تالی نہ بجائیں۔
- کارڈ پر نقطے رکھنے کا کھیل بھی کھیلا جاسکتا ہے۔
- تصویر کی مناسبت سے حرف پر نقطے لگوائیے۔ نقطے چھوٹے کارڈز کاٹ کر بنائیے۔
- صفحے کے زیریں حاشیے (footnotes) میں دی گئی ہدایت پر عمل کرتے ہوئے اگلے صفحات (صفحہ ۸ اور ۹) کے ذخیرہ الفاظ کا تعارف فلیش کارڈز کے ذریعے کروا دیجیے۔



حل شدہ مشق

پڑھیے

- حروف تہجی کے چارٹ سے طلبہ و طالبات کو پڑھنے کی مشق کروائیے۔

لکھیے

ط والے حروف لکھیے	بغیر نقطے کے حروف لکھیے	نقطے والے حروف لکھیے
ٹ	ا ح د ر	ب پ ت ث
ڈ	س ص ط ع	ج چ خ ذ
ڑ	ک گ ل م	ز ژ ش ض
	و ہ ی ے	ظ غ ف
		ق ن

گنتی : ہندسے لکھیے اور رنگ بھریے..... (صفحہ ۸)

مقاصد

- طلبہ و طالبات اس قابل ہو جائیں گے کہ
- ۱ سے ۵ تک گنتی کی پہچان کر سکیں۔
- ہندسوں اور الفاظ میں گنتی پڑھ اور لکھ سکیں۔

مددگار مواد

- ۱ سے ۵ تک گنتی کے فلیش کارڈز
- تختہ تحریر
- موتیا صفحہ ۸

پیریڈز: ۲

طریقہ کار

- تین چار دن پہلے گنتی بذریعہ فلیش کارڈز پڑھانے سے بچے گنتی پڑھنے پر قادر ہو چکے ہوں گے۔ یہ صفحہ پڑھاتے ہوئے تختہ تحریر پر گنتی لکھنے کا صحیح طریقہ بتائیے۔ ابھی ہمارا مقصد ہندسے لکھوانا ہے الفاظ میں گنتی لکھوانا نہیں، اس لیے صرف ہندسوں پر ہی توجہ مرکوز رکھیے۔ ہندسوں کے ساتھ ان کی قدر کی پہچان بھی کروائیے۔ اس کے لیے جماعت میں موجود اشیا، کتابوں، کرسیوں وغیرہ کی مدد لیجیے۔ صفحے پر دیا گیا کام اپنی نگرانی میں کروائیے۔ چیزیں اور تصاویر وغیرہ گنتے میں طلبہ و طالبات کی مدد کیجیے۔
- اگلے دن کاپی میں کالم بنوا کر یہی کام کروائیے۔ بچے اپنی مرضی سے تصاویر بنائیں۔
- نوٹ: گوکہ یہ کام بچے اردو کا گلدستہ کی کتاب برائے کے جی 'چنبیلی' میں کر چکے ہیں لیکن بہتر ہو گا کہ انہیں ایک بار پھر متعارف کروایا جائے۔ اس میں مدد کے لیے 'چنبیلی' کے ٹیچرز نوٹس اور متعلقہ صفحے کا کام ملاحظہ کیجیے۔

ایک گھر (صفحہ ۹ تا ۱۰)

مقاصد

- طلبہ و طالبات اس قابل ہو جائیں گے کہ
- دیے گئے الفاظ بصری طریقے کے مطابق پڑھ سکیں۔
- بولنے کی استعداد اور اعتماد پیدا کر سکیں۔
- سوالات کے زبانی جوابات دے سکیں۔
- اپنے خاندان کے بارے میں (دیے گئے سوالات کے مطابق) تحریر کر سکیں۔

مددگار مواد

- فلیش کارڈز (اُمی/اَبو/سعد/علی/دادا جان/دادی جان/بلی/طوطا/زارا/گڑیا/گیند)
- تختہ تحریر
- موتیا صفحہ ۹ تا ۱۰

پیریڈز: ۲

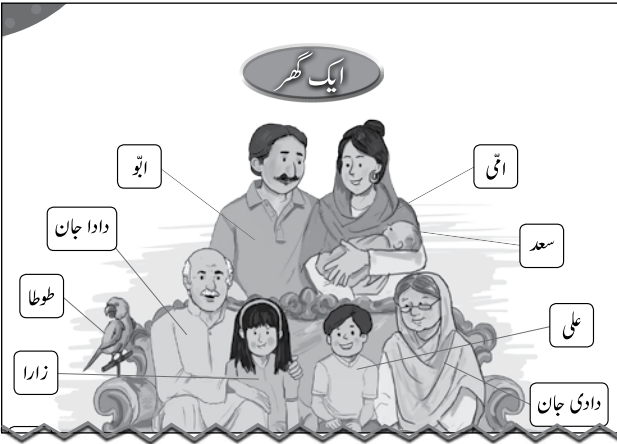

طریقہ کار

- طلبہ و طالبات سے فلش کارڈز کے الفاظ پڑھوائیے۔
- تصویر بغور دیکھنے کا موقع دیجیے۔
- تصویر کے بارے میں متبادل خیال کیجیے اور پوچھیے کہ کیا کیا نظر آ رہا ہے؟ کون کون نظر آ رہا ہے؟ سب کہاں بیٹھے ہوئے ہیں؟ (اندازہ لگانے کی صلاحیتوں کا فروغ)
- طلبہ و طالبات سے دیے گئے سوالات کے جوابات زبانی پوچھیے۔
- ملائیے اور تصویر بنائیے کی مشقیں تختہ تحریر پر لکھ کر سمجھائیے۔ ایک مثال ملا کر دکھائیے۔
- بچوں سے اُن کے خاندان کی تصویر بنوانے کے بعد سب سے انفرادی طور پر مختصر گفتگو کیجیے اور پوچھیے کہ یہ کون ہیں؟ آپ ان کا خیال کیسے رکھتے ہیں؟

حل شدہ مشق

پڑھیے

- فلش کارڈز کے الفاظ پہلے خود پڑھیے پھر بچوں سے پڑھوائیے۔

زبانی سوالات

- باری باری تمام بچوں سے موتیا صفحہ ۹ پر دیے گئے زبانی سوالات کیجیے۔

ملائیے

- تختہ تحریر پر ایک مثال سمجھانے کے بعد موتیا صفحہ ۱۰ پر دیے گئے الفاظ اور تصاویر کو ملوائیے۔

تصویر بنائیے

- طلبہ و طالبات کو موتیا صفحہ ۱۰ پر اپنے خاندان کی تصویریں بنانے یا چپکانے کی ہدایت دیجیے۔ (طلبہ و طالبات کی بنائی تصاویر قبول کرتے ہوئے پوچھیے کہ یہ کون کون ہیں؟) حوصلہ افزائی اور خاندان سے محبت کی رغبت اور اہمیت واضح کرتے رہیے۔ تصویر کشی بچوں کے تحریری اظہار (composition writing) کا پہلا قدم ہے۔

بنیادی مصوتہ 'ا' (ارکان سازی) (صفحہ ۱۱)

مقصد

- طلبہ و طالبات اس قابل ہو جائیں گے کہ
- 'ا' کے دو حرفی الفاظ ملا سکیں اور الگ کر سکیں۔

مددگار مواد

- بنیادی مصوّتے 'ا' کے دو حرفی الفاظ کے فلیش کارڈز
- تختہ تحریر
- موتیا صفحہ ۱۱
- اُردو خوش خطی سلسلہ حصہ سوم صفحہ ۳ تا ۴ (تجویز)

پیریڈز: ۳

طریقہ کار



الگ کیجیے



ملائیے

بنیادی مصوّتے

ارکان سازی، الفاظ سازی

ب = ا + _____

چ = ا + _____

ر = ا + _____

ب + ا = _____

ج + ا = _____

د + ا = _____

- 'ا' کے دو حرفی ملے ہوئے الفاظ کے فلیش کارڈز دکھا کر آوازوں سے پڑھائی کروائیے۔ (با، جا.....)
- تختہ تحریر پر کتاب کا صفحہ من و عن نقل کیجیے (صرف دائیں جانب کا کام) اور تمام حروف ملا کر دکھائیے۔ اب بچوں کو اس کام کو نقل کرنے کی ہدایت دیجیے، کام کے دوران نگرانی کیجیے کہ ہر بچہ یہ الفاظ پڑھ کر لکھ رہا ہو۔
- کاپی میں مشق کا کام اسی طرح سمجھا کر کروائیے لیکن اس بار ایک یا دو مثالیں تختہ تحریر پر لکھیے باقی حروف بچوں سے ملوائیے۔ خود کوشش کرنے کے لیے دس منٹ دیجیے اور پھر تختہ تحریر پر لکھ دیجیے۔ اسی طرح صفحے کے بائیں جانب کا کام اور مشق کا حروف الگ کرنے کا کام کروائیے۔
- نوٹ: جن بچوں نے جماعت اول سے پہلے کے درجے میں اُردو کا گلدستہ کی کتاب برائے کے جی 'چینیلی' استعمال کی ہوگی وہ یہ کام جلد سمجھ لیں گے لیکن ایسا نہ ہونے کی صورت میں اس کام کی مزید مشق کروائی جانی ضروری ہے۔ اس کے لیے 'چینیلی' کو بطور حوالہ استعمال کر کے اعادے کی ورک شیٹس اور کاپی میں اسی نوعیت کا مزید کام کروائیے۔
- 'ا' کے دو حرفی اور تین حرفی الفاظ کے فلیش کارڈز دکھائیے۔

ملائیے / الگ کیجیے..... (صفحہ ۱۲)

مقاصد

- طلبہ و طالبات اس قابل ہو جائیں گے کہ
- بنیادی مصوّتے 'ا' کے تین حرفی اور چار حرفی الفاظ ملا سکیں اور الگ کر سکیں۔
- جملے نقل کر سکیں۔

مددگار مواد

- 'ا' کے تین حرفی اور چار حرفی الفاظ کے فلیش کارڈز
- گتے کی پٹیاں
- تختہ تحریر

- موتیا صفحہ ۱۲
- اُردو خوش خطی سلسلہ حصہ سوم صفحہ ۵ (تجویز)

پیریڈز: ۴

طریقہ کار

- 'ا' کے تین حرفی اور چار حرفی الفاظ کا تعارف فلیش کارڈز کے ذریعے کروائیے۔
- تختہ تحریر پر وضاحت کیجیے کہ الفاظ کیسے بنتے ہیں۔

لکھیے:

اسی طرح کارڈ کی دو پٹیاں بنائیے اور عمودی پٹی ہلانے سے بدلنے والے الفاظ پڑھوائیے۔

تختہ تحریر پر الفاظ لکھ کر یہ کھیل کھیلیے۔ آپ تختہ تحریر پر [ما] کا کارڈ چپکائیے اور چار بچوں کے ہاتھ میں [ت] [ر] [ن] [ل] کے کارڈز دیجیے۔ بچے یہ کارڈ باری باری [ما] کے کارڈ کے ساتھ چپکائیں اور باقی جماعت کے بچے اس طرح بننے والے الفاظ پڑھیں۔ اسی طرح تختہ تحریر پر [لا] کا کارڈ چپکائیے اور تین بچوں کے ہاتھ میں [ت] [ل] [ن] کے کارڈ دے کر یہی سرگرمی کروائیے۔ اسی طرح [چا] کے ساتھ [ٹ] [ر] [ک] [ل] لکھ کر لفظ بنوائیے۔

- بصری طریقے کے الفاظ 'علی'، 'زارا'، 'یہ'، 'وہ'، 'ہے'، 'ہیں' کے ساتھ ان الفاظ کو رکھ کر جملوں کی پڑھائی بھی کروائیے۔
- مثال: یہ باغ ہے۔ یہ نان علی کا ہے۔
- یہ باغ صاف ہے۔ وہ ہار زارا کا ہے۔

پونٹ ۱

- صفحہ ۱۲ کے پہلے حصے (تین حرفی الفاظ بنانے اور حروف الگ کرنے) کا کام سمجھا کر کروائیے۔

الگ کیجیے	ملائیے
تار = ت + ا + ر	کاٹ = ک + ٹ
نان = ن + ا + ن	لا ل = ل + ل
گال = گ + ا + ل	با ر = ب + ا + ر

ملائیے۔ چا + ٹ، جا + ل، سا + ت، صا + ف، فا + ر، ما + ن، نا + ج
الگ کیجیے۔ بات، پان، چار، شام، کار، سال، ہار

- کاپی میں کام تختہ تحریر پر اوپر سے نیچے لکھیے اور کروائیے۔
- پہلے ایک مثال دیجیے اور پھر بچوں کو خود کام کرنے کا موقع دیجیے۔ آخر میں درست جوابات تختہ تحریر پر لکھیے تاکہ بچے اپنے کام کی اصلاح کی کوشش کریں۔ حسب ضرورت طلبہ و طالبات کی مدد کیجیے اور کاموں کی دُستی کروائیے۔
- تین حرفی الفاظ سکھانے کے طریقے سے ہی چار حرفی الفاظ بھی کروائیے۔

باجا = ب + ا + ج + ا	با با = ب + ا
چاٹا = چ + ا + ٹ + ا	نا نا = ن + ا
ہارا = ہ + ا + ر + ا	ما را = م + ا

ملائیے۔ دا + دا، سا + را، چا + را، لا + نا، ما + نا، کا + لا، چا + ہا
الگ کیجیے۔ نانا، پالا، جاگا، کاٹا، ہارا، گارا، لالا

سیٹ یہ ہو سکتے ہیں :

لا	ٹا	جا	ٹا	با ← با
	نا	لا	کا	کا ← کا
	ٹا	گا	لا	جا ← نا
		را	چا	چا ← ٹا
		نا	را	دا ← دا
	نا	لا	را	گا ← تا
	نا	لا	را	پا ← پا

- بچوں سے تین حرفی الفاظ کی طرح ہی کا کھیل کھیلیے۔ بچے کارڈز لگا کر لفظ بنائیں۔
- تختہ تحریر پر کارڈ چپکوائیے یا لکھوائیے۔ جو بچے درست پڑھیں ان کے لیے تالیاں بجوائیے۔

یونٹ ۱

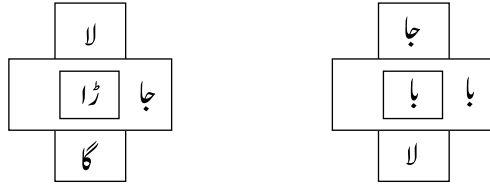

- طلبہ و طالبات کو ہاتھ میں کارڈز دے کر کھڑا کروائیے اور الفاظ پڑھوائیے۔

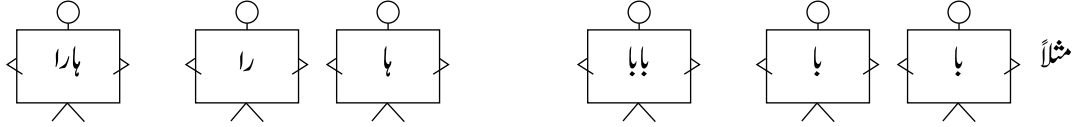

- تختہ تحریر پر لکھیے۔ ارکان بنانے کا کام پہلے کروائیے اور پھر حروف الگ کرنے کا کام کروائیے۔
- کاپی میں کام بھی تختہ تحریر پر لکھ کر (ملائیے اور الگ کیجیے) علیحدہ علیحدہ کروائیے۔
- جملے لکھوائیے۔ 'یہ'، 'وہ' اور 'ہے'، ہلکے رنگوں سے لکھے گئے ہیں، ان پر پینسل پھروائیے۔ پھر باقی الفاظ نقل کروائیے۔



بنیادی مصوٰتہ 'و' (ارکان سازی، الفاظ سازی) (صفحہ ۱۳ تا ۱۴)

مقاصد

- طلبہ و طالبات اس قابل ہو جائیں گے کہ
- 'و' کے دو حرفی الفاظ کا اعادہ کر سکیں۔
- 'و' کے تین اور چار حرفی الفاظ ملا سکیں اور الگ کر سکیں۔

مددگار مواد

- 'و' کے دو حرفی، تین حرفی اور چار حرفی الفاظ کے فلپس کارڈز
- موتیا صفحہ ۱۵ پر موجود بصری ذخیرہ الفاظ کے فلپس کارڈز
- تختہ تحریر
- موتیا صفحہ ۱۳ تا ۱۴
- اُردو خوش خطی سلسلہ حصہ سوم صفحہ ۶ تا ۷ (تجویز)

پیریڈز: ۶

طریقہ کار

حرف 'و' کا بطور مصوٰتہ تعارف کروائیے اور بتائیے کہ اس کی آواز انگریزی کے حرف 'O' جیسی ہے جبکہ اس کا نام 'واؤ' ہے۔ 'و' سے مل کر حروف اپنی اشکال چھوٹی کرتے ہیں (سوائے ط، ظ اور شرارتی حروف کے) اور 'و' کے سطر (لائن) پر ہونے کی وجہ سے حروف کو اوپر جانا پڑتا ہے۔ مثال: ب = ا + ب۔ یہاں 'ب' کی شکل کچھ مختلف بھی ہے اور یہ لائن پر ہے جبکہ 'و' کے ساتھ ملتے ہوئے ب کی شکل بدلتی ہے اور یہ لائن سے تھوڑا اوپر جا کر 'و' سے ملتی ہے۔ مثال: ب + و = بو۔



- 'و' کے دو حرفی الفاظ کے فلش کارڈز دکھائیے جو تمام حروف تہجی کے ساتھ ہوں۔
 - تختہ تحریر پر بڑا 'و' درست لکھ کر سمجھائیے۔ موتیا صفحہ ۱۳ سے منتخب حروف پر مشتمل 'ملائیے' کا کام کروائیے۔ شوشوں اور نقطوں کی درستی کا خیال رکھیے اور پتوں کی توجہ بھی اس طرف دلو اتے رہیے تاکہ ان کی لکھائی بھی عمدہ ہو سکے۔
 - موتیا صفحہ ۱۳ پر 'الگ کیجیے' کا کام علیحدہ سے سمجھائیے اور پھر کروائیے۔
 - مشق میں دیا گیا 'الگ کیجیے' کا کام کاپی میں ہی کروائیے۔
 - موتیا صفحہ ۱۴ پر دیے گئے تین حرفی الفاظ کا تعارف اسی طرح کروائیے جیسے 'ا' کے تین حرفی الفاظ کا کروایا تھا۔
- سیٹ یہ ہو سکتے ہیں:

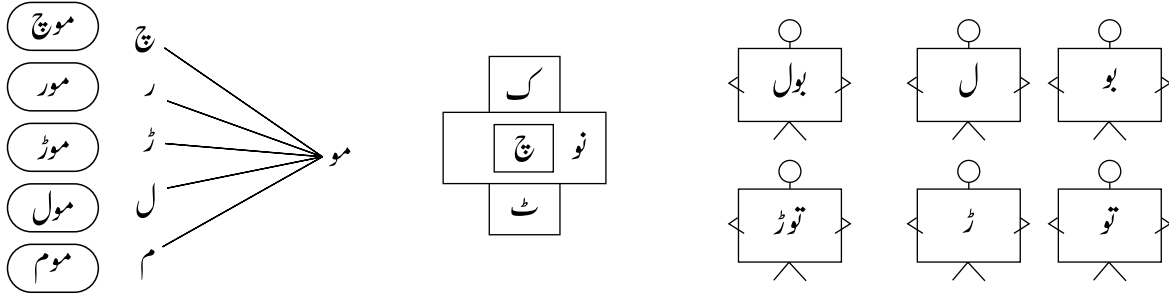

- اسی طرح مزید الفاظ بنوائیے۔
- موتیا صفحہ ۱۴ کے پہلے حصے کا کام کروائیے۔ ('و' کے تین حرفی 'ملائیے' اور 'الگ کیجیے')۔ طریقہ کار 'ا' کے تین حرفی الفاظ ملانے اور الگ کرنے کی طرح ہی ہوگا۔
- 'و' کے چار حرفی الفاظ کی فلش کارڈز سے پڑھائی کروائیے۔
- پڑھانے کے بعد صفحے کا کام تختہ تحریر پر سمجھائیے اور کروائیے۔
- مشق کا کام کاپی میں کروائیے۔
- جملے نقل کروائیے۔ کتاب میں لکھنے کے بعد طلبہ و طالبات سے کاپی میں بھی لکھوائیے۔
- صفحے کے زیریں حاشیے (footnotes) میں دی گئی ہدایت پر عمل کیجیے۔
- بصری طریقے سے سکھائے جانے والے وہ الفاظ دکھانا شروع کیجیے جو پچھلے صفحہ ۱۵ پر پڑھیں گے۔

میں علی ہوں..... (صفحہ ۱۵ تا ۱۶)

مقصد

- طلبہ و طالبات اس قابل ہو جائیں گے کہ
- پڑھائے گئے صوتی اور بصری الفاظ کی مدد سے عبارت پڑھ سکیں۔

مددگار مواد

- فلیش کارڈز
- تختہ تحریر
- موتیا صفحہ ۱۵ تا ۱۶
- اُردو خوش خطی سلسلہ حصہ سوم صفحہ ۸ (تجویز)

پیریڈز: ۲

طریقہ کار

- بصری طریقے سے سکھائے جانے والے الفاظ کی پڑھائی کروائیے۔
- صوتی طریقے سے پڑھائے جانے والے الفاظ (دادا، دادی، نانا، نانی، شام، سات، کے، کی) تختہ تحریر پر لکھ کر یا فلیش کارڈز سے پڑھائیے۔
- موتیا کا صفحہ ۱۵ کھلوائیے۔ فلیش کارڈز سے پڑھائی کرنے کی وجہ سے زیادہ تر بچے یہ صفحہ خود پڑھ سکیں گے۔ اس لیے بچوں کو خود پڑھنے کی کوشش کرنے دیجیے۔ جو بچے اچھا پڑھ سکتے ہیں، پہلے ان سے پڑھوائیے۔ خیال رکھیے کہ ہر بچہ اپنی کتاب دیکھ رہا ہو۔ بعد ازاں سب بچوں کو باری باری پڑھنے کا موقع دیجیے۔ اگر ضرورت ہو تو ان کی مدد بھی کیجیے۔
- سب بچوں کے پڑھ لینے کے بعد تختہ تحریر پر خالی جگہ کا کام لکھیے اور جملے پڑھ کر سنائیے۔ مثال کے لیے ایک خالی جگہ خود پُر کیجیے۔ باقی کام بچوں کو خود کرنے کا موقع دیجیے۔ نگرانی کے دوران جن بچوں کو مشکل ہو، ان سے جملے پڑھ کر پیرا گراف میں ڈھونڈنے کے لیے کہیے۔
- موتیا صفحہ ۱۶ کا کام کروانے سے قبل کاپی میں پہلی سطر پر بچوں کا مختصر نام لکھ کر دیجیے جسے دیکھ کر وہ صفحے پر کم از کم پانچ بار نقل کریں۔ ان سے کہیے کہ اپنے امی، ابو یا کسی بڑے سے اپنی عمر پوچھ کر آئیں۔
- اگلے دن صفحہ ۱۶ کے اوپر والے حصے کا کام کروائیے۔ نام، عمر اور بہن بھائیوں کی تعداد دکھوانے کے بعد صفحے کے نچلے حصے کا کام کروائیے۔
- بچوں سے یہی کام کاپی میں بھی کروائیے۔
- 'ا' اور 'و' کے تین حرفی الفاظ کے فلیش کارڈز دکھائیے۔
- 'لفظ بنائیے' کا کام تختہ تحریر پر سمجھا کر کروائیے۔
- بنیادی مصوّتے 'ا' اور 'و' کی درمیانی آواز پر توجہ مرکوز کروائیے اور تختہ تحریر پر دی گئی مشق لکھیے۔ پہلی مثال واضح کیجیے اور لکھیے۔ باقی تمام الفاظ زبانی تبدیل کروا کر کام کروائیے۔ یہ کام بچوں کے لیے بہت دلچسپ اور مزے دار ہوتا ہے۔ اس طرح وہ نئے الفاظ آسانی سے سیکھ جاتے ہیں۔

- کاپی میں کالم بنوائیے۔ ایک جانب 'ا' لکھیے اور دوسری جانب 'و'۔ پہلے 'ا' کے کالم میں 'ا' کے تین حرفی الفاظ اور پھر 'و' کے کالم میں 'و' کے تین حرفی الفاظ لکھوائیے۔
- ان الفاظ کا املا بھی کروائیے۔

بنیادی مصوٰتہ 'می' (ارکان سازی، الفاظ سازی)..... (صفحہ ۱۷ تا ۱۸)

مقاصد

- طلبہ و طالبات اس قابل ہو جائیں گے کہ
- 'می' کے دو حرفی اور چار حرفی الفاظ کی ارکان سازی اور الفاظ سازی کر سکیں۔
- 'ا' اور 'و' کے چار حرفی الفاظ ملا سکیں اور الگ کر سکیں۔
- سکھائے گئے بصری الفاظ کی پڑھائی کر سکیں۔

مددگار مواد

- فلپس کارڈز
- تختہ تحریر
- موتیا صفحہ ۱۷ تا ۱۸

پیریڈز: ۶

طریقہ کار

- بنیادی مصوٰتہ 'می' کا تعارف کروائیے (اس کا طریقہ کار جاننے کے لیے 'چینیلی' کے ٹیچر نوٹس ملاحظہ کیجیے)۔
- 'می' کے دو حرفی الفاظ پڑھائیے۔
- تختہ تحریر پر تمام حروف تہجی کو 'می' کے ساتھ ملا کر لکھنا سکھائیے اور (آوازوں سے) پڑھائی کروائیے۔ شرارتی حروف کی یاد دہانی کروائیے کہ یہ اپنے سے بعد والے حرف سے نہیں ملتے اس لیے اس مصوٰتہ کے ساتھ بھی الگ ہی رہیں گے۔
- وضاحت: بنیادی مصوٰتہ 'می' کی آواز انگریزی کے حرف 'E' کی طرح ہے۔
- موتیا صفحہ ۱۷ پر 'ملائیے' کے کام کی ایک مثال تختہ تحریر پر سمجھائیے اور پھر باقی کام کروائیے۔
- طلبہ و طالبات کی انفرادی مدد کیجیے۔
- صفحہ پر 'الگ کیجیے' کا کام علیحدہ سے سمجھائیے اور پھر کروائیے۔
- کاپی کا کام تختہ تحریر پر لکھ کر سمجھائیے اور پھر الگ الگ کالم بنوا کر کروائیے۔
- صفحہ ۱۸ پر 'ا' اور 'می' کے ارکان، 'و' اور 'می' کے ارکان ملا کر تختہ تحریر پر الفاظ سازی کروائیے۔ مثلاً: چا + بی = چابی، مو + جی = موچی
- یہ کام بچوں کو کارڈز دے کر کروائیے۔ بچے 'ا' اور 'و' کے مختلف ارکان کو 'می' کے ارکان کے کارڈز کے ساتھ ملا کر لفظ بنائیں۔

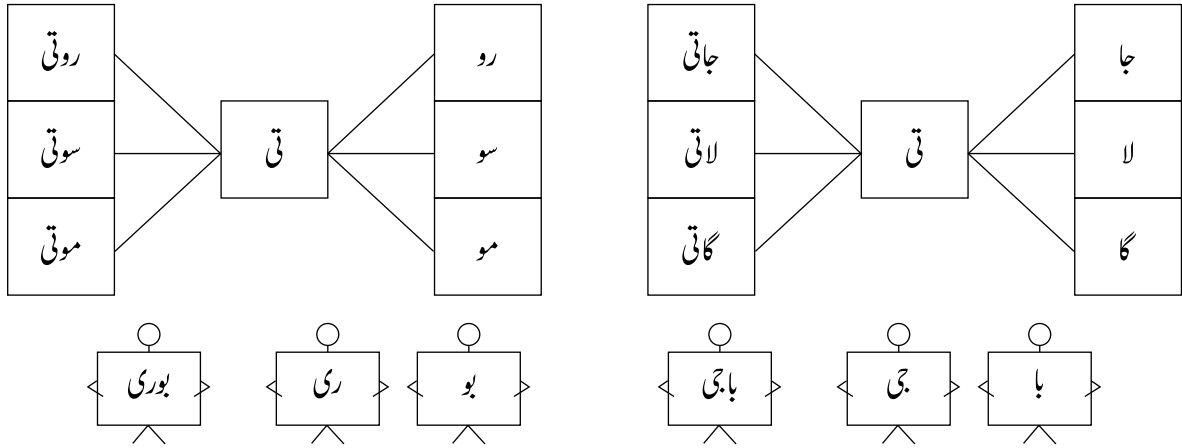

- ان الفاظ کا کام موتیا صفحہ ۱۸ پر کروائیے۔ کام سے پہلے تختہ تحریر پر سمجھانا بہت ضروری ہے۔
- پہلے 'ا' کے حصے کا کام کروائیے اور بعد ازاں کاپی میں کام کروائیے۔ ارکان ملا کر الفاظ بنانے کا کام پہلے اور حروف الگ کرنے کا کام بعد میں ہوگا۔
- پھر صفحے پر اسی طرح 'و' 'ی' کے حصے کا کام کروائیے اور بعد ازاں کاپی میں کام کروائیے۔
- تختہ تحریر ہی پر لکھ کر صفحے کے نیچے دیے گئے دو جملے پڑھوئیے اور پھر کتاب کے صفحے پر کام کروائیے۔
- موتیا صفحہ ۱۹ کے ذخیرہ الفاظ کے فلش کارڈز پڑھوئیے۔

بات مانو (صفحہ ۱۹ تا ۲۲)

مقاصد

- طلبہ و طالبات اس قابل ہو جائیں گے کہ
- بڑوں کی بات ماننے کی اہمیت کو سمجھ سکیں۔
- صوتی اور بصری طریقے سے سکھائے گئے الفاظ کی مدد سے عبارت پڑھ سکیں۔

مددگار مواد

- تختہ تحریر
- مرغی اور چوزے کے مانک کے کٹ آؤٹس
- موتیا صفحہ ۱۹ تا ۲۲

پیریڈز: ۴



طریقہ کار

- طلبہ و طالبات کے ساتھ زبانی گفتگو کیجیے اور کچھ سوالات کیجیے۔ مثلاً: کیا آپ بڑوں کی بات مانتے ہیں؟ کیوں؟ (مکملہ جوابات: اس لیے کہ وہ بڑے ہیں اور ہماری بھلائی چاہتے ہیں، ان کی بات نہ ماننے سے ہمیں نقصان ہو سکتا ہے۔)
- بچوں کو کہانی کے صفحات پر دی گئی تصاویر دیکھنے کا موقع دیجیے۔ اس میں زیادہ تر بنیادی مصوٹوں 'اویے' کے دو یا چار حرفی الفاظ ہیں۔ نئے الفاظ 'چھوڑو چھوڑو' آپ کے بتانے سے بچے پڑھ لیں گے۔
- مشاہداتی سوالات: پہلی تصویر میں کیا نظر آ رہا ہے؟ کتنے چوزے ہیں؟ دوسری تصویر میں اٹی کیا کہہ رہی ہیں؟ تیسری تصویر میں کیا ہو رہا ہے؟ ایک بچہ دوسرے بچوں سے ہٹ کر کیوں کھڑا ہے؟
- تاثرات اور آواز کے اتار چڑھاؤ کے ساتھ کہانی پڑھ کر سنائیے۔ مثلاً مرغی کے آواز دینے کے بارے میں بتاتے وقت ایسی ہی آواز بنائیے، جیسے کسی کو آواز دیتے وقت کچھ زور سے نکالی جاتی ہے..... تصاویر میں موجود الفاظ بھی پڑھوائیے۔
- کہانی سنانے کے بعد بچوں سے سوال کیجیے کہ کیا آپ کو افسوس ہوا؟ اگر 'مانی' اپنی اٹی کی بات مان لیتا تو ایسا نہ ہوتا۔ مشق کے زبانی سوالات کیجیے۔

حل شدہ مشق

رنگ بھرے

دُرست جواب کے دائرے میں رنگ بھروائیے۔

- ۱۔ چار ۲۔ سفید ۳۔ کالا ۴۔ مانی ۵۔ چیل

سرگرمی

- اس کہانی کا ڈراما کروائیے۔ جماعت کو پانچ پانچ بچوں کے گروپ میں تقسیم کیجیے۔ ایک بچہ مرغی اور باقی بچے چوزے بنیں۔ ڈرامے کے دوران ضروری ہے کہ بچے ان کرداروں کے ماسک / سر کی پیٹی پہنے ہوئے ہوں۔



- باری باری ہر گروپ کو موقع دیجیے کہ وہ اس کہانی کے مکالمے دہرائیں اور ڈراما پیش کریں۔ بچوں کی پیشکش کے بعد ان کی حوصلہ افزائی کے لیے طلبہ و طالبات سے تالیاں بجوائیے۔

بنیادی مصوٰتہ 'ے' (ارکان سازی، الفاظ سازی)..... (صفحہ ۲۳ تا ۲۴)

مقاصد

- طلبہ و طالبات اس قابل ہو جائیں گے کہ
- 'ے' کے دو حرفی اور چار حرفی الفاظ کی ارکان سازی اور الفاظ سازی کر سکیں۔
- 'اے' اور 'وے' کے چار حرفی الفاظ ملا سکیں اور الگ کر سکیں۔
- سکھائے گئے بصری الفاظ کی پڑھائی کر سکیں۔

مددگار مواد

- فلپس کارڈز، تختہ تحریر
- موتیا صفحہ ۲۳ تا ۲۴
- اُردو خوش خطی سلسلہ حصہ سوم ۱۲ تا ۱۳ (تجویز)

پیریڈز : ۴

طریقہ کار

- ذخیرہ الفاظ کی بصری پڑھائی کروائیے۔
- بنیادی مصوٰتہ 'ے' کا تعارف کروائیے (اس کا طریقہ کار جاننے کے لیے 'چنبیلی' کے ٹیچر نوٹس ملاحظہ کیجیے)۔
- صفحے پر لکھے گئے الفاظ آوازوں سے پڑھانے کے بعد ملائیے کا کام سمجھا کر موتیا صفحہ ۲۳ کے دائیں جانب کروائیے۔
- نوٹ : بچے عموماً 'ے' بناتے ہوئے اس کی نوک بنا دیتے ہیں اس کا خیال رکھیے۔ مثلاً:

بے x بے ✓

- الگ کرنے کا کام علیحدہ سمجھا کر صفحے کے بائیں جانب کروائیے۔
- بعد ازاں مشق میں 'ملائیے' اور 'الگ کیجیے' کا کام الگ الگ کاپی میں کروائیے۔
- صفحہ ۲۴ پر دیے گئے 'ے' کے چار حرفی الفاظ کا تعارف 'اے' اور 'وے' کے چار حرفی الفاظ کے تعارف ہی کی طرح کروائیے۔

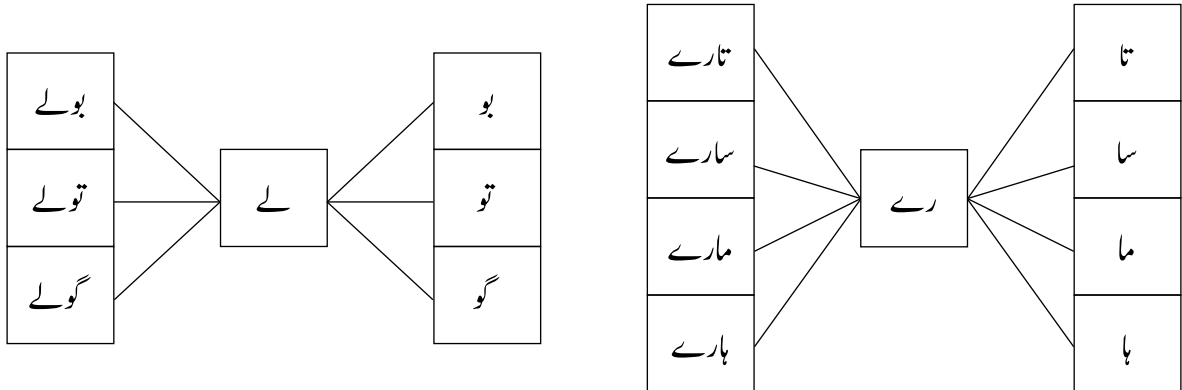



- پہلے کتاب میں 'اے' کے ارکان ملانے اور حروف الگ کرنے کا کام کروائیے پھر کاپی میں دیا گیا کام کروائیے۔
- اسی طرح 'وے' کا کام کتاب میں کروانے کے بعد کاپی میں کام کروائیے۔
- صفحے کے آخر میں دیے گئے جملے تختہ تحریر پر لکھ کر طلبہ و طالبات کو پڑھائیے۔ بعد ازاں کتاب کے صفحے پر جملے لکھوائیے۔

لفظ بنائیے..... (صفحہ ۲۵)

مقصد

- طلبہ و طالبات اس قابل ہو جائیں گے کہ تصویر کی مدد سے ادھورے لفظ کو مکمل کر سکیں۔

مددگار مواد

- تختہ تحریر
- موتیا صفحہ ۲۵
- معاون کتاب 'پھول' کہانی 'زارا کی گڑیا' صفحہ ۹ (تجویز)

پیریڈ : ۱

طریقہ کار

- تختہ تحریر پر صفحہ ۲۵ کا کام سمجھائیے۔ ایک مثال حل کر کے دکھائیے۔ بعد ازاں تحریری کام طلبہ و طالبات کو خود کرنے دیجیے۔ جہاں ضرورت ہو ان کی اصلاح کیجیے۔
- معاون کتاب 'پھول' صفحہ ۹ سے کہانی 'زارا کی گڑیا' پڑھ کر طلبہ و طالبات کو سنائیے۔ (تجویز)

حل شدہ مشق

لفظ بنائیے

مور	رات
رونا	باجا
موچی	پانی
طوطے	تارے

لکیر بنائیے/خالی جگہ بھریے.....(صفحہ ۲۶)

مقاصد

طلبہ و طالبات اس قابل ہو جائیں گے کہ

- پڑھائی اور فہم کی جانچ کا کام کر سکیں۔
- تصویر کی مناسبت سے صحیح جملوں کے نیچے لکیر بنا سکیں۔
- دُرست حروفِ اضافت لکھ کر خالی جگہ پُر کر سکیں۔

مددگار مواد

- تختہ تحریر
- موٹیا صفحہ ۲۶

پیریڈز : ۲





طریقہ کار

- ہدایت پڑھ کر طلبہ و طالبات کو سمجھائیے۔ جملے پڑھیے اور تختہ تحریر پر تصویر بنا کر ایک مثال واضح کر دیجیے۔ بچوں کے کام کی نگرانی کے دوران پڑھنے میں مدد کیجیے تاکہ وہ دُرست کام کر سکیں۔
- صفحے کے زیریں حاشیے (footnotes) میں دی گئی ہدایت پر عمل کیجیے۔

حل شدہ مشق

لکیر بنائیے

طلبہ و طالبات سے پڑھوایئے اور دُرست جملے کے نیچے لکیر بنوایئے۔

<p>لال بتی ہو تو گاڑی روک دو۔</p>  <p>دادا جان کو پانی لادو۔</p>	<p>یہ زارا اور علی کا گھر ہے۔</p>  <p>طوطا بول رہا ہے۔</p>
<p>سارا ناراض ہے۔</p>  <p>سارا خوش ہے۔</p>	<p>یہ زارا کا بستہ ہے۔</p>  <p>بلی سو رہی ہے۔</p>

خالی جگہ بھریے

- ۱۔ یہ علی کا بستہ ہے۔
- ۲۔ وہ زارا کی گڑیا ہے۔
- ۳۔ دادا جان کو سونے دو۔
- ۴۔ یہ ابو کے موزے ہیں۔

اعادہ اور جانچ برائے یونٹ ۱ (صفحہ ۲۷)

مقصد

- طلبہ و طالبات اس قابل ہو جائیں گے کہ سکھائے گئے نظریات کی جانچ کا کام درست طریقے سے کر سکیں۔

مددگار مواد

- تختہ تحریر
- موتیا صفحہ ۲۷

پیریڈز: ۳

طریقہ کار

- تختہ تحریر پر لکھ کر دکھائیے، پڑھوایئے اور بچوں سے یہ کام خود کرنے کے لیے کہیے۔ کام کی نگرانی کے دوران بچوں کے معیار کا اندازہ کیجیے اور ان کے بارے میں اپنے پاس ریکارڈ رکھیے۔

مشاہداتی رپورٹ: کلیہ: بہترین ☆☆☆☆ بہتر ☆☆☆ توجہ درکار ہے ☆

بچوں کے نام	'ا' کے دو، تین اور چار حروف الفاظ کی پہچان	'و' کے دو، تین اور چار حروف الفاظ کی پہچان	'ی' کے دو اور چار حروف الفاظ کی پہچان	'ے' کے دو اور چار حروف الفاظ کی پہچان
۱۔ سعد علی خان	☆☆☆	☆☆☆	☆☆	☆☆
۲۔ حمند نوید	☆☆	☆☆	☆	☆☆

حل شدہ مشق

ملائیے :

الگ کیجیے :

باجا = ب + ا + ج + ا
 چاہا = چ + ا + ہ + ا
 کاٹو = ک + ا + ٹ + و
 بولا = ب + و + ل + ا
 سوتی = س + و + ت + ی
 روکے = ر + و + ک + ے

ب + ا = با
 ج + ا = جا
 ک + ا = کا
 س + و = سو
 ط + ی = طی
 ل + ے = لے

لفظ لکھیے

ے	ی	و	ا	
چاٹے	چاٹی	چاٹو	چاٹا	چاٹ
جاگے	جاگی	جاگو	جاگا	جاگ
پالے	پالی	پالو	پالا	پال
تولے	تولی	تولو	تولا	تول
سوچے	سوچی	سوچو	سوچا	سوچ

یونٹ کے مقاصد

- اس یونٹ کو پڑھنے کے بعد طلبہ و طالبات اس قابل ہو جائیں گے کہ قومی نصاب میں دیے گئے عنوانات/موضوعات کے تحت دی گئی نظم و نثر کے سُننے، بولنے، پڑھنے اور لکھنے کے مطلوبہ اہداف کا حصول کر سکیں۔
- ادب کا لطف اٹھا سکیں اور اعتماد کے ساتھ زبانی اور تحریری اظہار کر سکیں۔
- قواعد: تھا، تھی اور تھے (ماضی) کا فرق اور استعمال جان سکیں۔
- ذخیرہ الفاظ: اعضائے جسمانی کے نام سیکھ سکیں۔
- صوتیات: حروفِ علت/مصنوتوں (vowels) 'ا و ی ے' کی بطور حروفِ صحیح/مصمّمیہ (consonant) پہچان کر سکیں اور صحیح تلفّظ سے ادائیگی کر سکیں۔
- مرکب حروفِ تہجی کی اصوات (بھاری آوازیں) سُن کر پہچان سکیں، اُن کی صحیح ادائیگی اور لکھائی کر سکیں۔
- مرکب حروفِ تہجی کے ساتھ حروفِ علت ملا کر ارکان، الفاظ (دو حرفی، سہ حرفی اور چہار حرفی) اور جملہ سازی کر سکیں۔
- لفظ کی تبدیلی سے سوالوں (کس، کیسی، کیسے) کے جواب لکھنا سیکھ سکیں۔
- آدابِ گفتگو سے آگاہ ہو سکیں اور منتخب شائستہ الفاظ کی بصری طریقہ تدریس سے پہچان کر سکیں۔
- نظم نگاری: چند الفاظ کی تبدیلی سے نئی نظم بنانا سیکھ سکیں۔

مددگار مواد کی تجاویز

- نوٹ: اساتذہ اپنے وقت کے لحاظ سے ان کتب کا مواد اپنی منصوبہ بندی میں شامل کر سکتے ہیں۔
- قاعدہ پڑھیے اور سیکھیے حصہ دوم (منتخب صفحات)
 - اُردو خوش خطی سلسلہ حصہ سوم (منتخب صفحات)
 - معاون کتاب 'پھول': یونٹ ۲ صفحہ ۱۳ تا ۲۳

سرگرمیوں کی تجاویز

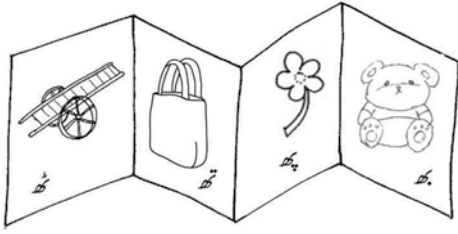

- مرکب حروفِ تہجی کے تعارف کے بعد بچے گتے کے چارٹ پیپر کی پٹی پر حروف لکھ کر تصاویر بنائیں یا چپکائیں۔
- کتابچہ بنوائیے۔ A4 سائز کے دو کاغذ لے کر دو تہہ کرنے سے ایک چھوٹی کتاب بن جائے گی۔

- صفحات کے لیے جڑے ہوئے حصے کاٹ لیجیے۔ درمیان سے اسٹیمپل کر لیجیے۔ سرورق بنوائیے۔ عنوان لکھیے ”بھاری آوازیں“۔ بچے مرکب حروفِ تہجی صفحات پر لکھ کر ان کے جملے لکھیں اور تصاویر بنائیں۔
- جماعت میں گوشہ نمائش بنائیں جہاں بچوں کی اور اپنی لائی ہوئی اشیا رکھیے۔ اشیا کے ساتھ چھوٹے کارڈز پر ان کے نام لکھ کر رکھیے۔

پڑھیے اور رنگ بھریے۔

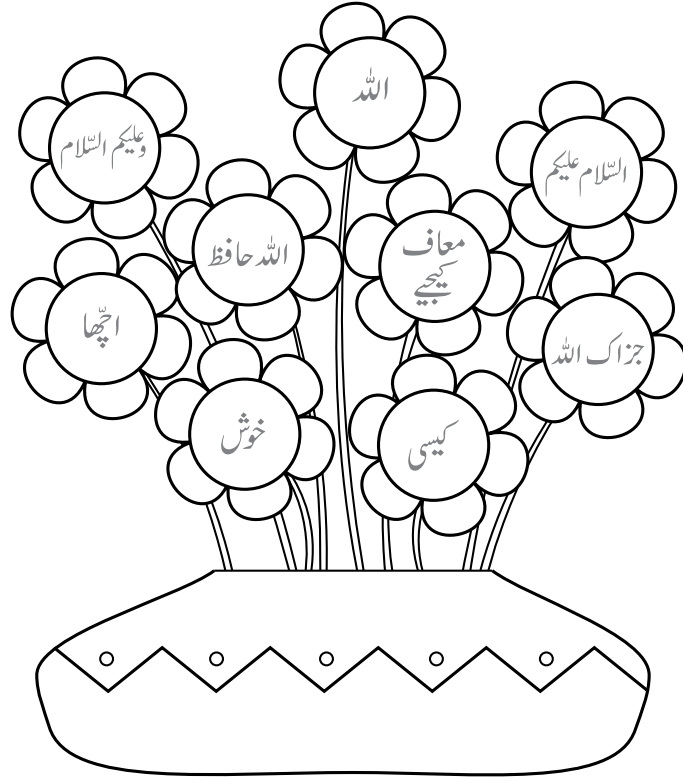

سرگرمی کی ہدایت

شائستہ الفاظ اور نئے ذخیرہ الفاظ کے فلیش کارڈز پڑھوایئے اور تختہ نرم پر لگا کر وقتاً فوقتاً پڑھاتے رہیے۔

یاد رہے یہ پورے یونٹ کے لیے دی گئی تجاویز ہیں۔ یہ سب ساتھ لگانا ضروری نہیں ہے۔ نظم نہ تھی، پڑھائے ہوئے تھی کا کٹ آؤٹ اور طلبہ و طالبات کی بنائی نظمیں تجزیہ تحریر پر لگائیے۔ جن دنوں جو نظریہ سکھایا جا رہا ہو تجزیہ نرم (سوفٹ بورڈ) پر وہی واضح انداز میں لگائیے۔

تختہ نرم کی تجاویز:

یونٹ ۲

بسم اللہ الرحمن الرحیم

بھاری آوازیں

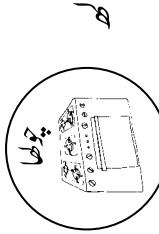
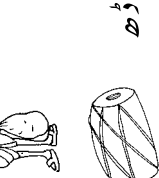
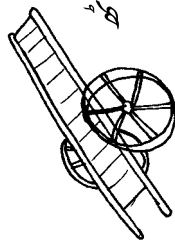
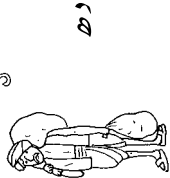
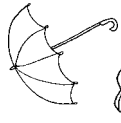
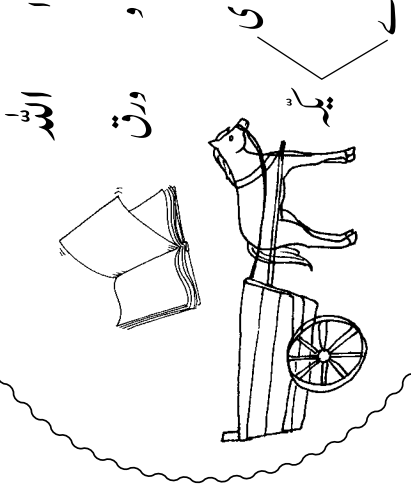
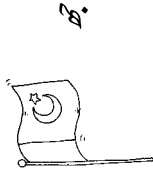
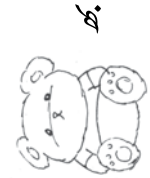
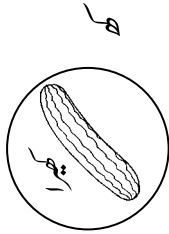

ذخیرہ الفاظ

یہ وہ کسی کے اچھا
السلام علیکم وعلیکم السلام
جزاک اللہ معاف کیجیے
اللہ حافظ خوش
ملائے پڑھیے
لکھیے سرگرمی
رنگ بھریے

چار حرنی
ساتھے
ساجھے

چار حرنی
ہاتھی
بھابی

چار حرنی
چھوڑو
چھوڑا

چار حرنی
بھاگا
کھانا

تواحد
ہاشمی
تھا، تھی، تھے

مصوّتے بطور مصمتے..... (صفحہ ۲۹)

مقصد

- طلبہ و طالبات اس قابل ہو جائیں گے کہ
- چاروں بنیادی مصوّتوں کی بطور مصمتے (consonants) آواز سیکھ سکیں۔

مددگار مواد

- 'اوی' کے کٹ آؤٹ
- (پنسلوں پر ماسکنگ ٹیپ سے لگا لیجیے)
- تختہ تحریر
- موتیا صفحہ ۲۹

پیریڈز : ۲

طریقہ کار

- مصوّتوں کی آوازیں دہرائیے۔ کچھ مثالیں جیسے بال ، بول ، باجی ، باجے تختہ تحریر پر لکھ کر وضاحت کیجیے کہ یہ حرف جب مصوّتے کے طور پر آتے ہیں تو حروف ملانے کا کام کرتے ہیں لیکن جب یہ حروف مصمتے (consonants) کے طور پر استعمال ہوتے ہیں تو ان کی اپنی مختلف آوازیں ہوتی ہیں ، جیسے ا۔ اُو ، و۔ وقت۔
- مصوّتے کے طور پر 'اوی' اور 'ے' کی آواز الگ ہوتی ہے مگر مصمتے کے طور پر ایک ہی ہوتی ہے ، جیسے ی۔ یَ ، یکہ ، یاد۔
- موتیا کا صفحہ پڑھوانے کے بعد صفحے کے آخر میں دیا گیا مشق کا کام کاپی میں کروائیے۔

سرگرمی

- بچوں کی انگلیوں پر مارکر سے چاروں مصوّتے (اوی) لکھ دیجیے۔
- بچوں سے 'اوی' کے تصویر کی کتابچے بنوا کر ان میں تصاویر بنوائیے۔



مرکب حروف (بھاری آوازیں) (صفحہ ۳۰ تا ۳۳)

مقاصد

- طلبہ و طالبات اس قابل ہو جائیں گے کہ
- مرکب حروف (بھاری آوازوں) کی پہچان کر سکیں۔

- مرکب حروف (بھاری آوازوں) کی دُرست ادائیگی کر سکیں۔
- دُرست بناوٹ سے لکھ سکیں۔
- 'ھ' کے خانوں میں رنگ بھر سکیں۔
- تصویروں کے شروع کی آوازیں لکھ سکیں۔
- مرکب حروف کو بنیادی مصوتوں (ا وی ے) سے ملا سکیں۔
- پیراگراف پڑھ کر مرکب حروف پر دائرہ بنا سکیں۔
- جملے پڑھ کر صحیح یا غلط کا نشان لگا سکیں۔

مددگار مواد

- مرکب حروف (موتیا صفحہ ۳۰ پر دیے گئے تمام حروف) کے فلیش کارڈز
- A4 کمپیوٹر پیپر کا آدھا حصہ (ہر بچے کے لیے)
- تختہ تحریر
- موتیا صفحہ ۳۰ تا ۳۳
- اُردو خوش خطی سلسلہ حصہ سوم صفحہ ۱۵ تا ۲۳ (تجویز)
- معاون کتاب 'پُھول' کہانی 'بھولے بھائی' صفحہ ۱۲ تا ۱۶ (تجویز)

پیریڈز : ۵

طریقہ کار

- فلیش کارڈز دکھاتے ہوئے آوازوں کی دُرست ادائیگی کیجیے۔
- موتیا صفحہ ۳۰ کھلو کر مرکب حروف ('ھ' والے تمام حروف) کے فلیش کارڈز دکھا کر بچوں سے پڑھوائیے۔ اکثر بچے یہ آوازیں ادا کرنے میں مشکل محسوس کرتے ہیں۔ اس لیے دُرست ادائیگی کے لیے ایک سرگرمی کروائیے۔
- ایک صفحہ اپنے منہ کے سامنے دونوں ہاتھوں سے پکڑ لیجیے اور 'ب' کی آواز نکالیے۔ پھر بچوں کو غور سے دیکھنے کی ہدایت دیتے ہوئے مرکب حروف (بھ، پھ، تھ، ٹھ، جھ، چھ، دھ، ڈھ، رھ، ٹھ، کھ، گھ، لھ، مھ، نھ) کی آوازوں کی دُرست ادائیگی کیجیے۔ حرف 'ب' کی ادائیگی پر کاغذ نہیں ہلے گا جبکہ 'بھ' کی ادائیگی پر کاغذ میں ہلکی سی حرکت محسوس ہوگی۔ بچوں کو بتائیے کہ اس کی وجہ یہ ہے کہ 'بھ' بولتے ہوئے ہم اپنے منہ سے ہوا باہر نکالتے ہیں جبکہ 'ب' بولتے ہوئے ایسا نہیں ہوتا۔



- اب A4 کمپیوٹر پیپر کا آدھا حصہ کاٹ کر ہر بچے کے ہاتھ میں دیجیے اور اسے منہ کے قریب لے جا کر مرکب حرف ادا کرنے کی ہدایت دیجیے۔ طلبہ و طالبات کی مدد کے لیے پہلے آپ تمام حروف خود بول لیں اور بچوں سے دہرانے کے لیے کہیں۔ ہر بچے سے دُرست ادائیگی کروائیے۔

- بعد ازاں تختہ تحریر پر 'ھ، جھ، کھ' بڑا لکھ کر دکھائیے۔ دُرست بناوٹ سے لکھیے اور طلبہ و طالبات کو بھی ہوا میں بنانے کے لیے کہیے۔ کتاب کے صفحے پر دیے گئے Hollow Letters حروف کے خاکوں میں لکھوائیے۔ نگرانی کیجیے کہ طلبہ و طالبات دُرست طریقے سے لکھ رہے ہوں۔
- صفحہ ۳۱ اور ۳۲ پر دیے گئے مرکب حروف پڑھوائیے اور دُرست آواز سکھائیے۔ دُرست بناوٹ سے لکھائی کروائیے۔ (دیے گئے نام مثلاً بھالو صرف اساتذہ کے پڑھنے کے لیے ہیں۔ طلبہ و طالبات صرف مرکب حروف پڑھیں اور لکھیں گے۔)
- مرکب حروف کی پہچان کے لیے جماعت میں گوشہ بنائیے۔
- صفحہ ۳۲ کے نچلے حصے کا کام بھی اسی طرح تختہ تحریر پر لکھ کر اور طلبہ و طالبات سے ہوا میں بنوا کر کتاب میں کروائیے۔

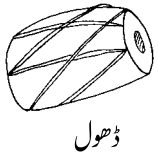

- صفحہ ۳۳ پر مرکب حروف کو بنیادی مصوتے 'ی' اور 'ے' سے ملانا تختہ تحریر پر لکھ کر سکھائیے۔
- طلبہ و طالبات کو اپنے ساتھ ہوا میں دُرست بنانے کی ہدایت دیجیے۔
- دیا گیا پیرا گراف پڑھ کر سنائیے۔ تمام طلبہ و طالبات آپ کی پڑھائی کے دوران عبارت پر نظر رکھیں۔
- جماعت کے کچھ طلبہ و طالبات کو ایک ایک جملہ پڑھنے کی ہدایت دیجیے۔ نئے الفاظ پڑھنے میں ان کی مدد کیجیے۔
- دیے گئے پیرا گراف میں 'ھ' کے حروف پر دائرہ بنوائیے۔
- دیے گئے جملوں میں ✓ یا ✗ کے نشان لگوائیے۔
- تجویز: مرکب حروف کی مزید مشق اُردو خوش خطی سلسلہ حصہ سوم صفحہ ۱۵ تا ۲۳ پر کروائیے۔

حل شدہ مشق

رنگ بھرے

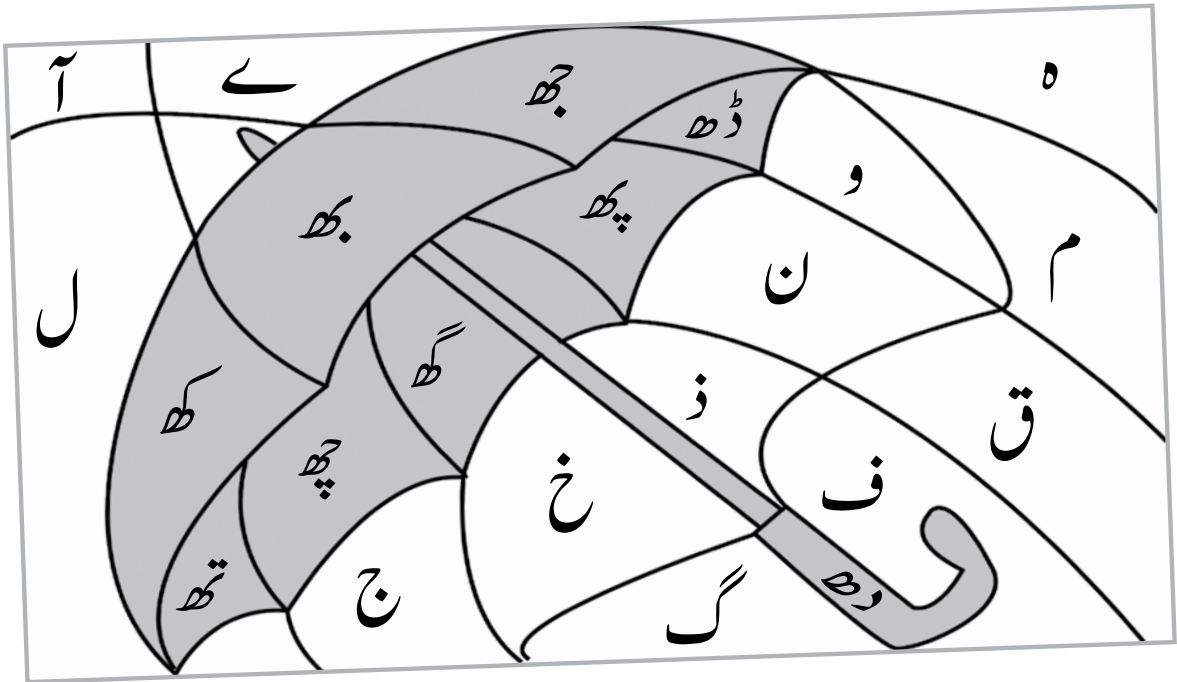

’ھ‘ کے حروف پر دائرے بنوائیے۔

دائرہ بنائیے



زارا اور علی کا **بھائی** ہوا تھا۔ سب بہت خوش **تھے**۔ امی ، ابو ، زارا اور علی۔ دادا جان اور دادی جان ، نانا جان اور نانی جان **بھی**۔ کیا نام رکھیں؟ سب نے نام سوچا۔ دادا جان نے کہا ’سعد‘ رکھتے ہیں۔ سب کو یہ نام **چھ** لگا۔ اور ’سعد‘ سب کی **آنکھوں** کا تارا بن گیا۔

نشان لگائیے

زارا کا بھائی ہوا تھا (✓) سب نے نام نہیں سوچا (x) اُس کا نام سعد رکھا (✓)

ر ر ز ز (خوش خطی کے اصول) (صفحہ ۳۴)

مقصد

- طلبہ و طالبات اس قابل ہو جائیں گے کہ
- خط نستعلیق کے اصولوں کے تحت ’ر ر ز ز‘ کے مختلف حروف تہجی سے ملنے پر اشکال کی تبدیلی سے واقف ہو سکیں۔

مددگار مواد

- تختہ تحریر
- موتیا صفحہ ۳۴
- اُردو خوش خطی سلسلہ حصہ سوم صفحہ ۳۷ تا ۳۸ (تجویز)

پیریڈز : ۲

طریقہ کار

- صفحہ کے اوپر دی گئی ہدایات بہت آسان انداز میں بچوں کو پڑھ کر سنائیے اور مثالیں دے کر سمجھائیے۔
- تختہ تحریر پر ہر حرف کی درست بناوٹ اور طریقہ سمجھائیے۔ بعد ازاں تحریری کام کروائیے۔

- مستقل یاد دہانی کے لیے تختہ نزم پر گتے کی پیٹیوں پر خوش خط اور درست لکھ کر لگا دیجیے۔ مثال:

پ ر ت ر ٹ ث ج ج چ ح خ ک ل ن ز
 س ر ش ص ض ط ظ ف ر ق م م ہر
 بھ پھر تھر ٹھر جھر چھر دھر ڈھر کھر گھر

تجویز: مزید مشق کے لیے اردو خوش خطی سلسلہ حصہ سوم صفحہ ۳۷ تا ۳۸ ملاحظہ کیجیے۔

مرکب حروف 'ھ' ('اوی' کے ساتھ الفاظ سازی) (صفحہ ۳۵ تا ۳۶)

مقصد

- طلبہ و طالبات اس قابل ہو جائیں گے کہ
- بھاری آوازوں کی شناخت کرتے ہوئے 'ا، و، ای، وی، اے، وے' کے ساتھ الفاظ سازی کر سکیں۔

وی		
_____ گھولی	_____ چھوٹی	_____ بھولی
_____ کوشی	_____ گھوڑی	_____ گو بھی
اے		
_____ کھانے	_____ چھالے	_____ بھاگے
_____ ماتھے	_____ چھاتے	_____ گھاٹے

مددگار مواد

- صفحہ ۳۷ (اچھی باتوں کے پھول) کی تیاری کے لیے فلیش کارڈز
- تختہ تحریر
- موتیا صفحہ ۳۵ تا ۳۶
- اردو خوش خطی سلسلہ حصہ سوم صفحہ ۲۲ تا ۲۳ (تجویز)

پیریڈز: ۲

طریقہ کار

- بچوں کو دیے گئے الفاظ کے ارکان کے فلیش کارڈز دے کر کھڑا کیجیے۔ جماعت کے باقی بچے الفاظ پڑھیں۔ مثلاً:

کھانے < ن < کھا < بھابھی < بھی < بھا < ڈھول < ل < ڈھو < بھاگ < گ < بھا

ایسے ہی تمام الفاظ کی پڑھائی کروائیے۔

- بھاری آوازوں کے ساتھ 'ا، و، ای، وی، اے، وے' لکھ کر درست بناوٹ سکھائیے۔ بعد ازاں طلبہ و طالبات کو مشقی کام خود کرنے دیجیے۔
- طلبہ و طالبات کی انفرادی اصلاح ضرور کیجیے۔

- موتیا صفحہ ۳۷ پر موجود (اچھی باتوں کے پھول) کے دیے گئے تمام الفاظ بذریعہ فلیش کارڈز پڑھوئیے۔ صفحہ پر دی گئی تصاویر دکھائیے اور ان پر گفتگو بھی کیجیے۔ مثلاً جب ہم کسی سے ملتے ہیں تو کیا کہتے ہیں؟ اور پھر اس (السلام علیکم) کے جواب میں کیا کہا جاتا ہے؟

اچھی باتوں کے پھول (صفحہ ۳۷)

مقصد

- طلبہ و طالبات اس قابل ہو جائیں گے کہ گفتگو کرنے کے آداب اور اچھے اخلاق کے طور طریقوں سے واقف ہو سکیں۔

مددگار مواد

- فلپس کارڈز (السلام علیکم / وعلیکم السلام / معاف کیجیے / جزاک اللہ / اللہ حافظ)
- تختہ نرم
- موتیا صفحہ ۳۷

پیریڈ : ۱

طریقہ کار

- فلپس کارڈز کی مدد سے الفاظ (السلام علیکم / وعلیکم السلام / معاف کیجیے / جزاک اللہ / اللہ حافظ) کو پڑھوایئے۔ بعد ازاں ان کارڈز کو تختہ نرم پر لگا دیجیے۔ وقفے وقفے سے ان الفاظ کا اعادہ اور ان کے بارے میں تبادلہ خیال کرتے رہیے۔
- موتیا صفحہ ۳۷ کھلوا کر طلبہ و طالبات کو تصاویر دیکھنے کی ہدایت دیجیے اور ان تصاویر پر تبادلہ خیال کیجیے۔
- بعد ازاں طلبہ و طالبات کے گروپ بنا کر ان ہی الفاظ کی مدد سے کمرہ جماعت میں چھوٹے ڈرامے کیجیے اور بعد میں اسمبلی میں بھی پیش کیجیے۔

لکھیے / قواعد : تھا، تھی، تھے (صفحہ ۳۸)

مقاصد

- طلبہ و طالبات اس قابل ہو جائیں گے کہ سکھائے گئے الفاظ پر مبنی جملے خود پڑھ سکیں۔
- جملے خوش خط نقل کر سکیں۔
- 'تھا، تھی، تھے' سے واقف ہو کر جملوں میں ان کا استعمال کر سکیں۔

مددگار مواد

- تختہ تحریر
- موتیا صفحہ ۳۸

پیریڈ : ۱

قواعد

تھا، تھی، تھے

جو کام ہو چکا ہو اس کے لیے تھا، تھی یا تھے استعمال کیا جاتا ہے۔ تھایا تھی ایک کے لیے اور تھے ایک سے زیادہ کے لیے استعمال کرتے ہیں۔

علی اور زارا کھانا کھا رہے تھے دادا جا رہے تھے

گھوڑا بھاگ رہا تھا زارا سو رہی تھی

طریقہ کار

- تختہ تحریر پر مناسب فاصلے سے صفحے پر موجود جملے خوش خط لکھ کر پڑھوائیے اور سمجھائیے۔ بعد ازاں طلبہ و طالبات کو بھی مناسب فاصلے سے الفاظ لکھنے کی ہدایت دیجیے۔
- قواعد (تھا، تھی اور تھے) مختلف امثالوں سے سمجھائیے۔ جیسے: 'تھا' مذکر واحد کے لیے (لڑکا آم کھا رہا تھا) اور 'تھی' مؤنث واحد کے لیے (لڑکی آم کھا رہی تھی) استعمال ہوتا ہے۔ جبکہ 'تھے' کا استعمال ایک سے زیادہ اور مذکر بڑوں کے لیے کیا جاتا ہے۔ (بچے آم کھا رہے تھے / دادا آم کھا رہے تھے)۔
- موتیا صفحہ ۳۸ کا کام اپنی نگرانی میں بچوں کو خود کرنے دیجیے۔
- لکھائی کے کام کے بعد حصہ قواعد (تھا، تھی، تھے) کا کام کروائیے۔
- بعد ازاں فلیش کارڈز کی مدد سے نظم 'ہاتھی' کے نئے الفاظ کی بصری پڑھائی کروائیے (پاؤں، لمبی، آنکھیں، دم، بچوں)

نظم : ہاتھی (صفحہ ۳۹)

مقاصد

- طلبہ و طالبات اس قابل ہو جائیں گے کہ
- اعضاء جسمانی کے نام پڑھ سکیں۔
- نظم پڑھنے کے طریقے سے آگاہ ہو سکیں۔
- حرکات و سکنات سے نظم پڑھ سکیں۔
- نظم سے لطف اٹھا سکیں (مزا لے سکیں)۔
- ملتے جلتے الفاظ کی شناخت کر سکیں، جیسے ساتھی - ہاتھی۔
- نظم زبانی یاد کر سکیں۔

مددگار مواد

- گتے کے ہاتھی کے خاکے کے کٹ آؤٹس
- چارٹ پیپر
- تختہ تحریر
- موتیا صفحہ ۳۹

پیریڈز : ۳

طریقہ کار

- نظم تاثرات سے پڑھ کر سنائیے۔

دو گول گول سی آنکھیں دو بڑے بڑے سے کان
بچوں کا ہے ساتھی نام ہے اُس کا ہاتھی

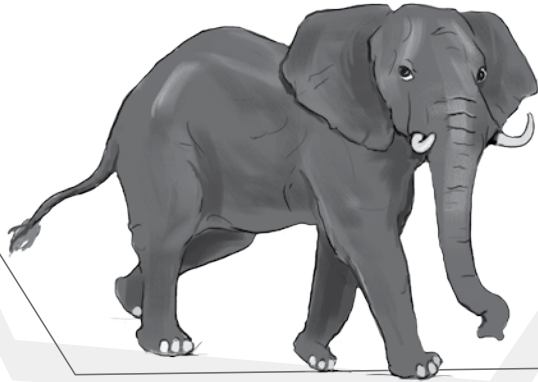

- بچوں کے ساتھ مل کر پڑھیے۔ انفرادی پڑھائی کرواتے ہوئے بچے ہر لفظ کو پہچان کر پڑھیں۔ یہ تمام نظم صوتی طریقے سے پڑھائے گئے دو، تین اور چار حرفی الفاظ پر مشتمل ہے۔ نئے الفاظ کی پڑھائی دو دن قبل شروع کروائیے۔ اس طرح بچے ان الفاظ کو بھی پڑھ سکیں گے۔
- نظم پڑھانے کے بعد بچوں سے نظم میں موجود بھاری آوازوں کے الفاظ پر دائرہ بنوائیے۔
- صفحے کے نیچے دیا گیا مشق کا کام کروائیے۔
- شعر کا مطلب سمجھائیے کہ دو مصرعے / جملے جو اوپر نیچے لکھے گئے ہیں وہ ایک شعر ہیں۔
- کاپی میں پہلے دو اشعار دُرست طریقے سے خوش خط لکھوائیے۔

سرگرمی

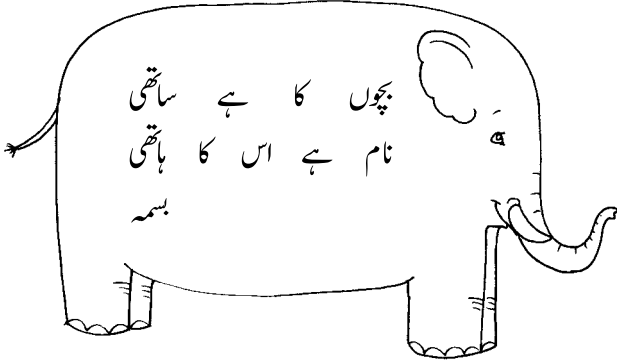

- چارٹ پیپر سے کاٹے گئے ہاتھی کے خاکے بچوں کو دیجیے اور نظم میں سے اپنا (بچوں کا) پسندیدہ شعر لکھنے کے لیے کہیے۔
- بچوں کے بنائے گئے خاکے تختہ نزم پر 'میرا پسندیدہ شعر' کے عنوان کے تحت لگائیے۔
- نظم زبانی یاد کروائیے۔
- املا کی تیاری کے لیے الفاظ کی خوش خطی گھر کے کام میں دیجیے۔
- الفاظ: موٹے، ہاتھ، چھوٹی، دُم، لمبی، ناک، گول، آنکھیں، بڑے، کان، ہاتھی، ساتھی
- املا کے بعد خود اصلاحی کروائیے۔ تختہ تحریر پر دُرست الفاظ اسی ترتیب سے نمبر لکھ کر لکھیے جس ترتیب سے آپ نے الفاظ کا املا لیا تھا، بچے خود تختہ تحریر پر لکھے گئے الفاظ سے دیکھ کر اپنے لکھے ہوئے الفاظ پر نیلی پنسل سے ✓ یا ✗ کا نشان لگائیں۔ اور پھر غلط الفاظ کو دُرست کر کے تین تین بار لکھیں۔

سوالوں کے جواب لکھیے..... (صفحہ ۴۰)

مقاصد

- طلبہ و طالبات اس قابل ہو جائیں گے کہ
- سوالوں کے جواب تحریر سکیں۔
- نظم کے مصرعوں کو جملوں کی شکل میں لکھ سکیں۔

مددگار مواد

- ہاتھی کے خاکے کا کٹ آؤٹ
- تختہ تحریر
- موٹیا صفحہ ۴۰

پیریڈ: ۱

طریقہ کار

- صفحہ پڑھ کر سنائیے۔ پھر بچوں سے پڑھوائیے۔ سوالوں کے جوابات زبانی پوچھیے۔ سننے کے بعد دُستی اور اصلاح کر کے بتائیے۔
- تخیل، تحریر پر سوالات لکھیے اور کس، کیسے، کیسی کے نیچے لکیر کھینچنے تاکہ بچے ان الفاظ کی جگہ جواب کے الفاظ لکھ سکیں۔ انھیں بتائیے کہ آپ کو سوال کے جواب کے لیے سوال ہی نقل کرنا ہے اور صرف کس یا کیسے یا کیسی کی جگہ جواب لکھنا ہے۔

حل شدہ مشق

- س۔ یہ نظم کس کے بارے میں ہے؟
 ج۔ یہ نظم ہاتھی کے بارے میں ہے۔
 س۔ ہاتھی کے ہاتھ کیسے ہوتے ہیں؟
 ج۔ ہاتھی کے ہاتھ موٹے ہوتے ہیں۔
 س۔ ہاتھی کی دُم کیسی ہوتی ہے؟
 ج۔ ہاتھی کی دُم چھوٹی ہوتی ہے۔
 س۔ ہاتھی کی ناک کیسی ہوتی ہے؟
 ج۔ ہاتھی کی ناک لمبی ہوتی ہے۔
 س۔ ہاتھی کی آنکھیں کیسی ہوتی ہیں؟
 ج۔ ہاتھی کی آنکھیں گول ہوتی ہیں۔
 س۔ ہاتھی کے کان کیسے ہوتے ہیں؟
 ج۔ ہاتھی کے کان بڑے ہوتے ہیں۔

سوچیے اور لکھیے..... (صفحہ ۴۱)

مقصد

- طلبہ و طالبات اس قابل ہو جائیں گے کہ سوچنے کے ساتھ ساتھ تخلیقی صلاحیتوں کا استعمال کر سکیں۔

مددگار مواد

- چارٹ پیپر پر لکھی گئی نظم 'ہاتھی'،
- خرگوش کی بڑی تصویر
- تخیل، تحریر
- موٹیا صفحہ ۴۱



آپ نے ہاتھی کے بارے میں نظم پڑھی۔
اب ایسی ہی نظم خرگوش کے بارے میں لکھیے۔

خرگوش

چھوٹے چھوٹے
دو موٹے موٹے ہاتھ

چھوٹے چھوٹے
دو موٹے موٹے پاؤں

چھوٹی سی ایک دُم ہے

سوچیے اور لکھیے

اب اپنی نظم یہاں لکھیے

پیریڈز : ۲

طریقہ کار

بچوں کو دلچسپ انداز میں شوق کا اظہار کرتے ہوئے بتائیے کہ آج ہم خود اپنی نظم بنائیں گے (بچوں کا معیار دیکھتے ہوئے نظم لکھوائی بھی جاسکتی ہے)۔

• بتائیے کہ ہم ایسی نظم 'خرگوش' کے بارے میں لکھیں گے۔ سوچئے خرگوش کیسا ہوتا ہے؟ بہتر ہوگا کہ آپ خرگوش کی بڑی تصویر لاکر تختہ تحریر پر لگائیے۔

• تختہ تحریر پر نظم 'ہاتھی' لکھیے۔ اب بچوں سے اپنی کتب کھولنے کے لیے کہیے۔ بچے پنسل ہاتھ میں لیں اور آپ کے ساتھ نظم کے الفاظ پر ایک لکیر لگا کر نئے الفاظ لکھیں۔

چھوٹے چھوٹے

دو ~~سوسٹ~~ ~~سوسٹ~~ ہاتھ
دو ~~سوسٹ~~ ~~سوسٹ~~ پاؤں
چھوٹے چھوٹے

(پوچھیے اس شعر میں کیا تبدیلی کریں؟
بتائیے خرگوش کے ہاتھ اور پاؤں تو
چھوٹے چھوٹے ہوتے ہیں.....)

چھوٹی سی ایک دُم ہے
اور ~~سلسی~~ ~~سلسی~~ ہے ناک
چھوٹی ہی
دو گول گول سی آنکھیں
دو بڑے بڑے سے کان

پوچھیے کیا اس شعر میں کسی تبدیلی کی
ضرورت ہے؟
نہیں، کیوں کہ خرگوش کی آنکھیں
چھوٹی اور کان بڑے ہوتے ہیں۔

بچوں کا ہے ساتھی
~~نام~~ ~~نام~~ ہے ~~اس~~ ~~اس~~ کا ساتھی
یا خرگوش

نئی نظم : خرگوش

دو چھوٹے چھوٹے ہاتھ
دو چھوٹے چھوٹے پاؤں

چھوٹی سی ایک دُم ہے
اور چھوٹی ہی ہے ناک

دو گول گول سی آنکھیں
دو بڑے بڑے سے کان

بچوں کا ہے ساتھی
خرگوش ہے یا ساتھی



- نامکمل کام اگلے دن کروائیے۔
- کتاب کے صفحہ ۴۱ پر تبدیل شدہ الفاظ کے ساتھ نظم نقل کروائیے۔

تصویر دیکھ کر لفظ بنائیے..... (صفحہ ۴۲)

مقاصد

- طلبہ و طالبات اس قابل ہو جائیں گے کہ
- سکھائے گئے نظریات کی جانچ کا کام درست طریقے سے کر سکیں۔
- تصویر دیکھ کر تین حرفی الفاظ بنا سکیں۔
- 'ا' اور 'و' کے ساتھ مل کر بننے والے بھاری آوازوں پر مشتمل تین حرفی الفاظ کی فہرست بنا سکیں۔

مددگار مواد

- تختہ تحریر
- موتیا صفحہ ۴۲

پیریڈ: ۱

طریقہ کار

- تصویر کی مدد سے درست لفظ لکھوئیے۔
- تختہ تحریر پر طلبہ و طالبات کی اصلاح کیجیے۔
- 'ا' اور 'و' کے ساتھ مل کر بننے والے بھاری آوازوں کے تین حرفی الفاظ کی فہرست کاپی میں بنوئیے۔

حل شدہ مشق

 <p>جھ تھ</p> <p>ہا تھ</p>	 <p>بھ گھو</p> <p>گھول</p>
 <p>دھو چھا</p> <p>چھان</p>	 <p>تھا گھا</p> <p>گھاس</p>
 <p>جھا کھا</p> <p>جھاگ</p>	 <p>بھا ڈھو</p> <p>ڈھول</p>

کاپی میں کام

صفحے پر دیے گئے تین حرفی الفاظ کی فہرست کاپی میں کالم بنوا کر بنوائیے۔

اعادہ اور جانچ برائے یونٹ ۲ (صفحہ ۴۳)

مقصد

- طلبہ و طالبات اس قابل ہو جائیں گے کہ
- سکھائے گئے نظریات کا اعادہ اور جانچ کا کام کر سکیں۔

مددگار مواد

- تختہ تحریر
- موتیا صفحہ ۴۳
- اُردو خوش خطی سلسلہ حصہ سوم صفحہ ۲۵ (تجویز)

پیریڈ: ۱

طریقہ کار

- صفحہ پر دیے گئے کام کی دُہرائی (اعادہ) کروا کر جانچ لیجیے۔
- طلبہ و طالبات کو یہ کام خود کرنے دیجیے۔ بعد ازاں تختہ تحریر پر دُرسٹ لکھ کر پتوں کو اپنا کام خود دیکھنے اور دُرسٹ کرنے کا موقع دیجیے۔
- پتوں کی جانچ کے نتائج اپنے ریکارڈ میں رکھیے اور جن نظریات میں جو پتے کمزور ہوں انہیں مزید مشق کروائیے۔
- اُردو خوش خطی سلسلہ حصہ سوم صفحہ ۲۵ پر ٹریسنگ اور لکھائی کروائیے۔ (تجویز)

حل شدہ مشق

اویے سے ملائیے

ا	و	ی	ے	
بھا	بھو	بھی	بھے	بھ
جھا	جھو	جھی	جھے	جھ
دھا	دھو	دھی	دھے	دھ
کھا	کھو	کھی	کھے	کھ

لفظ لکھیے



جھاگ

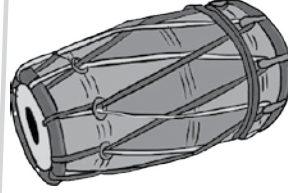

ڈھول

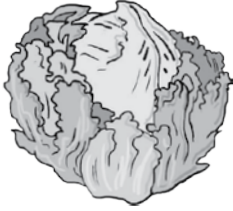

گوبھی

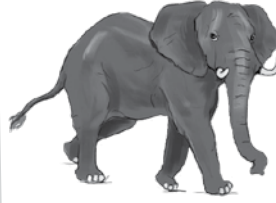

ہاتھی

یونٹ کے مقاصد

- اس یونٹ کو پڑھنے کے بعد طلبہ و طالبات اس قابل ہو جائیں گے کہ
- قومی نصاب میں دیے گئے عنوانات/موضوعات کے تحت دی گئی نظم و نثر کے سُننے، بولنے، پڑھنے اور لکھنے کے مطلوبہ اہداف کا حصول کر سکیں۔ ادب کا لُطف اُٹھا سکیں اور اعتماد کے ساتھ زبانی اور تحریری اظہار کر سکیں۔
- قواعد: علاماتِ وقف (سوالیہ نشان اور ختمہ) کی پہچان اور ان کا استعمال کر سکیں۔
- واحد اور جمع کا نظریہ سمجھ کر 'ا' کی جگہ 'ے' لگا کر جمع بنا سکیں۔
- ہے، ہیں اور ہوں کا درست استعمال کر سکیں۔
- بے ترتیب جملے درست ترتیب سے لکھ سکیں۔
- ذخیرہ الفاظ: منتخب ذخیرہ الفاظ پر مبنی عبارات پڑھ سکیں۔
- گنتی: ایک 'ا' سے دس 'ا' ہندسوں اور الفاظ میں پہچان اور لکھائی کر سکیں۔
- نظم پڑھ کر لُطف اُٹھا سکیں۔
- تفہیم: اچھے شہری بننے کی بنیادی معلومات سے آگاہ ہو سکیں۔
- سوال اور جواب کی پہچان کر سکیں۔ کون، کیا، کب، کیوں، کتنے، کہاں، کیسی اور کیسے نئے ذخیرہ الفاظ کا اضافہ کر سکیں۔
- حروف، الفاظ اور جملوں کی پہچان کر سکیں اور انہیں الگ لکھ سکیں۔
- نظم نگاری: چند الفاظ کی تبدیلی سے نئی نظم بنانا سیکھ سکیں۔
- نثر نگاری: سوالوں کے جوابات کے ذریعے مختصر عبارت لکھنا سیکھ سکیں۔

مددگار مواد کی تجاویز











- نوٹ: اساتذہ اپنے وقت کے لحاظ سے ان کتب کا مواد اپنی منصوبہ بندی میں شامل کر سکتے ہیں۔
- قاعدہ پڑھیے اور سیکھیے حصہ دوم (منتخب صفحات)
- اُردو خوش خطی سلسلہ حصہ سوم (منتخب صفحات)
- معاون کتاب 'پھول': یونٹ ۳ صفحہ ۲۴ تا ۳۶

سرگرمیوں کی تجاویز

- سرگرمی گنتی کے فلیش کارڈز بچوں کے ہاتھوں میں دے کر کروائیے۔ آپ ہندسہ بولیں اور جس بچے کے ہاتھ میں اس ہندسے کا کارڈ ہوا اتنی ہی بار اُچھلے یا تالی بجائے۔
- واحد جمع کے ادھورے جملے بچوں کے ہاتھ میں کارڈز پر لکھ کر دیجیے۔ جس میں انھیں 'ہے' یا 'ہیں' لگانا ہو۔

مثال: یہ گھوڑا ہے ہیں یہ گھوڑے

☆ بچوں سے پڑھوائیے اور خانوں میں رنگ بھروائیے۔

					
کیسی	کتنے	کہاں	کون	کیوں	کیا
					
چاند	سورج	پنسل	مچھلی	تتلی	پھول

سرگرمی کی ہدایت

- صفحے کے نچلی جانب دیے گئے الفاظ کے فلیش کارڈز بنا لیجیے اور تختہ نرم پر لگا کر طلبہ و طالبات سے ان کی پڑھائی کرواتے رہیے۔
- طلبہ و طالبات ان الفاظ کے بار بار نظر سے گزرنے اور معلم/معلمہ کے پڑھانے سے انھیں خود پڑھنے پر قادر ہو جائیں گے۔ ان شاء اللہ
- صفحے کے الفاظ پڑھوانے کے بعد ان کے خانوں میں طلبہ و طالبات سے ان کی مرضی کے بلکہ رنگ بھروانے کا کام کروائیے۔ اس دوران وہ لفظ پڑھتے بھی رہیں۔

رنگین چارٹ پیپر کے کٹ آؤٹ

سوال

یہ کیا ہے ؟

؟

جواب

یہ چالی ہے ۔

۔



پھول



تتلی



مچھلی

اللہ

کس نے بنایا پھولوں کو ، پھولوں کو
اللہ نے بنایا پھولوں کو ، پھولوں کو

کس نے بنایا تتلی کو ، تتلی کو
اللہ نے بنایا تتلی کو ، تتلی کو

کس نے بنایا مچھلی کو ، مچھلی کو
اللہ نے بنایا مچھلی کو ، مچھلی کو

کس نے بنایا ہم سب کو ، ہم سب کو
اللہ نے بنایا ہم سب کو ، ہم سب کو



یہ باغ صاف ہے



باغ ہے ، صاف یہ

رنگین چارٹ پیپر کے کٹ آؤٹ

پتوں کی بنائی گئی نظمیں اور پیرا گراف

بسم اللہ الرحمن الرحیم

یونٹ ۳

تختہ نرم کی تجاویز:

ذخیرہ الفاظ

کتنے کون کس
کیسی میرے مجھے
میرا ہیں کتنی
میری ہیں کتنی کس

حرف

ب گ

لفظ

بابا گھوڑا

جملہ

بابا کو پانی دو۔
یہ کالا گھوڑا ہے۔

خرگوش



- یہ کیا ہے؟
- اس کے کان کیسے ہیں؟
- اس کا رنگ کیا ہے؟
- اس کے بال کیسے ہیں؟
- اس کی آنکھیں کیسی ہیں؟
- اس کی دم کیسی ہے؟
- اس کے کان بڑے ہیں۔
- اس کا رنگ سفید ہے۔
- اس کے بال نرم ہیں۔
- اس کی آنکھیں لال ہیں۔
- اس کی دم چھوٹی ہے۔

گنتی

۱ ایک
۲ دو
۳ تین
۴ چار
۵ پانچ
۶ چھ
۷ سات
۸ آٹھ
۹ نو
۱۰ دس

میں زارا ہوں..... (صفحہ ۴۵ تا ۴۶)

مقاصد

- طلبہ و طالبات اس قابل ہو جائیں گے کہ
- تصویروں کے نیچے دیے گئے جملے پڑھ سکیں۔
- صفائی کی اہمیت سے آگاہ ہو سکیں۔
- جملہ پڑھ کر ✓ یا ✗ کا نشان لگا سکیں۔
- 'ہے، ہیں، ہوں' کا جملوں میں استعمال کر سکیں۔

مددگار مواد

- نئے الفاظ کے فلش کارڈز (مٹھ، کپڑے، پہن، کر، اسکول، صفائی، خیال)
- تختہ تحریر
- موٹیا صفحہ ۴۵ تا ۴۶

پیریڈز : ۲

طریقہ کار

- فلش کارڈز کی مدد سے نئے الفاظ پڑھوائیے۔ بعد ازاں تصویروں کے نیچے دیے گئے جملے پڑھوائیے۔
- بچوں کو تصویروں پر غور کرنے دیتیے اور پھر صفائی سے متعلق گفتگو کرتے ہوئے صفائی کی اہمیت واضح کیجیے۔
- جملے کے آگے ✓ یا ✗ کا نشان طلبہ و طالبات کو خود لگانے دیتیے۔ (اگر ضرورت ہو تو بچوں کو ✓ اور ✗ کا نشان لگانے کی مشق الگ کاغذ پر کروائیے)
- قواعد میں 'ہے، ہیں، ہوں' مثالوں کی مدد سے سمجھائیے۔ مشقیں طلبہ و طالبات کو خود کرنے دیتیے۔
- وضاحت کے لیے درج ذیل مثالیں دیتیے۔
- مثال : ہے وہ کتاب پڑھ رہا ہے۔
- ہیں بچے اسکول جا رہے ہیں۔
- ہوں میں کھانا پکا رہی ہوں۔
- کچھ مثالیں بچوں سے پوچھ کر تختہ تحریر پر لکھیے۔
- کھیل کھیلیے: جملے بول کر سنائیے۔ ہدایت دیتیے کہ اگر جملے کے آخر میں 'ہے' آئے گا تو آپ سیدھا ہاتھ ہوا میں اٹھائیں گے اور اگر 'ہیں' آئے گا تو اُلٹا ہاتھ ہوا میں اٹھائیں گے۔ 'ہوں' آنا ہوگا تو دونوں ہاتھ اٹھادیں گے۔
- بہتر ہوگا کہ آپ بولنے کے ساتھ ہے، ہیں، ہوں کے فلش کارڈز بھی باری باری دکھا کر یہ کھیل کھلائیں۔

حل شدہ مشق

پڑھیے

- نئے الفاظ کے فلش کارڈز پڑھیے اور طلبہ و طالبات سے پڑھوائیے۔ بعد ازاں موتیا صفحہ ۴۵ کے جملے بھی طلبہ و طالبات سے پڑھوائیے۔

نشان لگائیے

نوٹ: یہ کام طلبہ و طالبات کو خود کرنے دیجیے۔

قواعد

بلی بھاگ رہی ہے	میں اسکول جا رہی ہوں
ابو بیٹھے ہیں	بارش ہو رہی ہے
زارا صفائی کر رہی ہے	علی کھانا کھا رہا ہے
میں پانی پی رہی ہوں	گھوڑے دوڑ رہے ہیں

دوست (صفحہ ۴۷ تا ۴۸)

مقصد

- طلبہ و طالبات اس قابل ہو جائیں گے کہ عبارت پڑھ کر سوالوں کے جواب لکھ سکیں۔

مددگار مواد

- فلش کارڈز
- تختہ تحریر
- موتیا صفحہ ۴۷ تا ۴۸
- اُردو خوش خطی سلسلہ حصہ سوم صفحہ ۲۶ (تجویز)
- معاون کتاب 'پھول' کہانی 'دوست' صفحہ ۲۹ (تجویز)

پیریڈز: ۴

طریقہ کار

- بچوں سے ان کے دوستوں کے بارے میں پوچھیے، آپ ان کے ساتھ کون سے کھیل کھیلتے ہیں۔
- اس سے قبل پڑھائے جانے والے فلش کارڈز سبق پڑھنے میں آسانی پیدا کریں گے۔
- خود پڑھ کر سنائیے۔ بچے عبارت پر نظر رکھیں۔ بعد ازاں باری باری بچوں سے پڑھوائیے۔

- صفحہ ۴۸ پر لکھے گئے سوالات زبانی پوچھیے۔ وضاحت کے لیے مزید سوالات کیجیے۔ مثلاً:
س: زارا اور سارا خوش کیوں ہیں؟ / علی اور شان خوش کیوں ہیں؟
ج: ساتھ مل کر کھیلنے اور کام کرنے سے دلی خوشی ہوتی ہے، مزا آتا ہے۔
س: آپ کے خیال میں مانو کیوں ناراض بیٹھی ہے؟
ج: شاید وہ اس لیے ناراض ہے کیونکہ کوئی بھی اسے اپنے ساتھ نہیں کھلا رہا۔
شاید؟..... (بچوں سے پوچھیے کیا اور کوئی وجہ بھی ہو سکتی ہے۔)
س: کیا آپ کا کوئی پالتو جانور ہے؟ کیا آپ اس کے ساتھ کھیلتے ہیں؟
(اکثر بچے، بلی کے بچوں کے ساتھ کھیلتے ہیں.....)
• بچوں سے ان کے پسندیدہ پالتو جانور کے بارے میں چند جملے لکھنے کے لیے کہیے۔
• صفحہ ۴۸ کے سوالات اور جوابات پڑھوا کر کام کروائیے۔
• صفحے پر دیے گئے خانے میں بچے اپنے / اپنی دوست کی تصویر بنائیں۔
• بچے اپنے دوستوں کی کاپیوں پر لکھے ناموں کی مدد سے تصویر کے ساتھ نام بھی لکھ سکتے ہیں۔
• سوالات اور جوابات کا کام کاپی میں بھی کروائیے۔

اچھی عادت..... (صفحہ ۴۹)

مقاصد

- طلبہ و طالبات اس قابل ہو جائیں گے کہ
• اچھی عادتوں سے واقف ہو سکیں۔
• جملہ پڑھ کر درست کاموں پر ✓ اور غلط کاموں پر ✗ کا
• نشان لگا سکیں۔

مددگار مواد

- تختہ تحریر
- موتیا صفحہ ۴۹

پیریڈز: ۲

طریقہ کار

- طلبہ و طالبات سے موتیا صفحہ ۴۹ پر دی گئی تصاویر پر تبادلہ خیال کیجیے۔ پوچھیے کون سا کام اچھا اور کون سا کام بُرا ہو رہا ہے۔
• ✓ اور ✗ کے نشانات بنانے کی مشق کے بعد صفحے کا کام طلبہ و طالبات کو خود کرنے دیجیے۔
• بعد ازاں تختہ تحریر پر تصاویر کے نمبر لکھ کر خود درست نشانات بنا دیجیے۔ بچوں سے اُن کے کام کی خود اصلاحی کروائیے۔



حروف ، الفاظ اور جملے کی پہچان (صفحہ ۵۰)

مقاصد

- طلبہ و طالبات اس قابل ہو جائیں گے کہ
- حروف ، الفاظ اور جملے کی پہچان کر سکیں۔
- حرف سے لفظ اور لفظ سے جملہ بننے سے متعلق جان سکیں۔

مددگار مواد

- حروف / الفاظ / جملوں کے فلپس کارڈز / پٹیاں (strips)
- حروف تہجی کا چارٹ
- تختہ تحریر
- موٹیا صفحہ ۵۰

پیریڈز : ۲

طریقہ کار

- حروف تہجی کے چارٹ کی مدد سے طلبہ و طالبات کو حروف سمجھائیے۔ پھر ان حروف کی مدد سے الفاظ بنائیے۔ ان الفاظ کی مدد سے جملہ تختہ تحریر پر لکھ کر سمجھائیے۔
- حروف ، الفاظ کے فلپس کارڈز اور جملوں کی پٹیاں پھر پتوں کے ہاتھوں میں دیجیے۔ کہیے جن پتوں کے ہاتھ میں حروف ہیں وہ اپنے کارڈ دکھائیں ، ان پتوں کو بلا کر ایک جانب کھڑا کیجیے۔ پھر جن کے ہاتھ میں الفاظ ہیں انھیں بلائیے اور جن کے ہاتھ میں جملے ہیں انھیں بلائیے۔ تین الگ گروپوں میں جماعت میں کھڑا کیجیے۔ اب ہدایت دیجیے کہ جو حرف بولا جائے وہ حرف رکھنے والا بچہ اُچھل کر سامنے آئے گا۔ اسی طرح الفاظ اور جملوں کی ہدایت دیجیے۔ اس طرح آپ پتوں کی حروف کی پہچان اور الفاظ اور جملے پڑھنے کی جانچ بھی کر سکیں گے۔
- تختہ تحریر پر کالم بنا کر حروف ، الفاظ اور جملوں کی دو دو مثالیں دیجیے۔

مثال :

حروف	الفاظ	جملے
پ	پانی	طوطے کو پانی دو۔
ج	جالا	وہ جالا کالا ہے۔
د	دادا	یہ دادا جان کی لٹھی ہے۔
س	سارا	مانو نے سارا کھانا کھایا۔

- بعد ازاں صفحے کا کام تختہ تحریر پر ہو، ہونقل کر کے کام کا طریقہ سمجھائیے۔ کام کے دوران نگرانی کرتے ہوئے پتوں کی مدد کیجیے۔

- صفحے کے نیچے لکھا گیا کام اسی طریقے سے کالم بنا کر کاپی میں کروائیے۔ کاپی کے صفحے پر جگہ کم ہونے کی صورت میں حاشیے کو حروف لکھنے کے لیے استعمال کیا جا سکتا ہے۔

حل شدہ مشق

حروف ، الفاظ اور جملے چُن کر ان کے خانوں میں لکھوائیے۔

حروف	الفاظ	جملے
پ	پانی	طوطے کو پانی دو۔
ص	صاف	یہ باغ صاف ہے۔
گھ	گھوڑے	گھوڑے کو کھانا دے دو۔
ک	کان	مانو کے کان لال ہیں۔

کاپی میں کام

ان حروف کے الفاظ اور جملے کالم بنا کر لکھوائیے۔

حروف	الفاظ	جملے
ب	بلی	میری بلی سو رہی ہے۔
ج	جاگ	طوطا جاگ رہا ہے۔
س	سات	یہ سات گھوڑے ہیں۔
تھ	تھی	زارا جا رہی تھی۔

ملائیے اور لکھیے / درست جملے لکھیے..... (صفحہ ۵۱)

مقصد

- طلبہ و طالبات اس قابل ہو جائیں گے کہ
- بامعنی جملے پہچان سکیں اور بنا سکیں۔

مددگار مواد

- تختہ تحریر
- موتیا صفحہ ۵۱

پیریڈز : ۳

طریقہ کار









- تختہ تحریر پر صفحہ ہو بہو لکھیے اور پھر طلبہ و طالبات سے پڑھوائیے۔ ایک مثال پوچھ کر ملائیے اور سامنے دی گئی خالی جگہ میں لکھیے۔ باقی تین جملے بچوں کو خود لکھنے دیجیے۔ پہلے تختہ تحریر پر زبانی ملوا لینے سے بچوں کے لکھنے کا کام آسان ہو جائے گا۔
- صفحے کے نیچے دیے گئے جملے کاپی میں بنوائیے۔ بچوں کے معیار کو دیکھتے ہوئے حکمت عملی اختیار کیجیے۔ ابھی بچوں کو مشکل درپیش ہے تو تختہ تحریر پر الفاظ لکھیے اور زبانی جملے بنوائیے۔ ایسے جملے جو بچوں کے سیکھے گئے الفاظ پر ہی مبنی ہوں بچوں سے پوچھ کر تختہ تحریر پر درست اور واضح لکھیے۔ انہیں پڑھوانے کے بعد بچوں سے کاپی میں نقل کروائیے۔
- جملوں کی مشق کا یہ صفحہ دلچسپ ہو جائے گا۔ اگر آپ چارٹ پیپر کے چھوٹے کٹ آؤٹس پر خوش 😊 اور اداس 😞 چہرہ بنا لیں اور تختہ تحریر پر مثال کے جملوں کے سامنے ماسکنگ ٹیپ یا نیلے ٹیگ سے چپکائیں۔ وضاحت کے بعد کام کروائیے اور جملوں کے سامنے بنے خانوں میں بچوں سے یہی چہرے بنوائیے۔
- کاپی میں جملے بنانے کا کام کروائیے۔ بچوں سے پوچھ کر تختہ تحریر پر لکھیے تاکہ بچے نقل کریں۔

حل شدہ مشق

ملائیے اور لکھیے

- ۱۔ ہاتھی کی دم چھوٹی ہے۔
- ۲۔ زارا کے پاس ایک گڑیا ہے۔
- ۳۔ علی کا طوطا کہاں ہے؟
- ۴۔ مانو کیا سوچ رہی ہے؟

درست جملے لکھیے

 کھانا دے دو۔ گھوڑے کو  گھوڑے کو کھانا دے دو۔	 دو۔ کاٹ یہ گوبھی  یہ گوبھی کاٹ دو۔
 کالی ہے۔ میری پنسل  میری پنسل کالی ہے۔	 گاڑی ہری ہے۔ میری  میری گاڑی ہری ہے۔

کاپی میں کام جملے بنائیے

جملے	الفاظ
طوطا بول رہا ہے۔	طوطا
میرا چھوٹا سا کام کرو۔	چھوٹا
میرے پاس گڑیا ہے۔	گڑیا
ہاتھی کی ناک لمبی ہوتی ہے۔	ہاتھی
زارا کھانا کھا رہی تھی۔	کھانا
یہ کالا گھوڑا ہے۔	گھوڑا
مانو خوش ہے۔	خوش
یہ گھاس ہری ہے۔	ہری

نظم : ہمارا چمن..... (صفحہ ۵۲)

مقاصد

- طلبہ و طالبات اس قابل ہو جائیں گے کہ
- نظم لے اور خوش الحانی سے دُہرائیں۔
- وطن عزیز کی خوبصورتی سے آگاہ ہو سکیں۔
- الفاظ خوش خط تحریر کر سکیں۔

مددگار مواد

- تخیل تحریر
- موتیا صفحہ ۵۲
- اُردو خوش خطی سلسلہ حصہ سوم صفحہ ۲۴ (تجویز)

پیریڈ : ۱

طریقہ کار

- خوش الحانی اور لے سے نظم پڑھیے اور بچوں سے دُہرانے کے لیے کہیے۔ (نئے الفاظ زیادہ ہونے کی وجہ سے بچوں سے نظم خود پڑھنے کی توقع نہ رکھیے)

- قومی پرچم میں رنگ بھروائے۔
- خوش خطی کے الفاظ تختہ تحریر پر درست بناوٹ کے ساتھ لکھیے اور پھر طلبہ و طالبات سے لکھوائے۔
- تجویز: مزید مشق کے لیے اُردو خوش خطی سلسلہ حصہ سوم صفحہ ۲۴ ملاحظہ کیجیے۔

لکھیے اور تصویر بنائیے..... (صفحہ ۵۳)

مقصد

- طلبہ و طالبات اس قابل ہو جائیں گے کہ
- ۱ سے ۱۰ تک ہندسوں اور الفاظ میں گنتی پڑھ اور لکھ سکیں۔

مددگار مواد

- تختہ تحریر
- جماعت میں موجود اشیا
- موتیا صفحہ ۵۳

پیریڈز: ۳

طریقہ کار

- فلش کارڈز اور تختہ نرم سے روزانہ پڑھائی کی وجہ سے بچے گنتی جلد سیکھ جاتے ہیں، ضروری ہے کہ وہ ہندسوں اور الفاظ کی قدر (value) بھی پہچانیں۔ اس کے لیے جماعت کی اشیا سے مدد لیجیے، مثلاً: یہ کتنی کرسیاں ہیں؟ (پانچ کرسیاں الگ کر کے دکھائیے) یہ کتنی پنسلیں ہیں؟ (دس پنسلیں دکھائیے) جماعت میں کتنی کھڑکیاں ہیں؟ وغیرہ۔
- اسی طرح کی سرگرمی گنتی کے فلش کارڈز بچوں کے ہاتھوں میں دے کر کروائیے۔ آپ ہندسہ بولیں اور جس بچے کے ہاتھ میں اس ہندسے کا کارڈ ہوتا ہی بار اُچھلے یا تالی بجائے۔
- موتیا صفحہ ۵۳ میں لکھائی کرواتے ہوئے خیال رکھیے کہ بچے درست طریقے سے ہندسے اور الفاظ لکھ رہے ہوں۔ اس مقصد کے لیے ہندسوں کے شروع میں نقاط دیے گئے ہیں۔

۱۰ ۹ ۸ ۷ ۶ ۵ ۴ ۳ ۲ ۱

یاد رکھیے اُردو گنتی میں صفر گول نہیں بلکہ نقطے کی شکل میں لگایا جاتا ہے۔

- کاپی میں بھی یہی کام کالم بنا کر کروائیے۔

سرگرمی

- گنتی کا کتابچہ یا concertina book بھی بنائی جاسکتی ہے۔ گتے کی پٹیاں کاٹ کر بچوں کو دیجیے۔

- ایک جانب ۱، ۲، ۳، ۴، ۵ لکھوائیے، دوسری جانب ۶، ۷، ۸، ۹، ۱۰ لکھوائیے اور بچوں سے ہندسوں کے مطابق اُن کی مرضی کی تصویریں بنوائیے۔

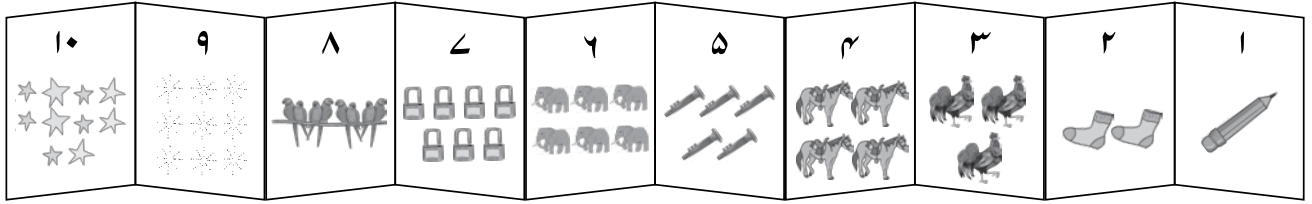

لکھیے اور نشانات لگائیے..... (صفحہ ۵۴)

مقصد

- طلبہ و طالبات اس قابل ہو جائیں گے کہ علامت وقف سوالیہ نشان اور ختمہ کا استعمال کر سکیں۔

مددگار مواد

- سوالیہ نشان (؟) اور ختمہ (-) کا کٹ آؤٹ
- تختہ تحریر
- موٹیا صفحہ ۵۴

پیریڈز: ۲

طریقہ کار

- تختہ تحریر پر پورا صفحہ بنا کر کام کا طریقہ بتائیے۔
- دو تین مثالیں لکھ کر ان کے سامنے علامت کا کٹ آؤٹ دکھائیے۔ مثلاً: وہ کون ہے.....؟ وہ زارا ہے.....
- صفحہ ۵۴ پر دی گئی مشق میں سوالیہ جملوں سے پہلے 'س' اور جواب سے پہلے 'ج' لکھوائیے۔
- جملوں کے آگے درست علامت طلبہ و طالبات کو خود لگانے دیجیے۔
- طلبہ و طالبات کا کام چیک کرتے ہوئے جماعت میں ہی اصلاح کروائیے۔
- کاپی میں کام میں طلبہ و طالبات کی مدد کیجیے۔

قواعد: واحد جمع..... (صفحہ ۵۵ تا ۵۶)





مقاصد

- طلبہ و طالبات اس قابل ہو جائیں گے کہ 'واحد کی جمع' اور 'جمع کا واحد' بتا سکیں اور لکھ سکیں۔
- واحد یا جمع بناتے وقت جملوں میں ہونے والی تبدیلی سے واقف ہو سکیں۔

واحد جمع

قواعد

ایک چیز کو واحد کہتے ہیں۔ ایک سے زیادہ چیزوں کو جمع کہتے ہیں۔

جمع	واحد
 باجے	 باجا
 _____	 تارا

مددگار مواد

- تختہ تحریر
- جماعت میں موجود اشیا
- موتیا صفحہ ۵۵ تا ۵۶

پیریڈز: ۳

طریقہ کار

- آمادگی: جماعت کی مختلف چیزیں دکھا کر ان کے نام پوچھیے۔ مثلاً پنسل دکھائیے اور پوچھیے، یہ کیا ہے؟ (بچے جواب دیں گے، یہ پنسل ہے)۔ اب دو پنسلیں دکھائیے اور پوچھیے، یہ کیا ہے؟ (بچے جواب دیں گے، یہ دو پنسلیں ہیں۔)
- وضاحت: 'واحد جمع' کے بارے میں بتائیے۔ موتیا میں لکھی گئی تعریف پڑھیے اور مزید مثالیں دیجیے۔ تختہ تحریر پر لکھیے اور بچوں کی توجہ الفاظ کی تبدیلی کی طرف دلائیے۔ بتائیے کہ نہ صرف چیزوں کے نام بدل جاتے ہیں بلکہ 'ہے' سے 'ہیں' کی تبدیلی بھی ہوتی ہے۔
- واضح طور پر بول کر اور تختہ تحریر پر لکھ کر 'ہے' اور 'ہیں' کا فرق سمجھائیے۔
- کاپی میں کالم بنا کر الفاظ اور ان کی جمع لکھوائیے۔

حل شدہ مشق

واحد جمع

جمع	واحد
باجے	باجا
تارے	تارا
موزے	موزا
جالے	جالا

سوالوں کے جواب لکھیے

- یہ ایک پنسل ہے۔
- یہ دو موزے ہیں۔
- یہ تین مرنے ہیں۔
- یہ چار گھوڑے ہیں۔
- یہ پانچ باجے ہیں۔
- یہ چھ ہاتھی ہیں۔
- یہ سات تالے ہیں۔
- یہ آٹھ طوطے ہیں۔
- یہ نو جالے ہیں۔
- یہ دس تارے ہیں۔

- واحد اور جمع الفاظ کے ساتھ گنتی کے الفاظ استعمال کر کے جملے بنائیے۔
مثلاً: یہ ایک جوڑا ہے۔ یہ تین جوڑے ہیں۔
- اگلے صفحے کے کام کی تیاری کے سلسلے میں گھر کے کام میں یہ الفاظ خوش خط لکھ کر یاد کرنے کے لیے دیجیے۔ موزے، مرنے، گھوڑے، باجے، ہاتھی، تالے، طوطے، جالے، تارے۔
- تختہ تحریر پر صفحہ ۵۶ پر دی گئی تصاویر کے نام لکھ کر پوچھیے کہ یہ کیا لکھا ہے؟ ان تمام الفاظ کی پڑھائی کروائیے۔ جو ایک دن قبل گھر کے کام میں بھی دیے جا چکے تھے۔
- صفحہ ۵۶ کی پہلی مثال پڑھوئیے اور اگلی خالی جگہوں کے بارے میں پوچھیے کہ یہاں کیا لکھا جائے گا۔ ایک دو جملے بچوں سے پوچھ کر خود لکھ دیجیے۔ بچوں کے کام کی نگرانی کرتے وقت الفاظ کی درست بناوٹ کا خیال رکھیے۔ اسی طرح توجہ رکھیے کہ بچے تصاویر درست گن رہے ہوں۔
- یہی کام کاپی میں بھی کروائیے۔

لکھیے

- ۱۔ وہ علی کے موزے ہیں۔
- ۲۔ میری ٹوپی پر تارا ہے۔
- ۳۔ ابو کے پاس تالے ہیں۔
- ۴۔ یہ میرے باجے ہیں۔
- ۵۔ وہ دو طوطے ہیں۔
- ۶۔ وہ ایک مرنے ہے۔

کاپی میں کام

جمع	الفاظ / واحد
جوڑے	جوڑا
لوٹے	لوٹا
مرنے	مرغا
بکرے	بکرا

اچھے شہری (صفحہ ۵۷)

مقاصد

- طلبہ و طالبات اس قابل ہو جائیں گے کہ
- دیے گئے جملے پڑھ کر درست کاموں پر ✓ اور غلط کاموں پر ✗ کا نشان لگا سکیں۔
- اچھے شہری بننے کے طریقے سے واقف ہو سکیں۔

اچھے شہری

درست کاموں پر ✓ اور غلط پر ✗ کا نشان لگائیے۔

نشان لگائیے

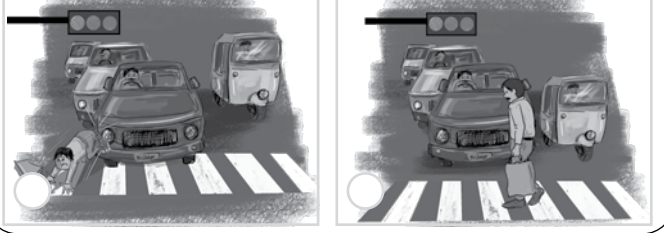

مددگار مواد

- تختہ تحریر
- موتیا صفحہ ۵۷
- معان کتاب 'پھول' نظم 'مانو چلی بازار' صفحہ ۲۷ (تجویز)

پیریڈ: ۱

طریقہ کار

- طلبہ و طالبات کو تمام تصاویر بغور دیکھنے کا موقع دیجیے۔ پھر سوال کیجیے کہ تصویر میں کیا نظر آ رہا ہے؟ کون کیا کر رہا ہے؟ (دو تصویروں کے جوڑوں کے بارے میں باری باری بات کیجیے) کون سا کام صحیح اور کون سا غلط ہو رہا ہے؟ پہلی دو تصاویر: کیا ہری ہٹی پر سڑک پار کرنی چاہیے؟ دوسری دو تصاویر: کیا کھیل میں لڑنا چاہیے؟ تیسری دو تصاویر: کیا قطار بنانی چاہیے؟
- سادے کاغذوں پر پتوں سے ✓ اور ✗ کے نشانات بنانے کی مشق کروانے کے بعد کتاب کے دائروں میں یہ نشانات لگوائیے۔ حسب ضرورت ان کی مدد کیجیے۔
- طلبہ و طالبات کو درست کاموں پر ✓ اور غلط کاموں پر ✗ کا نشان خود لگانے دیجیے۔
- تجویز: معاون کتاب 'پھول' نظم 'مانو چلی بازار' صفحہ ۲۷ کی بلند خوانی کروائیے۔ نظم سے متعلق زبانی سوال جواب بھی کیجیے۔

حل شدہ تفہیم



نظم : اللہ..... (صفحہ ۵۸ تا ۵۹)

مقاصد

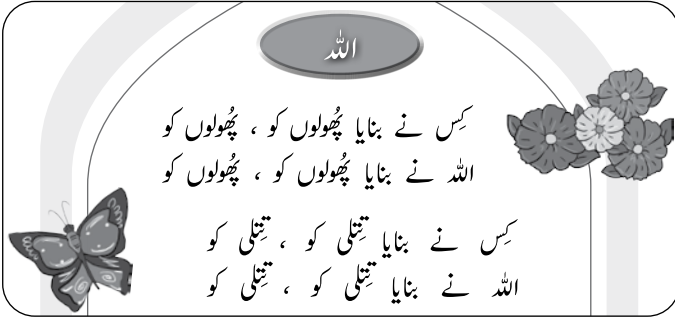

- طلبہ و طالبات اس قابل ہو جائیں گے کہ اللہ تعالیٰ کی خلاق کی صفت سے آگاہ ہو سکیں۔
- یہ جان سکیں کہ ہر چیز اللہ تعالیٰ نے بنائی ہے۔
- صنف سخن 'نظم' کی چاشنی اور مزے سے آگاہ ہو سکیں۔
- نظم خود تخلیق کرنے کے لیے تیار ہو سکیں۔

مددگار مواد

- تختہ تحریر
- موتیا صفحہ ۵۸ تا ۵۹

پیریڈز: ۴

طریقہ کار

نظم 'اللہ' میں اللہ کی بنائی ہوئی چیزوں کے نام بدل کر اپنی نظم بنائیے۔

سوچیے اور لکھیے

بسن نے بنایا سورج کو ، سورج کو ،	سورج
اللہ نے بنایا سورج کو ، سورج کو ،	

- زبانی سوالات کیجیے مثلاً : کس کس کو نظمیں اچھی لگتی ہیں؟ آپ کو کون کون سی نظمیں زبانی یاد ہیں؟ ایک دو بچوں سے سُن بھی لیجیے (جو سنانا چاہیں)
- بتائیے کہ ہم آج نظم 'اللہ' پڑھیں گے۔ کتابیں کھلوا کر نظم پہلے تحت اللفظ سے پڑھ کر سنائیے اور پھر حرکات و سکنات و ترنم سے پڑھیے اور پڑھوائیے۔
- نظم کاپی میں نقل کروائیے۔

زبانی سوالات

- اس نظم میں کس کا ذکر ہے؟
- پھولوں ، تتلی ، مچھلی اور ہم سب کو کس نے بنایا ہے؟
- آپ کو اس صنف پر کون سی تصویر اچھی لگی ہے؟
- اللہ نے اور کیا کیا بنایا ہے؟
- چارٹ پیپر کے چوکور ٹکڑوں پر بچوں کے بتائے ہوئے جواب تختہ تحریر پر لکھ دیجیے۔
- مثلاً پہاڑ ، بادل ، امی ، ابو ، سورج ، چاند ، پرندے لکھنے کے بعد ان الفاظ کو پڑھوائیے۔

- چارٹ پیپر کے ٹکڑوں پر لکھے گئے الفاظ تختہ نزم پر لگا دیجیے۔
- بچوں کے بتائے ہوئے الفاظ پڑھوایئے جو چارٹ پیپر کے ٹکڑوں پر لکھ کر تختہ نزم پر لگائے گئے تھے۔
- نظم کو کاپی میں نقل کروائیئے۔ خوش خط لکھائی پر توجہ رکھیے۔ ایک مصرع کے نیچے دوسرا مصرع لکھنا سکھائیئے۔ تصاویر بھی بنوائیئے۔

نظم نگاری (سوچیے اور لکھیے)

- تختہ نزم پر لگائے گئے اللہ کی بنائی ہوئی چیزوں کے نام پڑھوایئے۔
- نظم کے بارے میں گفتگو کیجیے کہ ہم بھی اسی طرح اپنی نظم بنا سکتے ہیں اس کے الفاظ تبدیل کرنے ہوں گے۔ موتیا کے صفحے پر دیا ہوا نمونہ بچوں سے پڑھوا کر اس طرح کام کروائیئے۔
- بچوں کی نظمیں الگ کاغذ یا چارٹ پیپر پر لکھوا کر ان کے نام نیچے لکھوایئے اور تختہ نزم یا جماعت کے باہر نمائش کیجیے۔

خرگوش..... (صفحہ ۶۰)

مقصد

- طلبہ و طالبات اس قابل ہو جائیں گے کہ
- سوالوں کی مدد سے دیے گئے عنوان کے بارے میں چند جملے لکھ سکیں۔

مددگار مواد

- تختہ تحریر
- موتیا صفحہ ۶۰

پیریڈز: ۴

طریقہ کار

- بچے جماعت اول میں حروف سے الفاظ اور الفاظ سے جملے لکھنے کا سفر طے کرتے ہیں۔ اس کے لیے مناسب حکمت عملی اختیار کرنا ضروری ہے۔ الفاظ سکھانے کے بعد اچانک جملے بنانے کا کام دے دینے سے بچے ناکام ہوتے ہیں اور مایوسی کی وجہ سے اُردو سے رغبت ختم کر دیتے ہیں۔ سیکھنا خوشگوار عمل ہونا چاہیے اور چھوٹی چھوٹی آسان کامیابیوں سے حوصلے کا بڑھتے رہنا ضروری ہے۔
- یہ صفحہ آسان سے مشکل کی طرف لے جانے کا ایک قدم ہے۔ اب تک بچے کچھ جملے بنانا سیکھ چکے ہیں اب ایک موضوع پر چند جملے لکھنا سکھائے جا رہے ہیں۔ مثال کے جملے پڑھیے اور پڑھوایئے۔ یہ سوالات دراصل سوچ کو منظم اور جملوں کو مربوط کرنے کے لیے ہیں ان کے جوابات دینا انہیں پیرا گراف لکھنے کے لیے تیار کرے گا۔
- صفحے کے نیچے دی گئی جگہ، لمبی کے بارے میں جملے لکھنے کے لیے ہے۔ یہاں اوپر دیے گئے سوالات کے صرف جوابات لکھوایئے۔ چھ سوالات کے جوابات چھ سطور میں الگ الگ ہی لکھوایئے۔ بچے جوابات کے لیے کچھ الفاظ پوچھیں گے وہ تختہ تحریر پر لکھ دیجیے مثلاً لمبی کے مختلف رنگ آنکھوں کے رنگ، دُم لمبی۔ بچوں کے پوچھے گئے الفاظ تختہ تحریر پر ایک جانب نمبر ڈال کر لکھ دیجیے۔

- موتیا کے صفحے پر کام کے بعد چیک کیجیے۔ اغلاط کی دُستی غلط لفظ کے نیچے نشان لگا کر الگ دُست لفظ لکھ کر کیجیے۔
- یہی کام کاپی میں 'بلی' کے عنوان کے تحت خُوش خط نقل کروائیے۔ بچے تصویر بھی بنائیں۔ بچوں سے بنوائی گئی تصاویر کی نمائش کلاس میں کیجیے۔

اعادہ اور جانچ برائے یونٹ ۳ (صفحہ ۶۱)

مقصد

- طلبہ و طالبات اس قابل ہو جائیں گے کہ
- یونٹ میں سکھائے گئے نظریات کی جانچ کا کام خود کر سکیں۔

مددگار مواد

- تختہ تحریر
- موتیا صفحہ ۶۱

پیریڈز: ۴

طریقہ کار

- آمادگی: ایک یا دو مثالوں سے تختہ تحریر پر حروف، الفاظ اور جملوں کا اعادہ کروائیے۔
- صفحے پر کام کروائیے۔ یہی کام کاپی میں بھی کروائیے۔
- بچوں کے کاموں کی اس جانچ کے نتائج اپنے ریکارڈ میں لکھ لیجیے۔
- بچوں پر انفرادی توجہ دے کر کمزوریاں دُور کروائیے۔

میقات / میعاد کا اعادہ

مقاصد

- طلبہ و طالبات اس قابل ہو جائیں گے کہ اپنے کاموں کا جائزہ لے سکیں۔
- تجزیے اور مشاہدے کی صلاحیت پیدا کر سکیں۔

مددگار مواد

- تمام جماعت اور گھر کے کام کا جائزہ لینے کے لیے کتاب اور بچوں کی کاہیاں۔

پیریڈ : ۱

طریقہ کار

طلبہ و طالبات سے پوچھیے :

- اس میقات / میعاد میں آپ نے کیا سیکھا؟ خاص خاص کام لکھیے۔
- کون سا کام بہت اچھا لگا اور کیوں؟
- کون سے کام میں آپ کو ابھی محنت کی ضرورت ہے (خوش خط لکھائی / روانی سے پڑھائی / جملے بنانا / پیراگراف...)
- میقات / میعاد کے اختتام پر ”کُتب میلہ“ کمرہ جماعت میں منعقد کروائیے جس میں بچے اپنی اپنی کہانیوں کی کتابیں لا کر رکھیں۔ اس طرح تمام بچوں کو ایک دوسرے کی کتابیں بھی دیکھنے اور پڑھنے کا موقع ملے گا اور اضافی کتابیں جمع کرنے اور پڑھنے کا شوق بھی پیدا ہوگا۔

یونٹ کے مقاصد

- اس یونٹ کو پڑھنے کے بعد طلبہ و طالبات اس قابل ہو جائیں گے کہ قومی نصاب میں دیے گئے عنوانات/موضوعات کے تحت دی گئی نظم و نثر کے سننے، بولنے، پڑھنے اور لکھنے کے مطلوبہ اہداف کا حصول کر سکیں۔ ادب کا لطف اٹھاسکیں اور اعتماد کے ساتھ زبانی اور تحریری اظہار کر سکیں۔
- قواعد: مذکر اور مؤنث کی اصطلاح سے متعارف ہو کر اُن کی پہچان کر سکیں۔
- 'دُذ' کی اشکال کی تبدیلی جان کر درست لکھنا سیکھ سکیں۔
- علامتِ مد (م) اور علامتِ ہمزه (ء) کی پہچان اور استعمال کر سکیں۔
- اعرابِ زیر (ـِ)، زبر (ـَ)، پیش (ـِ) کی پہچان اور اُن کا استعمال کر سکیں۔
- ذخیرہ الفاظ: سبزیوں کے نام پڑھنا اور لکھنا سیکھ سکیں۔
- صوتیات: ثنائی مصوٰث (و) کی پہچان کر کے جملوں میں استعمال کر سکیں۔
- دو حرفی، سہ حرفی اور چہار حرفی الفاظ سازی اور جملہ سازی کر سکیں۔
- تفہیم: محرزہ نشانات کی خواندگی کر سکیں۔
- وطن سے محبت اور اُس کا اظہار کرنا سیکھ سکیں۔

مددگار مواد کی تجاویز

- نوٹ: اساتذہ اپنے وقت کے لحاظ سے ان کتب کا مواد اپنی منصوبہ بندی میں شامل کر سکتے ہیں۔
- قاعدہ پڑھیے اور سیکھیے حصہ دوم (منتخب صفحات)
- اُردو خوش خطی سلسلہ حصہ سوم (منتخب صفحات)
- معاون کتاب 'پھول': یونٹ ۴ صفحہ ۳۷ تا ۵۳

سرگرمیوں کی تجاویز

- cocertina book بنوائے۔
- کتابچہ بنوائے۔
- اسمبلی میں ڈرامے کی پیشکش کیجیے۔
- ☆ نقطے ملوائے اور رنگ بھروائے۔

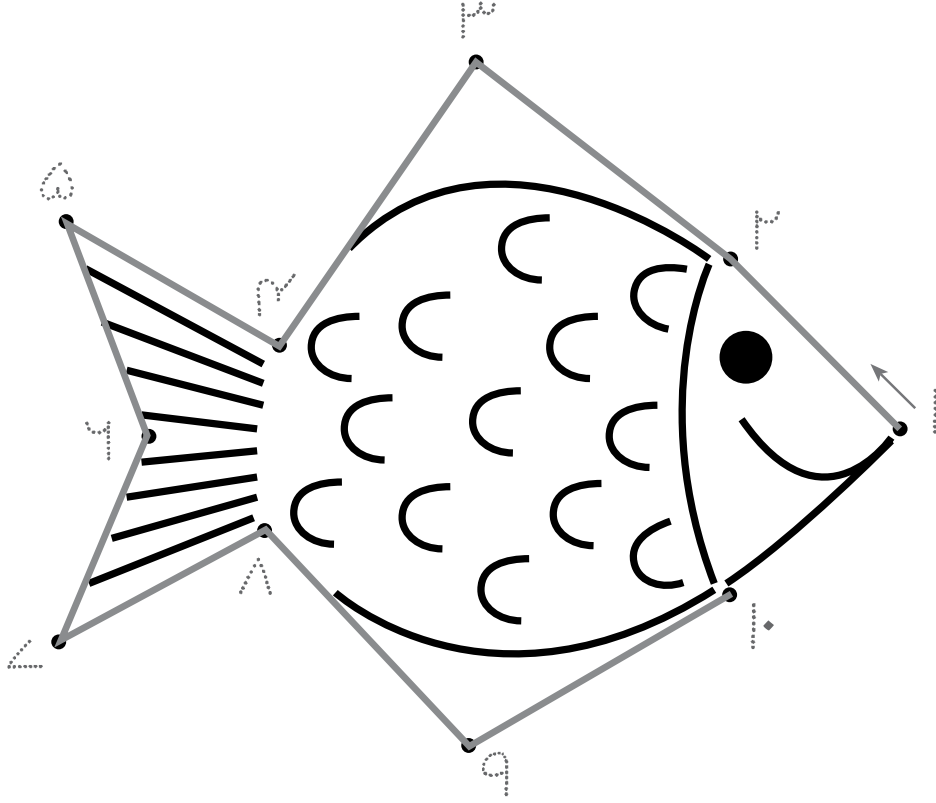



یونٹ ۴

بسم اللہ الرحمن الرحیم

ذخیرہ الفاظ
ہم تم میری میرے
ہم تم میری میرے

ٹریفک کے اشارے
راستہ بند ہے
خطرہ
گاڑی روکیے
تیار رہیے
گاڑی چلائیے

آم

بھائی

گگھر، ڈر

گر، جن

ٹیل، چپ

بد جد سد صد ند ند
ط

پھول
چوڑہ
جھولا
جھاڑو
و

سبزیاں
گاجر
ٹماٹر
آلو
پیاز
مرچ
بیتنگ
مٹر
گوبھی
مٹولی

مد دے، (صفحہ ۶۳)

مقصد

- طلبہ و طالبات اس قابل ہو جائیں گے کہ
- مد دے، کی پہچان کر سکیں اور اس کی وجہ سے الف کی آواز میں ہونے والی تبدیلی کی درست ادائیگی کر سکیں۔

مددگار مواد

- ’ا‘ اور دے، کے کٹ آؤٹس
- تختہ تحریر
- موتیا صفحہ ۶۳
- اُردو خوش خطی سلسلہ حصہ سوم صفحہ ۳۰ (تجویز)

پیریڈز : ۴

طریقہ کار

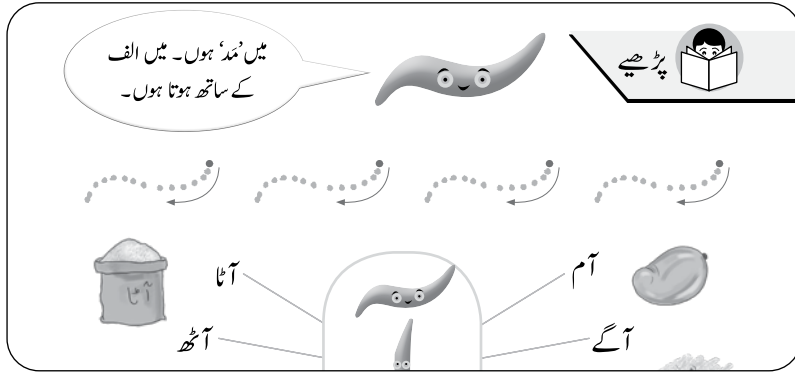

- ’ا‘ کی آواز کا اعادہ کروائیے۔ الفاظ کے شروع میں آنے والی مختصر آواز اور درمیانی اور آخر میں آنے والی قدرے لمبی آواز کی وضاحت مثالوں سے کیجیے۔ مثلاً:

(شروع میں)۔ انار، اَبو۔ (درمیان اور آخر میں)۔ بال، باجا

- تعارف : مدّ کا کٹ آؤٹ دے، (لال رنگ میں ہو تو نمایاں ہوگا) ہاتھ میں اپنے پیچھے چھپا کر لائیے۔ بچوں میں تجسس پیدا کیجیے کہ آج ’الف‘ سے ملنے ایک مہمان آرہا ہے وہ مہمان دوست بن کر الف کے ساتھ رہے گا تو الف کی آواز دُگنی ہو جائے گی۔ پوچھیے، آپ جانتے ہیں وہ کون ہے؟ شاید کچھ بچے یہ بتا سکیں کیونکہ کچھ بچے گھر پر قرآنی قاعدہ پڑھنے کے باعث مدّ کی پہچان رکھتے ہیں۔ چھپایا گیا مدّ دے، کا کٹ آؤٹ دلچسپ انداز میں نکال کر دکھائیے۔ تختہ تحریر پر ایک بڑا سا الف بنائیے اور اس کے اوپر یہ کٹ آؤٹ ماسکنگ ٹیپ سے چپکائیے۔

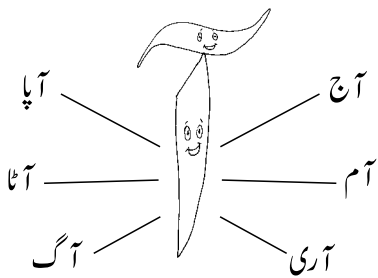

- ایک جیسی دو پنسلیں لیجیے۔ ایک پنسل دکھائیے اور دوسری پنسل اوپر رکھ کر بتائیے کہ اس پنسل کی لمبائی دُگنی ہو گئی ہے۔ اب تختہ تحریر پر بنائے گئے ’آ‘ کی طرف اشارہ کیجیے کہ اس طرح ’الف‘ کی آواز دُگنی ہو جاتی ہے۔ اب کچھ الفاظ خود بتائیے اور کچھ بچوں سے پوچھ کر ’آ‘ کے گرد لکھیے۔

موتیا صفحہ ۶۳ کی پڑھائی کروائیے اور اس میں کام کروائیے۔

- ’مدّ‘ کی بناوٹ پر خصوصی توجہ دے کر دائیں سے بائیں نیچے کی طرف بنوائیے۔
- لکھے گئے جملے سامنے دی گئی لائنوں پر نقل کروائیے۔ نگرانی کے دوران انفرادی طور پر ہر بچے سے جملے پڑھوا کر سنیے۔
- کاپی میں کالم بنوائیے اور ایک کالم میں ’آ‘ کے الفاظ لکھوائیے اور دوسرے کالم میں اُن کی تصاویر بنوائیے (جن کے ساتھ بن سکتی ہوں)۔

حل شدہ مشق

کاپی میں کام

’آ‘ کے الفاظ کی فہرست بنوائیے اور ان الفاظ کو جملوں میں استعمال کروائیے۔

الفاظ	جملے
آم	یہ چار آم ہیں۔
آٹھ	وہ آٹھ موزے ہیں۔
آگ	آگ کے پاس نہ جانا۔
آری	میرے پاس چھوٹی سی آری ہے۔

ہمزہ ’ء‘..... (صفحہ ۶۴ تا ۶۵)

مقاصد

- طلبہ و طالبات اس قابل ہو جائیں گے کہ
- ’ء‘ کے الفاظ بنا کر ذخیرہ الفاظ میں اضافہ کر سکیں۔
- ذخیرہ الفاظ میں اضافے سے تحریری استعداد بڑھا سکیں۔

مددگار مواد

- تختہ تحریر
- ’ء‘ کا کٹ آؤٹ
- موتیا صفحہ ۶۴ تا ۶۵
- اُردو خوش خطی سلسلہ حصہ سوم صفحہ ۳۱ (تجویز)

پیریڈز : ۴

طریقہ کار

وضاحت: ہمزہ ’ء‘ کی علامت الف کے متبادل کے طور پر استعمال کی جاتی ہے۔ یہ دو مصوتوں کے درمیان آنے کی صورت میں آوازوں کے جھٹکے سے بچاتی ہے۔ مثلاً: ’آؤ‘۔ یہ ’آ‘ اور ’و‘ کی آوازوں کو نرمی سے ادا کرنے کے لیے ہمزہ پُل کا کام کرتی ہے۔ اس طرح دونوں آوازیں ملی ہوئی بولی جاتی ہیں۔

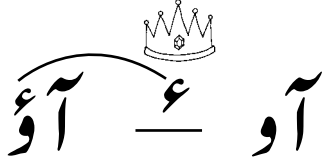

- تختہ تحریر پر الفاظ کے بغیر 'ء' لکھیے اور پھر بتائیے کہ 'ء' اڑتی ہوئی آئی اور ان حروف کے درمیان میں اوپر آگئی اور ان کی آوازیں مل گئیں۔
- ہمزہ کے الفاظ پڑھانے کے بعد موتیا صفحہ ۶۴ میں کام کروائیے۔ ضروری ہے کہ صفحے کی پڑھائی بہت اچھے طریقے سے کروا کر کام کروایا جائے۔
- یہی الفاظ گھر سے خوش خط لکھنے کے لیے دیجیے۔
- کاپی میں کالم بنا کر یہ الفاظ لکھوائیے اور املا کے لیے تیاری کی ہدایت دیجیے۔
- کاپی میں ان الفاظ کے جملے بنوائیے۔ تختہ تحریر پر کالم بنا کر الفاظ لکھیے اور ایک مثال کا جملہ خود لکھیے۔ بچوں کو خود جملے بنانے کی ہدایت دیجیے۔ زبانی جملے بنوانے کے بعد کاپی میں لکھنے کے لیے کہیے۔ بچے جو نئے الفاظ جملوں میں استعمال کرتے ہیں وہ ان کی آسانی کے لیے تختہ تحریر پر ایک جانب لکھ کر یا کاپی میں ایک جانب لکھ کر ان کی مدد کیجیے۔

'آ' کی کہانی

- طلبہ و طالبات کو 'آ' کی کہانی پڑھ کر سنائیے۔ ایک بار پڑھنے کے بعد طلبہ و طالبات سے کہیے کہ جب بھی کوئی 'آ' کا لفظ سنیں تو تالی بجائیں۔ اب دوبارہ کہانی پڑھیے تاکہ بچے تالیاں بجاسکیں۔
- صفحہ ۶۵ پر دی گئی 'آ' کی کہانی پڑھوائیے، 'آ' کے الفاظ پر دائرہ بنوائیے۔ بچوں سے پوچھ کر اسی طریقے سے 'ء' کی چند جملوں پر مبنی کہانی بنوائیے۔ آپ تختہ تحریر پر لکھیے اور بچے نقل کریں۔ کاپی میں خوش خط لکھوانے کے ساتھ تصاویر بھی بنوائیے۔
- تختہ تحریر کے بائیں جانب 'ء' کے الفاظ لکھیے۔ مثلاً:

آؤ	نائی
کھاؤ	کھائی
جاؤ	سوئی
لائے	کئی
روئے	نئی
منے	مئی

- بچوں کو ان الفاظ کے جملے سوچنے اور ایک چھوٹی سی کہانی بنانے کے لیے ترغیب دیجیے۔ بچوں سے پوچھ کر تختہ تحریر پر چند جملے لکھیے۔ ان میں کچھ ترمیم اور اضافے سے اچھی سی کہانی بن جائے گی۔ مثلاً:

زارا آٹا لائی۔

چھوٹی سے روٹی پکائی۔

آؤ آؤ مانو آؤ۔ آؤ آ کے روٹی کھاؤ۔

تھوڑی روٹی زارا نے کھائی۔

تھوڑی سی مانو نے کھائی۔

- نئے الفاظ خود طلبہ و طالبات کو لکھ کر دیجیے تاکہ وہ آسانی نقل کر سکیں۔ بچوں سے پوچھ پوچھ کر جملے اور کہانی بنانے سے بچے بہت خوشی محسوس کرتے ہیں اور یہ ان کی کہانی ہوتی ہے۔
- یہ کہانی کاپی میں نقل کروا کر تصاویر بنوائیے۔
- ہو سکے تو کہانی کو ڈرامے کی شکل میں کمرہ جماعت میں کروائیے۔

قواعد: مذکر مؤنث.....(صفحہ ۶۶)

مقاصد

- طلبہ و طالبات اس قابل ہو جائیں گے کہ
- مذکر مؤنث سمجھ سکیں۔
- معنے میں مذکر کو مؤنث سے ملا سکیں۔

مددگار مواد

- فلپس کارڈز
- تختہ تحریر
- موتیا صفحہ ۶۶

پیریڈ: ۱

طریقہ کار

- بچوں کے ہاتھوں میں فلپس کارڈز دیجیے اور مذکر مؤنث کے جوڑے بنا کر کھڑے کروائیے۔ جماعت کے باقی بچے پڑھیں۔
- باری باری تمام بچوں کو فلپس کارڈز پکڑنے کا موقع دیجیے۔
- تختہ تحریر پر معما بنا کر حل کر کے دکھائیے۔

حل شدہ معما

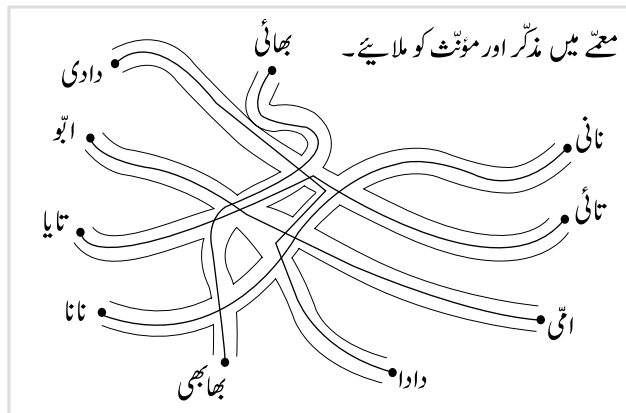

زبر ’ ے ‘ (صفحہ ۶۷ تا ۶۹)

مقاصد

- طلبہ و طالبات اس قابل ہو جائیں گے کہ
- بنیادی مصوّتے ’ا‘ (الف) اور نیم ثنائی مصوّتے ’ ے ‘ (زبر) کی آوازوں میں فرق واضح کر سکیں۔
- زبر کی وجہ سے آواز میں ہونے والی تبدیلی کی دُرست ادائیگی کر سکیں۔

مددگار مواد

- فلپش کارڈز
- تختہ تحریر
- موتیا صفحہ ۶۷ تا ۶۹
- معاون کتاب ’پھول‘ نظم ’علی کی حجامت‘ صفحہ ۳۸ (تجویز)

پیریڈز: ۲

طریقہ کار

- وضاحت: زبر ’ ے ‘ دو مصمتوں (consonants) کو ملانے کے لیے استعمال ہونے والا نیم ثنائی مصوّتہ ہے۔
- طلبہ و طالبات کو آسان الفاظ میں بتائیے کہ جس طرح دو حروف کو ملانے کے لیے ’ا و ی ے‘ استعمال ہوتے ہیں اسی طرح دو حروف کو ملانے کے لیے ’ ے ‘ بھی استعمال ہوتا ہے اور یہ ’ا‘ کی آدھی آواز دیتا ہے۔
- موتیا صفحہ ۶۷ پر دیے گئے الفاظ کے فلپش کارڈز دکھائیے۔
- تختہ تحریر پر لکھ کر زبر کے الفاظ پڑھائیے۔
- موتیا صفحہ ۶۷ پر موجود جملوں کی پڑھائی اچھی طرح کروائیے پھر کام کروائیے۔ زبر ’ ے ‘ بنانے کا دُرست طریقہ تختہ تحریر پر بڑا لکھ کر سمجھائیے۔
- بچے آپ کے ساتھ ہوا میں بڑا زبر بنائیں۔ کام کے دوران نگرانی کیجیے کہ بچے دُرست زبر لکھ رہے ہوں۔
- کاپی میں زبر ’ ے ‘ کے الفاظ کی فہرست بنوائیے۔ مثلاً: دس، رس، چل، نکل۔ یہی کام گھر کے لیے بھی دیجیے۔ بچے ان الفاظ کو خوش خط لکھ کر لائیں اور املا کی تیاری بھی کریں۔
- اگلے روز طلبہ و طالبات کا املا لیجیے اور املا کے بعد خود اصلاحی کروائیے۔
- موتیا صفحہ ۶۸ پر زبر ’ ے ‘ کے دو حرفی الفاظ کی مزید مشق کروائی گئی ہے۔ صفحہ پڑھوانے کے بعد کام کروائیے، دو حروف کے ملنے سے ان کی اشکال میں ہونے والی تبدیلی واضح طور پر سمجھائیے۔ اس صفحے کے کم از کم سات الفاظ کا املا بھی لیجیے۔

’ا‘ کی جگہ زبر ’ ے ‘ لگائیے

- وضاحت: بنیادی مصوّتے الف کے دو حروف کے درمیان میں آنے سے لمبی آواز نکلتی ہے جیسے ’کاٹ‘۔ زبر کے دو حروف کے درمیان آنے سے دونوں حروف مختصر آواز دیتے ہیں جیسے ’کٹ‘۔

- بچوں کو صرف ایک مثال سمجھا کر صفحہ ۶۹ پر کام کرنے کی ہدایت دیجیے۔ یہ کام بچوں کے لیے خاصا دلچسپ ہوتا ہے اور اس سے ان کا ذخیرہ الفاظ بھی بہت بڑھ جاتا ہے۔
- دیے گئے الفاظ کے جملے کاپی میں بنوائیے۔ جملے بنانے میں بچوں کو مدد درکار ہوگی اس لیے انفرادی طور پر بچوں کی مدد کیجیے۔

حل شدہ مشق

لفظ لکھیے

کٹ	چال	چل	راکھ	رکھ
دام	بالم	بل	کال	گل
چار	چے	جاگ	کام	کم

پڑھیے اور لکھیے

- اس مشق میں ایسے الفاظ کا ذخیرہ بڑھایا گیا ہے جو بچوں کو جملے بنانے میں مدد دیتے ہیں۔ صفحہ ۶۹ پر خالی جگہ میں الفاظ لکھوائیے اور پھر یہی کام کاپی میں بھی کروائیے۔

زیر ’ـ‘ (صفحہ ۷۰ تا ۷۱)

مقاصد

- طلبہ و طالبات اس قابل ہو جائیں گے کہ
- زیر ’ـ‘ کی شناخت کر سکیں۔
- اس علامت سے حروف کی آوازوں ہونے والی میں تبدیلی کی درست ادائیگی کر سکیں۔

مددگار مواد

- زیر کاکٹ آؤٹ
- تختہ تحریر
- موتیا صفحہ ۷۰ تا ۷۱
- اُردو خوش خطی سلسلہ حصہ سوم صفحہ ۳۹ (تجویز)

پیریڈز : ۵

طریقہ کار

وضاحت: زیر ’ـ‘ دو مصمتوں (consonants) کو ملانے کے لیے استعمال ہونے والا نیم ثانوی مصوتہ ہے۔

- طلبہ و طالبات کو سمجھانے کے لیے تختہ تحریر پر 'ی' لکھیے اور اس کی آواز پوچھیے۔ پھر انہیں بتائیے کہ مصوتے 'ی' (ای) کی آواز سے آدھی آواز زیر 'ز' کی ہے۔ جب مصوتہ 'ی' کسی حروف کے ساتھ ملتا ہے تو لمبی آواز دیتا ہے جیسے: ج + ی = جی۔ اگر 'ی' کی جگہ زیر ہو تو چھوٹی آواز ج ہوگی۔ جب زیر دو حروف کو ملائے گا تو چھوٹی آواز کے ساتھ ملے گا، جیسے: 'جس'۔
- موتیا کی فرہنگ سے زیر کے الفاظ تختہ تحریر پر لکھ کر پڑھائیے۔
- موتیا صفحہ ۷۰ پر موجود جملوں کی پڑھائی اچھی طرح کروائیے اور پھر لکھائی کا کام کروائیے۔ زیر بنانے کا درست طریقہ تختہ تحریر پر بڑا زیر 'ز' بنا کر سمجھائیے، بچے آپ کے ساتھ ہوا میں لکھیں۔ کام کے دوران نگرانی کیجیے کہ بچے درست زیر 'ز' لکھ رہے ہوں۔
- کاپی میں زیر 'ز' کے الفاظ کی فہرست بنوائیے۔ مثلاً: دل، دن، بل، جن، چق، پھر، کھل۔ یہی کام گھر کے لیے دیجیے۔ بچے ان الفاظ کو خوش خط لکھ کر لائیں اور املا کے لیے تیاری کریں۔
- اگلے روز زیر 'ز' کے سکھائے گئے الفاظ کا املا لیجیے۔

آزادی کا دن

- زیر کی کہانی کے لیے موتیا صفحہ ۷۱ پر 'آزادی کا دن' پڑھوئیے۔
- اس کہانی کے چند نئے الفاظ کے سوا تمام الفاظ طلبہ و طالبات سیکھ چکے ہیں۔ اُمید ہے کہ آپ کی ایک بار بلند خوانی سے تمام طلبہ و طالبات یہ عبارت خود پڑھ سکیں گے۔
- باری باری چند جملے پڑھوئیے۔ کوشش کیجیے کہ تمام طلبہ و طالبات کی باری آجائے۔ 'دلِ پاکستان' بھی گائیے۔
- سرگرمی کے طور پر پاکستان کا جھنڈا بنوائیے اور اس میں رنگ بھر دئیے۔



پیش 'ہ'..... (صفحہ ۷۲)

مقاصد

- طلبہ و طالبات اس قابل ہو جائیں گے کہ
- پیش 'ہ' کی شناخت کر سکیں۔
- اس علامت سے حروف کی آوازوں میں ہونے والی تبدیلی کی درست ادائیگی کر سکیں۔

مددگار مواد

- پیش کا کٹ آؤٹ
- تختہ تحریر
- موتیا صفحہ ۷۲

- اُردو خوش خطی سلسلہ حصہ سوم صفحہ ۴۰ (تجویز)
- معاون کتاب 'پھول' کہانی 'بندر نہیں ناچا' صفحہ ۳۹ (تجویز)

پیریڈز : ۲

طریقہ کار

- وضاحت : پیش 'ہ' ، بھی نیم ثنائی مصوتہ ہے اور دو مصوتوں (consonants) کو ملانے کے کام آتا ہے۔
- بچوں سے وضاحت کے لیے تختہ تحریر پر لال رنگ کا پیش 'ہ' ، کاکٹ آؤٹ لگائیے۔
- مختلف حروف لکھ کر چپکاتے جائیے یا تختہ تحریر پر لکھتے جائیے اور ان کی آوازیں پڑھوائیے۔
- پہلی مثال دم کی دیجیے، اس پر زبر کاکٹ آؤٹ چپکائیے یا چاک سے ہی زبر لگا کر پڑھوائیے: دم۔ اس کے بعد زیر چپکائیے یا چاک سے بنائیے: دم۔ اب پیش چپکائیے: دم۔ اسی طرح گن ، گن ، اور گن کی مثال بھی دیجیے۔ یوں زبر اور زیر کا اعادہ بھی ہوگا اور نیچے پیش کی آواز بھی سمجھ جائیں گے۔
- موتیا کی فرہنگ سے پیش کے الفاظ کے فلیش کارڈز پڑھائیے۔
- موتیا میں کام سے پہلے صفحے پر موجود جملوں کی پڑھائی اچھی طرح کروائیے۔
- پیش 'ہ' ، بنانے کا درست طریقہ تختہ تحریر پر بڑا پیش بنا کر تختہ تحریر پر واضح کیجیے۔ نیچے ہوا میں آپ کے ساتھ پیش بنائیں۔ کام کے دوران درست بناوٹ کی نگرانی کیجیے۔
- 'آ' کی کہانی (موتیا صفحہ ۶۵) کی طرح زیر ، زبر اور پیش کی کہانیاں یا تینوں کی ایک کہانی بنائی جاسکتی ہے۔
- کاپی میں پیش کے الفاظ کی فہرست بنوائیے۔

ملائیے اور لکھیے / پہچانیے اور ملائیے..... (صفحہ ۷۳)

مقاصد





- طلبہ و طالبات اس قابل ہو جائیں گے کہ
- زیر، زبر، پیش سے بننے والے ارکان کو 'ا' اور 'و' سے ملا کر الفاظ سازی کر سکیں۔
- اشارے پہچان کر ملا سکیں۔

مددگار مواد

- اشاروں کے فلیش کارڈز
- تختہ تحریر
- موتیا صفحہ ۷۳
- اُردو خوش خطی سلسلہ حصہ سوم صفحہ ۴۱ (تجویز)
- معاون کتاب 'پھول' نظم 'ڈھم ، ڈپ ، کٹ' صفحہ ۴۳ (تجویز)

پے + ٹھو = پڑھو	س + نو = سنو
ل + کھو = لکھو	ج + یو = جیو



				
گاڑی چلائیے	تیار رہیے	گاڑی روکیے	خطرہ	راستہ بند ہے

پیریڈز : ۲

طریقہ کار

- زیر، زبر اور پیش سے بننے والے ارکان کو 'ا' اور 'و' سے ملا کر الفاظ سازی کروائیے۔ تمام ارکان تختہ تحریر پر لکھ کر ملا کر پڑھوائیے۔ لکھے گئے ہلکے رنگ کے حروف پر پنسل پھروائیے اور پھر دی گئی لال لکیر پر خوش خط لکھوائیے۔
- دیے گئے اشارے اور علامات سے متعلق تبادلہ خیال کیجیے۔ اشاروں کے فلش کارڈز کے ذریعے جماعت میں کھیل کھلائیے۔ طلبہ و طالبات گاڑیاں بنیں اور ایک بچہ یا معلم فلش کارڈ دکھانے والا بنے۔ طلبہ و طالبات اشارے دکھانے پر چلیں اور رکیں۔ 'خطرہ' کے نشان کی مناسبت سے گفتگو کر کے واضح کیجیے کہ یہ نشان کہاں کہاں ہوتا ہے (مثلاً بجلی کی تنصیبات / تاروں کے پاس / آگ لگنے والے مادے کے ٹینکروں پر....)۔
- بعد ازاں مشقی کام کروائیے۔

حل شدہ مشق

ملائیے

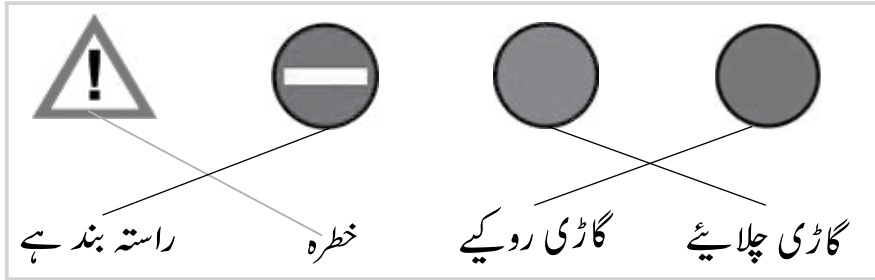

- اردو خوش خطی سلسلہ حصہ سوم صفحہ ۴۱ پر موجود کام کروائیے۔ (تجویز)
- معاون کتاب 'پھول' صفحہ ۴۳ سے نظم 'دھم، ٹپ، کٹ' پڑھوائیے۔ (تجویز)

ملائیے اور لکھیے..... (صفحہ ۷۴)

مقاصد

- طلبہ و طالبات اس قابل ہو جائیں گے کہ
- زیر، زبر، پیش سے بننے والے ارکان کو 'ی' اور 'ے' سے ملا کر الفاظ سازی کر سکیں۔
- درست خط نستعلیق کے اصول کے مطابق 'د' ڈ' کو دوسرے حروف تہجی کے ساتھ ملا کر خوش خط لکھ سکیں۔

مددگار مواد

- تختہ تحریر
- موتیا صفحہ ۷۴
- اردو خوش خطی سلسلہ حصہ سوم صفحہ ۴۲ تا ۴۳ (تجویز)

پیریڈز : ۲

طریقہ کار

- طلبہ و طالبات کو آوازوں کی پہچان کرواتے ہوئے الفاظ سازی کروائیے۔ کتاب میں الفاظ پر پنسل پھروانے کے بعد خالی جگہ میں خوش خط لکھوائیے۔ یاد رہے کہ بچے لکھائی کرتے ہوئے الفاظ پڑھ بھی رہے ہوں۔
- صفحے کے نیچے کے حصے کا کام الگ سمجھا کر کروائیے۔ بتائیے کہ 'د' اپنے سے پہلے آنے والے حروف سے ملتے ہوئے اپنی کمرسیدھی کر کے 'ر' کی شکل بنا لیتے ہیں۔ مثلاً ب + د = بد
- تختہ تحریر پر لکھ کر دکھائیے۔ طلبہ و طالبات دیکھ کر درست نقل کریں۔

حل شدہ مشق

ملائیے

بد ، جد ، سد ، صد ، فد ، مند

ملائیے : الفاظ سازی / جملے بنائیے..... (صفحہ ۷۵)

مقاصد

- طلبہ و طالبات اس قابل ہو جائیں گے کہ
- زیر ، زبر اور پیش کے ارکان کی 'و' ، 'ی' ، 'ے' اور 'ع' کے ساتھ الفاظ سازی کر سکیں۔
- الفاظ کے جملے بنا سکیں۔

مددگار مواد

- تختہ تحریر
- موتیا صفحہ ۷۵
- اردو خوش خطی سلسلہ حصہ سوم صفحہ ۳۲ (تجویز)

پیریڈز : ۳

طریقہ کار

- طلبہ و طالبات کو آوازوں کا فرق سمجھا کر تحریری کام کروائیے۔
- پہلے الفاظ سازی کروائیے اور پھر جملے بنوائیے۔

حل شدہ مشق ملائیے

ئ	ئی	ؤ	
بنائے	بنائی	بناؤ	بنا
سکھائے	سکھائی	سکھاؤ	سکھا
بجائے	بجائی	بجاؤ	بجا
لگائے	لگائی	لگاؤ	لگا

جملے بنائیے

جملے	الفاظ
شور مت مچاؤ۔	مچاؤ
دادی جان نے کہانی سنائی۔	سنائی
مجھے ابو نے گاڑی چلانا سکھائی۔	سکھائی
ہم نے کاپی پر تارے بنائے۔	بنائے

ثانوی مصوتہ 'و'..... (صفحہ ۷۶)

مقاصد

- طلبہ و طالبات اس قابل ہو جائیں گے کہ
- ثانوی مصوتے 'و' کی شناخت کر سکیں۔
- اس آواز کی درست ادائیگی سے الفاظ پڑھ سکیں۔

مددگار مواد

- فلیش کارڈز
- تختہ تحریر
- موتیا صفحہ ۷۶
- اردو خوش خطی سلسلہ حصہ سوم صفحہ ۴۵ (تجویز)
- معاون کتاب 'پھول' نظم 'چوہا چلا اسکول' صفحہ ۴۴ (تجویز)

پیریڈز : ۴

طریقہ کار

وضاحت: تختہ تحریر پر 'و' لکھیے اس کی آواز پوچھیے اور بتائیے کہ اس کی آواز 'و' (انگریزی حرف 'O' جیسی) ہے۔ واضح کیجیے کہ 'و' سے پہلے والے حرف پر پیش کی علامت اس کی آواز کو لمبا کر دیتی ہے اور 'و' بن جاتی ہے۔ مثال کے فلیش کارڈز دکھائیے۔ موتیا کی فرہنگ سے مدد لیجیے۔

- 'و' کی آواز کی بہت اچھی طرح مشق کروائیے۔
- الفاظ کی فہرست تختہ تحریر پر اور فلیش کارڈز/قاعدے اور موتیا صفحہ ۷۶ سے پڑھائیے۔
- بعد ازاں صفحے پر دیے گئے الفاظ خوش خط کاپی میں لکھوائیے۔ جن الفاظ کے ساتھ تصاویر ممکن ہوں (جیسے پھول، جوتا) بنوائیے۔
- موتیا صفحہ ۷۶ کی مشق میں دیے گئے الفاظ کے جملے بنوائیے۔ پہلے زبانی بنوائیے اور ایک مثال کا جملہ تختہ تحریر پر لکھا رہنے دیجیے۔
- بچوں سے خود جملے بنانے کے لیے کہیے۔ بہتر ہوگا کہ بچے الگ کاغذ پر جملے بنائیں اور اصلاح کے بعد کاپی میں خوش خط نقل کریں۔
- 'و' کی آواز سکھانے کے دوران بچوں سے 'و' کی چیزیں منگوا کر یا بنوا کر جماعت میں ایک گوشہ نمائش بنا کر رکھیے۔ مثلاً: جھاڑو، چوڑی، چولہا، پھول (اصلی بھی منگوائے یا لائے جاسکتے ہیں)

حل شدہ مشق

لفظ بنائیے

پھول چائو چولہا چوزے

کاپی میں کام

جملے	الفاظ
یہ پھول لال ہے۔	پھول
اُمی آلو کاٹ رہی ہیں۔	آلو
میرے جوتے کالے ہیں۔	جوتے
وہ چار چوزے ہیں۔	چوزے

لفظ بنائیے..... (صفحہ ۷۷)

مقاصد

- طلبہ و طالبات اس قابل ہو جائیں گے کہ
- پیش 'ہ' اور 'و' کی آوازوں میں فرق پہچان سکیں۔
- نیا ذخیرہ الفاظ سیکھ سکیں۔

مددگار مواد

- تختہ تحریر
- موتیا صفحہ ۷۷
- قاعدہ پڑھیے اور سیکھیے حصہ دوم صفحہ ۲۴ (تجویز)
- اُردو خوش خطی سلسلہ حصہ سوم صفحہ ۴۵ (تجویز)
- معاون کتاب 'پھول' کہانی 'آلو میاں' صفحہ ۴۶ (تجویز)

پیریڈز: ۳

طریقہ کار

- وضاحت: اکثر طلبہ و طالبات ے اور وکی آوازوں میں تمیز نہیں کر پاتے۔ انھیں امثال دے کر وضاحت کیجیے۔
- صفحے کے اوپر کے حصے کا کام تختہ تحریر پر لکھیے۔ پہلی مثال لکھ کر سمجھائیے باقی کام زبانی پوچھیے اور بتائیے۔
 - تختہ تحریر پر صفحے کے الفاظ لکھ کر (صفحہ ہو بہو بنائیے) پڑھوایئے، ایک مثال لکھ کر سمجھائیے۔ باقی الفاظ زبانی پوچھیے اور بتائیے۔
 - یہ بہت دلچسپ کام ہے اور بچے بہت آسانی سے نیا ذخیرہ الفاظ سیکھتے ہیں۔ اسی نوعیت کا مزید کام کاپی میں دیجیے۔
 - کام کرتے ہوئے بچوں کی مدد کیجیے۔ بعد ازاں تختہ تحریر پر درست الفاظ لکھ کر بچوں سے اپنے کام کی خود اصلاحی کروائیے۔
 - بچے تختہ تحریر سے دیکھ کر اپنے لکھے گئے الفاظ کے سامنے صحیح یا غلط x کا نشان لگائیں اور غلط لفظ کے سامنے یا اوپر درست لفظ لکھیں۔

حل شدہ مشق

لفظ بنائیے

و	و	و	و	و	و
لُٹا	لُٹ	سُونا	سُنا	بُھون	بُھن
جُھولا	جُھلا	بُھولا	بُھلا	سُوکھ	سُکھ
دُھول	دُھل	پُھولا	پُھلا	کُوٹ	کُٹ

پڑھیے اور لکھیے

یہ کام تختہ تحریر پر لکھ کر پڑھوایئے اور اچھی طرح سمجھا کر الفاظ خوش خط لکھوایئے۔

کاپی میں کام

الفاظ کے جملے بنوائے۔

الفاظ	جملے
لکھتی	زارا اپنا نام کاپی پر لکھتی ہے۔
کتنا	آج کتنا مزہ آیا۔
چُپکے	بلی چُپکے چُپکے چُپکے کے پاس آئی۔
مُرغی	مُرغی کے سات چُوزے ہیں۔

کہانی : بھول / نظم : سبزیاں (صفحہ ۷۸ تا ۸۰)

مقاصد

- طلبہ و طالبات اس قابل ہو جائیں گے کہ
- سبزیوں کے ناموں سے متعارف ہو سکیں۔
- سبزیوں کے نام پڑھ اور لکھ سکیں۔

مددگار مواد

- سبزیوں کی تصاویر یا اصلی سبزیاں اور ماسک
- تختہ تحریر
- موتیا صفحہ ۷۸ تا ۸۰
- اُردو خوش خطی سلسلہ حصہ سوم صفحہ ۷۷ (تجویز)

پیریڈز : ۸

طریقہ کار

کہانی : بھول

طلبہ و طالبات سے زبانی گفتگو کیجیے اور سوالات پوچھیے ، جیسے :

سبزیاں کیا ہوتی ہیں؟ کون کون سبزی شوق سے کھاتا ہے؟ (انفرادی طور پر کچھ بچوں سے ان کی پسندیدہ سبزی کا نام پوچھیے)

کیا آپ کبھی کچھ بھول جاتے ہیں؟ (بچوں کے ذاتی واقعات مختصراً سنیے)

- موتیا صفحہ ۷۸ کھلوائیے۔ بچوں کو تصویریں دیکھنے اور عبارات خود پڑھنے کی کوشش کرنے دیجیے۔ کچھ وقفے کے بعد زبانی سوالات کیجیے ، آپ کو اس صفحہ پر کون کون سی سبزی کی تصویر نظر آرہی ہے؟ (سابقہ معلومات حاصل کیجیے کہ بچوں کو کون سی سبزیوں کے اُردو نام آتے ہیں)

- صفحہ تاثرات سے پڑھ کر سنائیے اور پھر باری باری بچوں سے پڑھوائیے۔
- پڑھائی کے بعد بچوں سے مکالموں میں موجود سبزیوں کے ناموں پر دائرہ بنوائیے۔
- کاپی میں کالم بنا کر سبزیوں کے نام لکھوائیے اور تصاویر بنوائیے۔ بچے دو دو بار لکھیں اور ایک کالم میں تصویر بنائیں۔
- سبزیوں کے (نام لکھے ہوئے) ماسک بنوائیے۔ گتے یا چارٹ پیپر پر سبزیوں کی بڑی تصویریں بنا کر کاٹ لیجیے۔ آنکھوں کے لیے گول دائرے کی صورت میں سوراخ کاٹ لیجیے۔

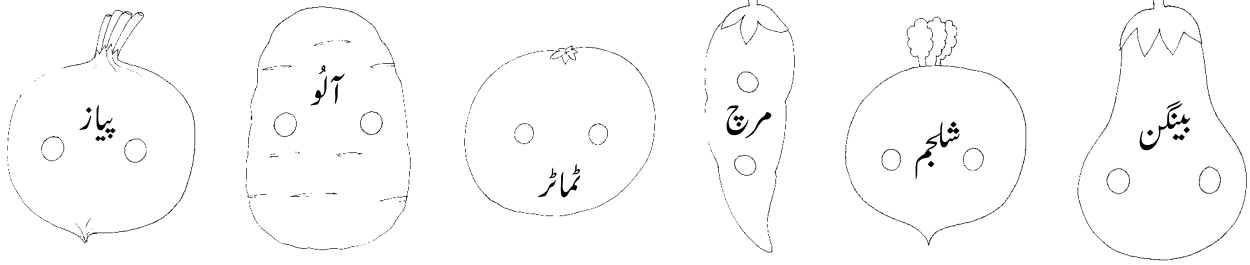

- جماعت میں بچوں کے گروپ بنا کر یہ کہانی ڈرامے کی صورت میں کروائیے جس میں ایک بچہ سبزی والا بنے۔
- بچوں کے گھر سے ایک ایک سبزی منگوائی جاسکتی ہے۔ ایسا نہ ہونے کی صورت میں ہر بچے سے گتے کے چارٹ پیپر کی سبزیاں بنوا کر سبزی والے کا ٹھیلا بنوائیے۔ اس مقصد کے لیے کوئی میز استعمال کی جاسکتی ہے۔ ترازو دستیاب ہو جائے تو مزید بہتر ہوگا۔ اس طرح بچے، گلو، آدھا کلو کا ذخیرہ الفاظ بھی سیکھ سکیں گے۔
- باری باری ہر گروپ کی پیشکش کروائیے اور اس بات کو یقینی بنائیے کہ ہر بچہ اس ڈرامے میں حصہ لے سکے۔
- صفحہ ۷۹ کی نظم 'سبزیاں' خود پڑھ کر سنائیے (تحت اللفظ اور ترنم دونوں طرح پڑھائی جاسکتی ہے) بچوں سے پڑھوائیے۔
- بچوں کا پسندیدہ شعر کاپی میں نقل کرواتے ہوئے شعر لکھنے کا طریقہ تختہ تحریر پر واضح کیجیے، سمجھائیے کہ ایک مصرع کے نیچے ہی دوسرا مصرع لکھنا ہے۔
- موتی صفحہ ۸۰ پر کام کا طریقہ سمجھائیے اور پھر مشق کروائیے۔

حل شدہ مشق

سوالوں کے جواب

- ۱۔ گاجر میٹھی ہے۔
- ۲۔ کریلا کڑوا ہے۔
- ۳۔ ٹماٹر کا رنگ لال ہے۔
- ۴۔ گوبھی پھول جیسی ہے۔

لکھیے

نظم میں سے 'و' کے الفاظ چُن کر لکھوائیے۔

- ۱۔ پھول
- ۲۔ مولی
- ۳۔ آلو
- ۴۔ بھالو

ہم آواز الفاظ لکھوائیے۔

مال - لال - سب - جب

خالی جگہ بھریے

میٹھی ہے گاجر کڑوا ہے کرپلا

ہرے ہرے مٹر لال لال ٹماٹر

گول اور لمبے بیٹنگن آلو جیسے بھالو

اعادہ اور جانچ برائے یونٹ ۴..... (صفحہ ۸۱ تا ۸۲)

مقصد

- طلبہ و طالبات اس قابل ہو جائیں گے کہ سکھائے گئے نظریات کی جانچ کا کام درست طریقے سے کر سکیں۔

مددگار مواد

- تختہ تحریر
- موٹیا صفحہ ۸۱ تا ۸۲
- اردو خوش خطی سلسلہ حصہ سوم صفحہ ۴۶ (تجویز)

پیریڈز : ۴

طریقہ کار

- یہ کام کروانے سے قبل فلیش کارڈز اور تختہ تحریر پر اعراب (زیر، زبر، پیش) اور علامتوں کا اعادہ کروائیے تاکہ سچے جانچ کا کام اچھے طریقے سے کر سکیں۔
- تختہ تحریر پر صفحہ بنا کر وضاحت کیجیے۔
- کام کے دوران نگرانی کیجیے۔
- الفاظ کے جملے بنانے کا کام کاپی میں کروائیے۔

حل شدہ مشق لکھیے

۱	۲	۳	۴	۵
پل	گین	پر	لاؤ	آج
چپ	کس	رس	کوئی	آگ
سن	دن	ہم	لائی	آنا
تم	دل	کل	چائے	آدھا

کاپی میں کام

الفاظ کے جملے بنوائیے۔

آج	آج میں نے چاٹ کھائی۔
لائے	ابو پھل لائے۔
دن	تم کس دن آؤ گے؟
کل	بابا کل میرے موزے لانا۔
تم	تم گاجر کا رس پی لو۔

الفاظ اور جملے بنائیے

الفاظ	جملے
آ	آپا کا نام زارا ہے۔
۴	امی میرے جوتے لائی ہیں۔
۳	آم کا رس مزے دار ہے۔
۲	یہ نوٹ گین لو۔
۱	اس بلی کی دم کالی ہے۔
و	یہ پھول لال ہے۔

نام لکھیے اور رنگ بھریے



ٹماٹر



مرچ



مٹر

ملائیے

س + ر = سر

ج + ٹ = جٹ

ب + د = بد

نوٹ: جانچ کے کام کے نتائج اپنے ریکارڈ میں رکھیے۔ طلبہ و طالبات کی کمزوریاں دُور کرنے کے لیے مزید مشق کروائیے۔

یونٹ کے مقاصد

- اس یونٹ کو پڑھنے کے بعد طلبہ و طالبات اس قابل ہو جائیں گے کہ
- قومی نصاب میں دیے گئے عنوانات/موضوعات کے تحت دی گئی نظم و نثر کے سُننے، بولنے، پڑھنے اور لکھنے کے مطلوبہ اہداف کا حصول کر سکیں۔
- ادب کا لطف اٹھاسکیں اور اعتماد کے ساتھ زبانی اور تحریری اظہار کر سکیں۔
- ذخیرہ الفاظ: رنگوں کے ناموں کا اعادہ اور نئے نام سیکھ کر درست استعمال کر سکیں۔
- صوتیات: بنیادی صوٹے/حروفِ علت 'می' (یائے معروف) اور 'ے' (یائے مجہول) کی درمیانی شکل کے تین اور چہار حرفی الفاظ پڑھ اور لکھ سکیں۔
- نیزان دونوں کی درمیانی اور آخر کی آواز کا فرق پہچان سکیں۔
- زیر (-) اور 'می' کی آوازوں میں تمیز کر سکیں اور الفاظ میں درست استعمال کر سکیں۔
- ہم آواز الفاظ سے متعارف ہو کر فہرست بنا سکیں۔
- مہارت حیات: پیغام نویسی سے متعارف ہو کر پیغامات کارڈز کی شکل میں درست لکھ سکیں۔
- کہانی کے کردار بن کر مکالموں کی درست ادائیگی کر سکیں۔
- تفہیم: پہیلیوں سے متعارف ہو کر ان میں پوشیدہ دانش کو سمجھ سکیں۔
- اخلاقیات (سچ بولنے کی اہمیت) کا سبق حکایت کے ذریعے سیکھ سکیں۔
- نظم نگاری: رنگوں کے ناموں کی تبدیلی سے نئی نظم بنانا سیکھ سکیں۔
- سوالوں کے جوابات کے ذریعے دیے گئے عنوان پر چند جملے تحریر کر سکیں۔

مددگار مواد کی تجاویز

- نوٹ: اساتذہ اپنے وقت کے لحاظ سے ان کتب کا مواد اپنی منصوبہ بندی میں شامل کر سکتے ہیں۔
- قاعدہ پڑھیے اور سیکھیے حصہ دوم (منتخب صفحات)
- اردو خوش خطی سلسلہ حصہ سوم (منتخب صفحات)
- معاون کتاب 'پھول': یونٹ ۵ صفحہ ۵۴ تا ۶۶

سرگرمیوں کی تجاویز

- رنگوں، 'ی' اور 'ے' کے الفاظ پر مشتمل concertina book اور کتابچے بنوائے۔ عنوان دیجیے: میری رنگوں کی کتاب، 'ی' کے الفاظ 'ے' کے الفاظ۔

سرگرمی

پڑھوایے اور رنگ بھروایے۔

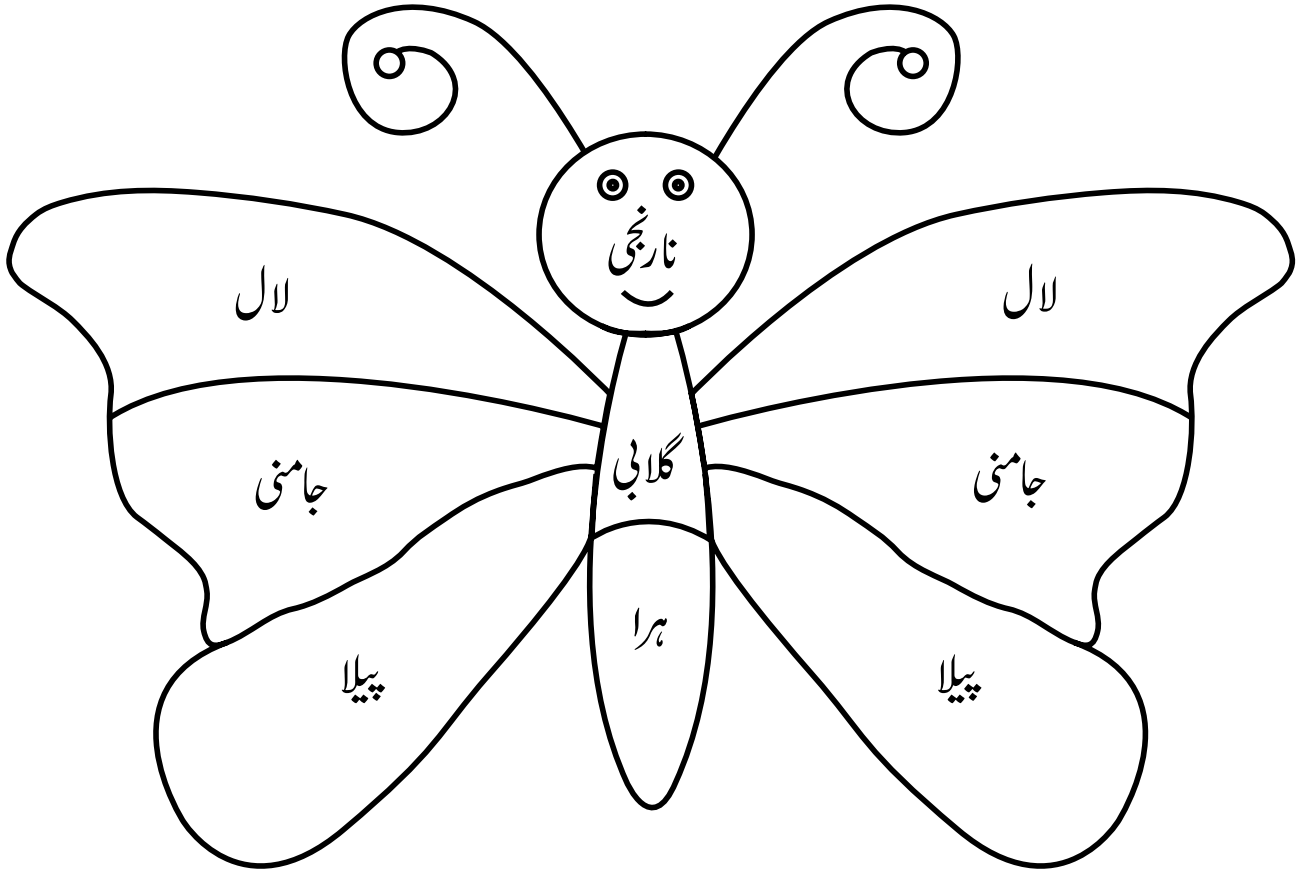

بسم اللہ الرحمن الرحیم

یونٹ ۵

<p>ی پ</p>	<p>شیر ریل جیب میز میب کھلا میرا</p>
<p>ی پ</p>	<p>تین تیر کیل نلا پلا چیتا عیدی چینی</p>

پہل

سال میں آتی ہیں وہ دو
مڑے کراتی ہیں وہ
اک بیٹھی ہے ان میں جو
روزوں کے بعد ہے آتی وہ
بُجھو کون سے دن ہیں وہ
سال میں جو آتے ہیں وہ دو

ذخیرہ الفاظ

کپڑے سوئیاں مبارک
شوق نارنجی
نیچے جامنی
اوپر گلابی
پچھے پر

گلابی
جامنی

شیر آیا

گڑیا

یہ زارا کی گڑیا ہے
اس گڑیا کے کالے بال
کپڑے اس کے نیلے ہیں
پیاری پیاری اس کی چال
ہری ہری سی آنکھیں ہیں
گال ہیں اس کے لال لال
پیلے پیلے جوتے اس کے
کہانی ہے یہ شوق سے دل

پچوں کی (کہانی پڑھ کر) بنائی گئی تصویروں میں چند جملے بھی لکھے ہوں۔

’ی‘ کی درمیانی شکل..... (صفحہ ۸۴ تا ۸۵)

مقاصد



- طلبہ و طالبات اس قابل ہو جائیں گے کہ
- بنیادی مصوّتے ’ی‘ کی درمیانی شکل کی شناخت کر سکیں۔
- ’ی‘ کی درمیانی شکل کے الفاظ پڑھ اور لکھ سکیں۔
- ’ی‘ اور زیر ’ی‘ کی آواز کا فرق پہچان سکیں۔

مددگار مواد

- تختہ تحریر
- موتیا صفحہ ۸۴ تا ۸۵
- اُردو خوش خطی سلسلہ حصہ سوم صفحہ ۴۸ (تجویز)
- معاون کتاب ’پھول‘ کہانی ’کینو کا بیج‘ صفحہ ۵۴ (تجویز)

پیریڈز: ۵

طریقہ کار

وضاحت: ’ی‘ دو حروف کے درمیان میں آنے کی صورت میں اپنا ایک چھوٹا سا دندانہ بناتی ہے ۔ اس دندانہ کے نیچے دو نکتے بھی لگائے جاتے ہیں تاکہ یہ ’ب‘ کے خاندان کے حروف کے دندانوں سے مختلف رہے۔ یاد رہے کہ دو حروف کے درمیان ملنے کی صورت میں (آخری حروف کے ساتھ ملنے میں نیچے آنا ہو) اس کا دندانہ ’ب‘ کے دندانہ کی طرح نہیں رہتا بلکہ ’ہ‘ کی آخری شکل سے ملتا جلتا ہو جاتا ہے، ۔

مثلاً: نیم - پیر ✓ نیم - پیر x

نوٹ: ’ی‘ کی درمیانی شکل سکھاتے ہوئے مناسب ہے کہ اس کے ساتھ زیر بھی لگایا جائے تاکہ آگے چل کر ’ی‘ اور ’ی‘ میں تمیز کرنا آسان ہو۔

- ’ی‘ کی درمیانی شکل کے الفاظ پڑھائیے۔
- تختہ تحریر پر خوش خط (موتیا کی فرہنگ میں ’ی‘ کے الفاظ دیکھیے) لکھ کر پڑھائیے۔
- موتیا کے صفحہ ۸۴ کا کام تختہ تحریر پر لکھ کر سمجھائیے اور کروائیے۔
- صفحہ ۸۵ کا پہلا حصہ مکمل کروا کے جملے بنانے میں طلبہ و طالبات کی مدد کیجیے۔ بعد ازاں خالی جگہ بھروائیے۔
- مشق کا کام کاپی میں کروائیے۔

’ی‘ کی درمیانی شکل

پڑھیے اور الگ کیجیے

_____	+	_____	+	_____	=	تین
_____	+	_____	+	_____	=	چیز
_____	+	_____	+	_____	=	ٹھیک

حل شدہ مشق

پڑھیے اور الگ کیجیے

تین	=	ت	+	ی	+	ن
چیز	=	چ	+	ی	+	ز
ٹھیک	=	ٹھ	+	ی	+	ک
چچ	=	چ	+	ی	+	خ
پیر	=	پ	+	ی	+	ر
جھیل	=	جھ	+	ی	+	ل

کاپی میں کام

ان میں سے تین الفاظ کے جملے بنوائیے۔

جملے	الفاظ
میرے پاس تین چوزے ہیں۔	تین
یہ کیا چیز ہے؟	چیز
ہم پیر کو نانی جان کے گھر گئے تھے۔	پیر

خالی جگہ بھریے

’ی‘ کی درمیانی شکل کے الفاظ لکھوائیے۔

۱۔ چیل چوزہ لے گئی۔

۲۔ میں نے سب کام ٹھیک کیا۔

۳۔ آج پیر کا دن ہے۔

نظم: پہیلی..... (صفحہ ۸۶ تا ۸۷)

مقاصد

طلبہ و طالبات اس قابل ہو جائیں گے کہ

- پہیلی کی صنف سے آگاہ ہو سکیں۔
- زبان کی چاشنی اور پوشیدہ دانش سے آگاہ ہو سکیں۔
- عید کے تہوار کے بارے میں چند جملے لکھ سکیں۔

مددگار مواد

- تختہ تحریر
- موتیا صفحہ ۸۶ تا ۸۷
- کچا بھٹا (جس کے پتے بھی ساتھ لگے ہوں)
- اُردو خوش خطی سلسلہ حصہ سوم صفحہ ۴۹ (تجویز)
- معاون کتاب 'پھول' سبق 'پہیلی' صفحہ ۵۶ (تجویز)

پیریڈز: ۴

طریقہ کار

ممکن ہو تو جماعت کے ایک گوشے میں نیچے دری یا قالین پر دائرے میں بچوں کو بٹھائیے۔ کہیے کہ آئیے پہیلی بوجھتے ہیں۔ صرف ایک یا دو پہیلیاں پوچھیے مثلاً:

ہری تھی من بھری تھی
سولاکھ موتی جڑی تھی
راجا جی کے باغ میں
دوشالہ اوڑھے کھڑی تھی

بچوں کو سوچنے پر آمادہ کیجیے اور اشارے دیجیے۔ مثلاً: یہ چیز ہم سب شوق سے کھاتے ہیں اور باہر ٹھیلوں پر لوگ بھون کر دیتے ہیں.....
صحیح جواب دینے والے بچے کے لیے تالیاں بجوائیے۔ اگر کوئی جواب نہ دے سکے تو خود بتائیے کہ اس پہیلی کا جواب ہے 'بھٹا'۔ (ہو سکے تو دکھا دیجیے)
دوسری مثال:

چھوٹی سی ڈبیا ڈب ڈب کرے
چلتا مسافر گر گر پڑے

طلبہ و طالبات کو اشارے دیجیے جیسا کہ ہم سب کے پاس یہ چیز ہے (الحمد للہ)۔ صحیح جواب دینے والے بچے کی حوصلہ افزائی کیجیے۔ کوئی جواب نہ دے سکے تو خود بتائیے کہ اس پہیلی کا جواب ہے 'آنکھ اور آنسو'۔

- 'موتیا' کا صفحہ 'پہیلی' تاثرات سے پڑھ کر سنائیے۔ پوری نظم سنا کر جواب پوچھیے۔ بچوں سے جواب ملنے پر ان کے لیے تالیاں بجوائیے۔
- سب بچوں سے باری باری نظم پڑھوائیے۔
- عید کے بارے میں بات چیت کیجیے۔ اپنے اور ان کے ذاتی تجربات پوچھیے اور بتائیے۔ طلبہ و طالبات کو اس نظم میں سے اپنا پسندیدہ شعر چن کر اپنی کاپی میں لکھنے کی ہدایت دیجیے۔ شعر لکھنے کا طریقہ تختہ تحریر پر سمجھائیے۔
- شعر کے ساتھ بچوں سے تصاویر بھی بنوائیے۔ بچوں کو ترغیب دیجیے کہ وہ کتاب کی تصاویر نقل نہ کریں بلکہ خود اپنے ذہن میں ابھرنے والی تصویریں بنائیں۔
- سرگرمی کروائیے۔ پہیلیاں بوجھنے کا کھیل جماعت میں کھلوائیے۔

- زبانی گفتگو سے وضاحت کرنے کے بعد تختہ تحریر پر شروع کرنے کا طریقہ سمجھائیے۔ پہلا جملہ تختہ تحریر پر خود لکھ دیجیے تاکہ سچے نقل کریں۔ مثلاً: عید کا دن ہمیں بہت پسند ہے۔ عید کے دن ہم

..... عید کے دن بہت مزا آتا ہے۔

- (ذخیرہ الفاظ: نہاتے، کپڑے بدلتے، عید گاہ جاتے، نماز پڑھتے، غبارے خریدتے، نانی کے گھر) تجویز: اُردو خوش خطی سلسلہ حصہ سوم صفحہ ۴۹ کا کام کروائیے۔ جماعت میں وقت نہ ہونے کی صورت میں گھر کے کام میں دیا جاسکتا ہے۔

عید کارڈ / لفظ لکھیے..... (صفحہ ۸۸)

مقاصد

- طلبہ و طالبات اس قابل ہو جائیں گے کہ
- لکھیے ہوئے ذخیرہ الفاظ کا استعمال کر سکیں۔
- ی (پ، ب) اور زیر (ـ) کی آوازوں کا فرق پہچان کر نئے الفاظ بنا سکیں۔

مددگار مواد

- چارٹ پیپر / گتے کے ٹکڑے / پُرانے عید کارڈ / پُرانے شادی کارڈ
- تختہ تحریر
- موتیا صفحہ ۸۸

پیریڈز: ۴

طریقہ کار

- اس کام سے دو تین دن پہلے طلبہ و طالبات کو پُرانے کارڈز گھر سے لانے کے لیے ہوم ورک میں دیجیے۔
- پُرانے کارڈز، چارٹ پیپر (عید کارڈ کے سائز کے کٹے ہوئے) پر لکھی ہوئی عبارت پر پتوں سے کٹوائے ہوئے پُھول اور تتلیاں چپکوائیے اور خالی جگہوں پر عید مبارک لکھوائیے۔

تجویز: عید مبارک کے ساتھ چھوٹے شعر بھی بنوا کر لکھوائے جاسکتے ہیں۔ مثلاً:

عید آئی عید آئی
کپڑے نئے اور عیدی لائی

- صفحے کے نیچے دی گئی مشق کا کام کاپی میں کروائیے۔

حل شدہ مشق لفظ لکھیے

طلبہ و طالبات سے پڑھوائیے، لفظ بنوائیے اور آوازوں کے فرق کی پہچان کروائیے۔

پ	پ	پ	پ
میل	بھیڑ	میل	بھڑ
دین	سیکھ	دین	سیکھ
بین	لیکھ	بین	لیکھ
چھیل	پیٹ	چھیل	پیٹ

کاپی میں کام

جملے بنوائیے۔

جملے	الفاظ
میرا گھر اسکول سے ایک میل دُور ہے۔	میل
سب نے مِل کر کھانا کھایا۔	مِل
زارا تم مٹر چھیل دو۔	چھیل
اُمی نے پُوچھا، مٹر چھیل گئے؟	چھیل

’ے‘ کی درمیانی شکل..... (صفحہ ۸۹ تا ۹۰)

مقاصد

طلبہ و طالبات اس قابل ہو جائیں گے کہ

- بنیادی مصوّتے ’ے‘ کی درمیانی شکل کی شناخت کر سکیں۔
- ’ے‘ کی درمیانی شکل کے تین حرنی الفاظ پڑھ اور لکھ سکیں۔
- ذخیرہ الفاظ استعمال کر سکیں۔

مددگار مواد

- تخیل تحریر
- موتیا صفحہ ۸۹ تا ۹۰ اور فرہنگ
- اُردو خوش خطی سلسلہ حصہ سوم صفحہ ۵۰ (تجویز)
- معاون کتاب ’پھول‘ کہانی ’کوکو انجن‘، صفحہ ۶۰ (تجویز)

’ے‘ کی درمیانی شکل

پڑھیے اور الگ کیجیے

_____	+	_____	+	_____	=	ریت
_____	+	_____	+	_____	=	سیب
_____	+	_____	+	_____	=	شیر

طریقہ کار

وضاحت: 'ی' کی طرح 'ے' بھی دو حروف کے درمیان آنے پر دندانے کی شکل اختیار کرتی اور اپنے نیچے دو نقطے لگاتی ہے۔ اس دندانے کے نیچے دو نقطے بھی لگائے جاتے ہیں تاکہ یہ 'ب' کے خاندان کے حروف کے دندانوں سے مختلف رہے۔ یاد رہے کہ دو حروف کے درمیان ملنے کی صورت میں (آخری حروف کے ساتھ ملنے میں نیچے آنا ہو) اس کا دندانہ 'ب' کے دندانے کی طرح نہیں رہتا بلکہ 'ہ' کی آخری شکل سے ملتا جلتا ہو جاتا ہے، یہ۔

- صرف الفاظ کے تلفظ اور آواز سے ہی اندازہ لگایا جاسکتا ہے کہ اس لفظ میں کون سا مصوٰتہ (ی یا ے) استعمال کیا گیا ہے۔
- تختہ تحریر پر لکھ کر وضاحت کیجیے کہ نیچے آنے کی صورت میں ایک شوشہ گر جاتا ہے مثلاً تیز، شیر، میز۔ (ان الفاظ کو ایسے لکھنا غلط ہوتا ہے تیز، شیر، میز، بیچ، سیم، گیم)
- الفاظ پڑھائیے۔
- صفحے کا اوپر کا حصہ تختہ تحریر پر ہو بہو لکھ کر سمجھائیے اور تمام امثال لکھ کر دکھائیے۔ یہ بناوٹ بچوں کے لیے مشکل ہوتی ہے اس لیے بڑا اور واضح لکھا جائے اور بچوں کو ہدایت دی جائے کہ وہ آپ کے ساتھ ہوا میں لکھیں۔
- کتاب میں خوش خط لکھوائیے۔ دیے گئے ہلکے رنگ کے الفاظ پر پنسل پھیرنے کے بعد طلبہ و طالبات خود لال لکیر پر درست بناوٹ سے لکھیں۔ نگرانی، مدد اور حوصلہ افزائی کیجیے۔
- صفحہ ۹۰ کا پہلا حصہ مکمل کروا کے جملے بنانے میں طلبہ و طالبات کی مدد کیجیے۔ بعد ازاں خالی جگہ بھروائیے۔
- مشق کا کام کاپی میں کروائیے۔

حل شدہ مشق

پڑھیے اور الگ کیجیے

ریت	=	ر	+	ے	+	ت
سیب	=	س	+	ے	+	ب
شیر	=	ش	+	ے	+	ر
میز	=	م	+	ے	+	ز
کھیت	=	کھ	+	ے	+	ت
دیکھ	=	د	+	ے	+	کھ

کاپی میں کام

ان الفاظ میں سے تین کے جملے بنوائیے۔

جملے	الفاظ
یہ سیب لال ہے۔ شیر تیز چل رہا تھا۔ وہ آلو اور گوبھی کے کھیت ہیں۔	سیب شیر کھیت

خالی جگہ بھریے

’ے‘ کی درمیانی شکل کے الفاظ لکھوائیے۔

- ۱۔ مینو پر کتاب ہے۔
- ۲۔ گاؤں کے پاس گٹے کے کھیت ہیں۔
- ۳۔ مجھے ریل میں جانا پسند ہے۔

’ی‘ اور ’ے‘ کی درمیانی شکل کے الفاظ..... (صفحہ ۹۱)

مقاصد

- طلبہ و طالبات اس قابل ہو جائیں گے کہ
- سکھائے گئے الفاظ کا اعادہ کر سکیں۔
- ’ی‘ اور ’ے‘ کی درمیانی شکل کے الفاظ کو ’اوی‘ کے ساتھ ملا کر چار حروفی الفاظ بنا سکیں۔

مددگار مواد

- تختہ تحریر
- موتیا صفحہ ۹۱
- اردو خوش خطی سلسلہ حصہ سوم صفحہ ۵۱ (تجویز)

پیریڈز : ۳

طریقہ کار

- تختہ تحریر پر چند امثال سمجھائیے۔ بچوں کو اس کام میں خصوصی مدد درکار ہوگی۔ توجہ رکھیے کہ تمام بچے سب الفاظ پڑھ سکتے ہوں۔
- کاپی میں کام کا طریقہ تختہ تحریر پر سمجھا کر کروائیے۔

حل شدہ مشق ملائیے اور پڑھیے

و	ا	نی
نیلو = لو + نی	نیلا = لا + نی	نیل = ل + نی
سیکھو = کھو + سی	سیکھا = کھا + سی	سیکھ = کھ + سی
لیٹو = ٹو + لے	لیٹا = ٹا + لے	لیٹ = ٹ + لے
کھیلو = لو + کھے	کھیلا = لا + کھے	کھے = ل + کھے
ے	ی	می
میٹھے = ٹھے + می	میٹھی = ٹھی + می	میٹھا = ٹھا + می
گیلے = لے + گی	گیلی = لی + گی	گیلا = لا + گی
کھیلے = لے + کھے	کھیلی = لی + کھے	کھیلا = لا + کھے
میرے = رے + مے	میری = ری + مے	میرا = را + مے

کاپی میں کام

لفظ کے آخر میں 'ا' کی جگہ 'ی' اور 'ے' لگوائیے۔

ا	ی	ے
نیلا	نیلی	نیلے
پیلا	پیلی	پیلے
کالا	کالی	کالے
ہرا	ہری	ہرے

حروف الگ کروائیے۔

سیکھ = س + ی + کھ
گیلا = گ + ی + لا + ا
میرے = م + ر + ے + ل + ے

نظم : گُڑیا..... (صفحہ ۹۲ تا ۹۴)

مقاصد

- طلبہ و طالبات اس قابل ہو جائیں گے کہ نظم کی فہم پیدا کر سکیں۔
- رنگوں کے نام سیکھ کر استعمال کر سکیں۔

- دُرست جواب کے دائرے میں رنگ بھر سکیں۔
- سوالوں کے جواب لکھ سکیں۔
- ہم آواز الفاظ پہچان کر فہرست بنا سکیں۔
- منتخب الفاظ کی تبدیلی سے نئی نظم لکھ سکیں۔
- سیکھے ہوئے ذخیرہ الفاظ کو نظم کی صورت میں پڑھ سکیں۔

مددگار مواد

- تحیۂ تحریر
- موتیا صفحہ ۹۲ تا ۹۴
- معاون کتاب 'پھول'، نظم 'غبارے'، صفحہ ۶۴ (تجویز)

پیریڈز : ۴

طریقہ کار

- تاثرات کے ساتھ نظم 'گڑیا' پڑھ کر سنائیے۔
- انفرادی طور پر بچوں سے نظم پڑھوائیے۔
- کاپی میں نقل (دُرست انداز سے) کروائیے۔
- مشق کا کام کاپی میں کروائیے۔
- نظم نگاری کروائیے۔ اس کے لیے وہی طریقہ استعمال کیجیے۔ جو اس سے پہلے نظم 'ہاتھی' (موتیا صفحہ ۳۹) اور نظم 'اللہ' (موتیا صفحہ ۵۸) میں استعمال کیا گیا تھا۔
- نئے رنگوں کے نام کاپی میں لکھوائیے۔ تصاویر بنوا کر وہی رنگ بھروائیے۔

حل شدہ مشق

لکھیے

- خالی جگہ میں رنگوں کے نام لکھوائیے۔
- بال کالے جوتے پہلے آنکھیں ہری
- کپڑے نیلے گال لال۔

کاپی میں کام

نارنجی، جامنی اور گلابی لکھنے کی مشق کروائیے۔ تصاویر بنوا کر یہ رنگ بھروائیے۔

لکھیے اور رنگ بھریے

- دُرست جواب کے دائرے میں رنگ بھروائیے اور خالی جگہ میں لکھوائیے۔
- ۱۔ گڑیا کے کپڑے نیلے ہیں۔ ○ پیلے ● نیلے ○ ہرے
- ۲۔ گڑیا کی آنکھیں ہری ہیں۔ ● ہری ○ پیلی ○ نیلی

سوالوں کے جواب

- ۱۔ یہ گڑیا زارا کی ہے۔
- ۲۔ اس گڑیا کے بال کالے ہیں۔
- ۳۔ اس گڑیا کی چال پیاری پیاری ہے۔
- ۴۔ یہ گڑیا شوق سے دال کھاتی ہے۔



لکھیے

اس نظم سے ہم آواز الفاظ کی فہرست بنوائیے۔

لال چال دال مال

سرگرمی

سرگرمی کا کام کروائیے۔ طلبہ و طالبات کے بنائے کتنا پچے جماعت میں نمائش کے لیے رکھیے۔

نظم نگاری

طلبہ و طالبات سے نظم 'گڑیا' میں لکھے گئے رنگوں کے ناموں کے نیچے لکیر کھینچوائیے۔ ان رنگوں کے نام بدل کر نئی نظم لکھوائیے۔

مثال: یہ زارا کی گڑیا ہے۔

اس گڑیا کے سنہری بال

شیر آیا شیر آیا..... (صفحہ ۹۵ تا ۹۸)

مقاصد

- طلبہ و طالبات اس قابل ہو جائیں گے کہ
- حکایت کے ذریعے ذخیرہ الفاظ میں اضافہ کر سکیں۔
- اخلاقیات کا سبق سیکھ سکیں۔

نظم نگاری

اس نظم میں سے رنگوں کے نام بدل کر اپنی نئی نظم بنائیے۔

گڑیا

یہ زارا کی گڑیا ہے
اس گڑیا کے کالے بال
پکڑے اس کے نیلے ہیں
اچھی اچھی اس کی چال

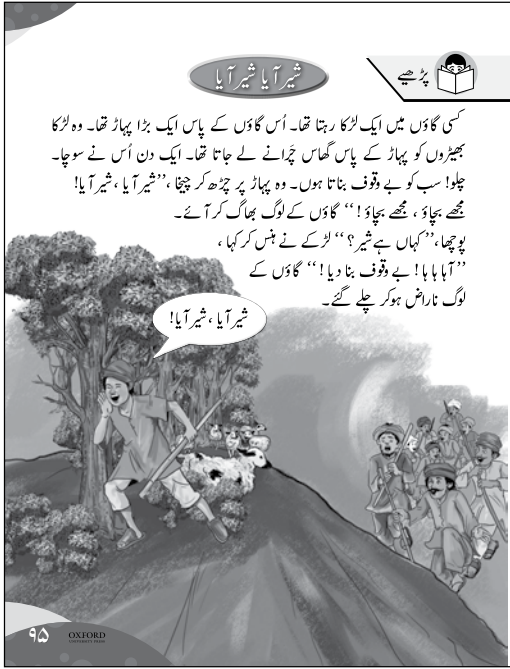

کسی گاؤں میں ایک لڑکا رہتا تھا۔ اُس گاؤں کے پاس ایک بڑا پہاڑ تھا۔ وہ لڑکا بھیڑوں کو پہاڑ کے پاس گھاس چرانے لے جاتا تھا۔ ایک دن اُس نے سوچا۔ چلو! سب کو بے وقوف بناتا ہوں۔ وہ پہاڑ پر چڑھ کر بیٹھا، ”شیر آیا، شیر آیا! مجھے بچاؤ، مجھے بچاؤ!“ گاؤں کے لوگ بھاگ کر آئے۔ پوچھا، ”کہاں ہے شیر؟“ لڑکے نے ہنس کر کہا، ”آہا ہا ہا! بے وقوف بنا دیا!“ گاؤں کے لوگ ناراض ہو کر چلے گئے۔

شیر آیا، شیر آیا!

- نئے الفاظ خوش خط لکھ کر ان کا املا کر سکیں۔
- درست جواب کے دائرے میں رنگ بھر سکیں۔
- سوالوں کے جواب لکھ سکیں۔
- ڈراما پیش کر سکیں (مکالمے یاد کر کے دُہرانا، تاثرات ظاہر کرنا، باہمی تعاون سے ڈراما پیش کرنا)

مددگار مواد

- تختہ تحریر
- موتیا صفحہ ۹۵ تا ۹۸

پیریڈز: ۶

طریقہ کار

- طلبہ و طالبات سے سوال کیجیے کہ آپ کو کہانیاں سننا کیسا لگتا ہے؟
- سچ کی اہمیت کے بارے میں گفتگو کرتے ہوئے بات کیجیے کہ سچ بولنا اچھی بات کیوں ہے؟ (متوقع جوابات: اللہ تعالیٰ خوش ہوتے

- ہیں۔ سچ بولنے سے ثواب ملتا ہے۔) بچوں کو بتائیے کہ سچ بولنے والا ہمیشہ فائدہ میں رہتا ہے۔ لوگ اس پر یقین کرتے ہیں۔ ہمارے پیارے نبی حضرت محمد ﷺ کی مثال دیجیے کہ وہ کبھی جھوٹ نہیں بولتے تھے اس لیے لوگ انہیں صادق کہتے تھے۔
- کہانی کا صفحہ کھلوایئے۔ بچوں کو تصاویر بغور دیکھنے اور خود سے پڑھنے کی کوشش کرنے کا وقت دیجیے۔ اگر سبق شروع ہونے سے تین چار دن پہلے فرہنگ سے اس کہانی کے فلیش کارڈز پڑھانے شروع کر دیے جائیں تو سچے پڑھنے میں آسانی محسوس کریں گے۔ کیونکہ صوتی اور بصری طریقے سے پڑھنے کی وجہ سے وہ پہلے ہی کچھ الفاظ سیکھ چکے ہوں گے۔
- بعد ازاں خود تاثرات کے ساتھ حرف بہ حرف درست پڑھ کر سنائیئے۔ مکالموں کو مکالمے کے انداز ہی میں پڑھیے۔ پھر بچوں سے باری باری پڑھوایئے۔

- کہانی کی فہم کے لیے مشق کے سوالات زبانی کیجیے۔ ان کے علاوہ یہ سوالات بھی پوچھیے:
- لڑکا گاؤں والوں کو کیوں بلا رہا تھا؟
- متوقع جواب: وہ اپنی مدد کے لیے بلاتا تھا لیکن اسے مدد کی ضرورت نہیں تھی کیونکہ وہ جھوٹ بول رہا تھا۔
- گاؤں والے اس کی آواز پر کیوں آجاتے تھے؟
- متوقع جواب: کیونکہ وہ نیک اور رحم دل تھے اور اس کی مدد کرنا چاہتے تھے۔
- تیسری بار وہ کیوں نہیں آئے؟
- متوقع جواب: کیونکہ وہ سمجھ رہے تھے کہ پہلی دو بار کی طرح اب بھی وہ جھوٹ بول رہا ہے۔
- آپ گاؤں والوں کی جگہ ہوتے تو کیا کرتے؟ کیا آپ پہلی اور دوسری بار ہی آتے؟ یا تیسری بار بھی آتے؟

- بچوں سے اس کہانی کا کوئی اور نام سوچنے کا کہیے اور تختہ تحریر پر ان کے بتائے ہوئے نام لکھیے۔ مثلاً: 'سچ بولنا اچھی عادت'، 'بے وقوف نہ بناؤ'۔
- طلبہ و طالبات اپنی پسند کا نام لکھ کر اس کہانی کی تصاویر اپنی کاپی میں بنائیں (اپنے ذہن میں اُبھرنے والی تصویریں)۔
- کہانی کے منتخب الفاظ کی خوش خطی، حروف الگ کرنے اور ملائے کا کام کاپی میں کروائیے۔ املا کے لیے بھی وہی الفاظ دیجیے۔
- جماعت میں طلبہ و طالبات کے گروپ بنوائیے اور باری باری ہر گروپ سے اس کہانی پر ڈراما کروائیے۔
- ذمہ داریاں: ایک بچہ کہانی میں موجود لڑکے کا کردار ادا کرے۔ دوسرا بچہ یا بچی کہانی پڑھے اور کچھ بچے بکریاں اور کچھ گاؤں والے بنیں۔ ہر گروپ کا نام تختہ تحریر پر لکھ کر اسٹار دیجیے۔

حل شدہ مشق

کاپی میں کام

طلبہ و طالبات کو کاپی میں کہانی کا عنوان لکھ کر اپنا پسندیدہ منظر بنانے کی ہدایت دیجیے۔

رنگ بھرے

دُرست جواب کے دائرے میں رنگ بھروائیے۔

- ۱۔ لڑکا ۲۔ پہاڑ ۳۔ بے وقوف ۴۔ تیسرے ۵۔ سچ بولنا چاہیے

سوالوں کے جواب

- ۱۔ لڑکا گاؤں میں رہتا تھا۔
 ۲۔ لڑکا چیخ کر کہہ رہا تھا، ”شیر آیا، شیر آیا۔ مجھے بچاؤ، مجھے بچاؤ۔“
 ۳۔ تیسرے دن لڑکے کے پاس کوئی نہیں آیا کیونکہ اس سے پہلے وہ جھوٹ بول کر لوگوں کو بے وقوف بنا رہا تھا۔
 ۴۔ لڑکے کو یہ سزا ملی کہ تیسرے دن سچ مچ شیر آ گیا اور اس کی کچھ بھیڑوں کو کھا گیا۔

اعادہ اور جانچ برائے یونٹ ۵ (صفحہ ۹۹ تا ۱۰۰)

مقصد

- طلبہ و طالبات اس قابل ہو جائیں گے کہ
- سکھائے گئے نظریات کی جانچ کا کام دُرست طریقے سے کر سکیں۔

پیریڈز: ۳

طریقہ کار

- تختہ تحریر پر صفحے کا کام بنا کر سمجھائیے اور پھر طلبہ و طالبات کی جانچ لیجیے۔
- خالی جگہ کا کام تختہ تحریر پر لکھ کر پڑھوئیے۔ ایک مثال سمجھا کر باقی کام بچوں سے خود کرنے کے لیے کہیے۔ کام کی نگرانی کے دوران اُن کی

- حسبِ ضرورت مدد کیجیے۔ بعد ازاں تختہ تحریر پر دُرست الفاظ خالی جگہ میں لکھ کر خود اصلاحی کروائیے۔
- کاپی میں جملوں کو نقل کروائیے تاکہ بچوں کو جملے لکھنے کی مزید مشق ہو سکے۔
 - دوسرے حصے کا کام بھی پہلے حصے کی طرح ہی کروائیے۔
 - جانچ کے بعد اپنے ریکارڈ میں ہر پتے کے نتائج لکھیے تاکہ بچوں کو جس کام میں مزید مشق کی ضرورت ہو وہ کروا سکیں۔

حل شدہ مشق

لکھیے

خالی جگہ میں 'ی' کی درمیانی شکل کا لفظ لکھوائیے۔

۱۔ جیت ۲۔ تین ۳۔ پیر ۴۔ چھیل ۵۔ کھیر

خالی جگہ میں 'ے' کے درمیانی شکل کا لفظ لکھوائیے۔

۱۔ تیز ۲۔ میز ۳۔ کھیل ۴۔ جیب ۵۔ بیچ

چُن کر لکھیے

کے ی	ی پ	ر
کھیل	عید	اس
ریل	چھیل	دل
تیز	چیتا	گن
میرا	بین	میل

لکھیے اور رنگ بھریے

- تختہ تحریر پر پہلی مثال لکھ کر اور رنگین چاک سے رنگ بھر کر دکھائیے۔
- باقی تصاویر میں طلبہ و طالبات سے اپنی پسند کا رنگ بھر کر رنگ کا نام لکھنے کے لیے ہدایت دیجیے۔
- (خیال رہے کہ ایک ہی رنگ دو بار استعمال نہ کیا جائے)

یونٹ کے مقاصد

- اس یونٹ کو پڑھنے کے بعد طلبہ و طالبات اس قابل ہو جائیں گے کہ
- قومی نصاب میں دیے گئے عنوانات/موضوعات کے تحت دی گئی نظم و نثر کے سُننے، بولنے، پڑھنے اور لکھنے کے مطلوبہ اہداف کا حصول کر سکیں۔
- ادب کا لطف اُٹھا سکیں اور اعتماد کے ساتھ زبانی اور تحریری اظہار کر سکیں۔
- ذخیرہ الفاظ: پھلوں کے نام پڑھنا اور لکھنا سیکھ سکیں۔
- منظوم انداز میں جانوروں کے نام سیکھ سکیں۔
- صوتیات: ہم آواز الفاظ پہچان سکیں۔
- تنوین (ے) اور تشدید (ت) کی علامات سے متعارف ہو سکیں اور درست استعمال کر سکیں۔
- تفہیم: 'ماحول' کی اصطلاح سے واقف ہو کر صاف اور گندے ماحول میں تمیز کرنا سیکھ سکیں۔ (ماحولیات)
- منظوم انداز بیان کے ذریعے اچھی عادات کے بارے میں واقفیت حاصل کر سکیں۔ (اخلاقیات)
- حضرت ابراہیم علیہ السلام کی حیات مبارکہ کا ایک مختصر واقعہ جان سکیں۔ (اسلامی پہلو)
- قائد اعظم کے بارے میں بنیادی معلومات حاصل کر سکیں۔ (پاکستانی شخصیت)
- نثر نگاری: سوالوں کی مدد سے کسی موضوع پر تخلیقی لکھائی کرنا سیکھ سکیں۔

مددگار مواد کی تجاویز

- نوٹ: اساتذہ اپنے وقت کے لحاظ سے ان کتب کا مواد اپنی منصوبہ بندی میں شامل کر سکتے ہیں۔
- قاعدہ پڑھیے اور سیکھیے حصہ دوم (منتخب صفحات)
- اُردو خوش خطی سلسلہ حصہ سوم (منتخب صفحات)
- معاون کتاب 'پھول': یونٹ ۶ صفحہ ۶۷ تا ۸۳



















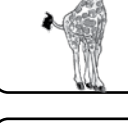

سرگرمیوں کی تجاویز

جانوروں کے چھوٹے کھلونے یا کٹ آؤٹ پتوں سے منگوائیے، بنوائیے اور خود لائیے۔ جماعت میں ایک گوشے میں چڑیا گھر بنائیے، کونے میں کچھ بڑے پتے (ناریل یا کھجور وغیرہ کے) کھڑے کیجیے۔ اس کے ساتھ رکھی میز پر گھاس پھوس بچھائیے۔ مختلف جانوروں کے کھلونے یا کٹ آؤٹ کھڑے کیجیے بندر پتوں میں لٹکا کر منظر بنا دیجیے۔

یاد رہے کہ ہر جانور کے سامنے اس کے نام کا کارڈ ضرور لکھ کر رکھیں تاکہ پتوں کی بصری پڑھائی ہوتی رہے۔ کچھ دن یہ منظر بنا رہنے کے بعد پتوں کے کھلونے/کٹ آؤٹ ذمے داری سے واپس کر دیجیے اور پتوں کو چھوٹے سرٹیفکیٹ یا اسٹار دیجیے۔

- تشدید کے الفاظ کی concertina book بنوائی جاسکتی ہے۔ اسی طرح پھلوں کے ناموں کے کتابچے بھی بنوائے جاسکتے ہیں۔

پڑھیے اور ملائیے۔

پھل		جانور	
 انگور	 ترَبُوز	 بندر	 زَرَّافہ
 سیب	 انگور	 بطخ	 بندر
 ترَبُوز	 کیلا	 زَرَّافہ	 بطخ
 انار	 سیب	 بھالو	 سانپ
 کیلا	 انار	 سانپ	 بھالو

سرگرمی کی ہدایت

- دی گئی تصاویر اور ناموں کی پڑھائی کروائیے تاکہ طلبہ و طالبات جانوروں اور پھلوں کے ناموں کی بصری پڑھائی کر سکیں۔
- باری باری ہر سچے سے ایک ایک لفظ پڑھوائیے تاکہ وہ جانور، پھل کے نام اور تصویر پہچان سکیں۔

تختہ نرم کی تجاویز:

یونٹ ۶

ذخیرہ الفاظ

نوکیلے مول دام

پھل

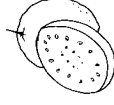

امرد



چیکو



انگور

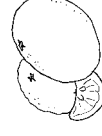

کینو



انار



تربوڑ



قائد اعظم

بسم اللہ الرحمن الرحیم

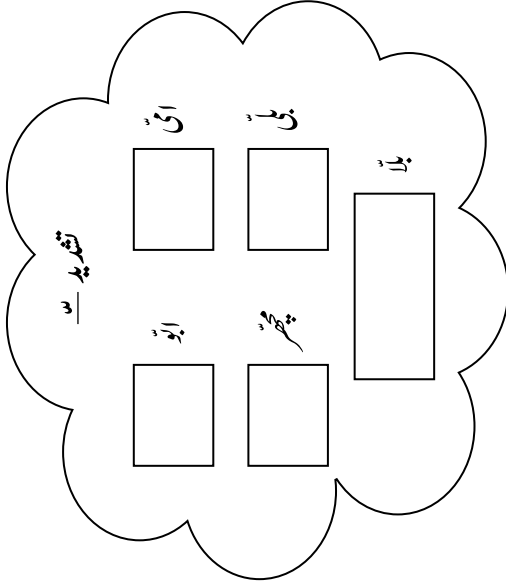

ای

بی

بلا

تقدیر

بے

چھر

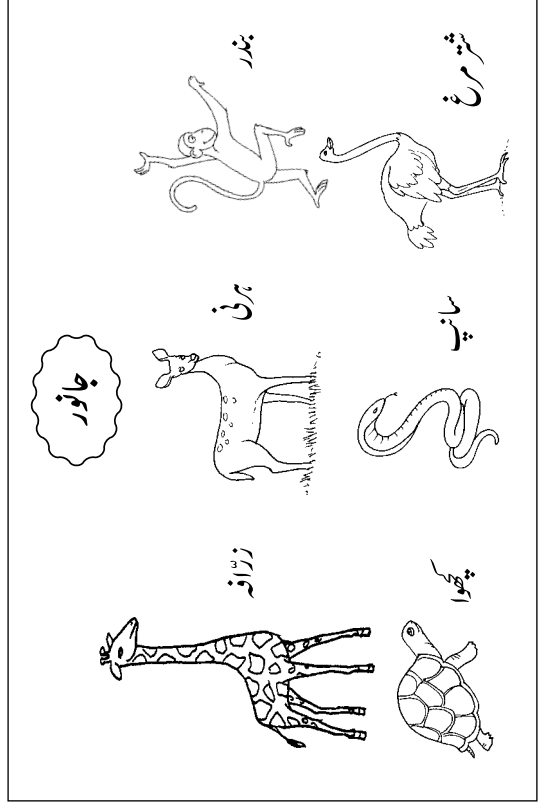

بندر

شتر مرغ

ہرنی

سایپ

جانور

زرافہ

چھوا

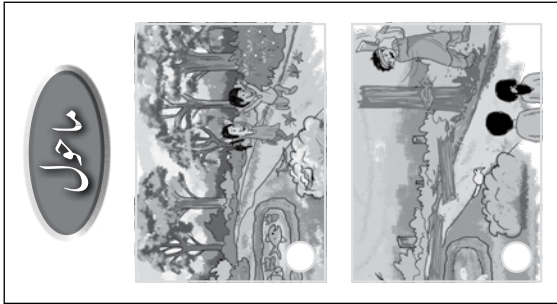

ماحول

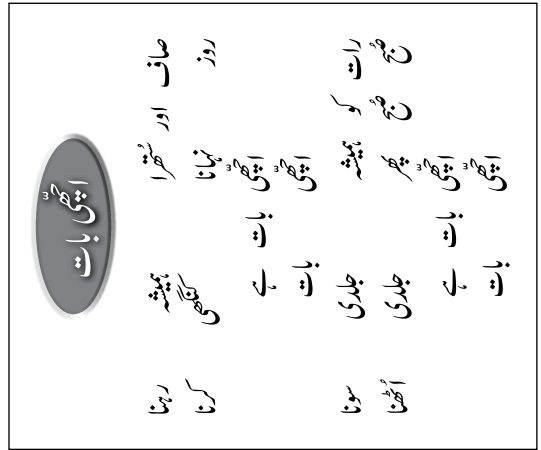

اپنی بات

صاف اور سُترا روز
کبھی ہمیشہ
رہنا کرنا

نہانا
اپنی بات ہے
بات ہے
جلدی جلدی
سونا اٹھنا

رات رات
شع شع کو شع شع
ہمیشہ پھر ہمیشہ
اپنی بات ہے اپنی بات ہے
جلدی جلدی
سونا اٹھنا

آگ باغ بنی..... (صفحہ ۱۰۲ تا ۱۰۳)

مقاصد

- طلبہ و طالبات اس قابل ہو جائیں گے کہ
- نئے ذخیرۃ الفاظ سے آگاہ ہو سکیں۔
- سوالوں کے جوابات تحریر کر سکیں۔
- قومی نصاب کی مطابقت کے لحاظ سے اسلامی واقعے سے آگاہ ہو سکیں۔
- حضرت ابراہیم علیہ السلام کے اللہ پر کامل یقین سے آگاہ ہو سکیں۔
- تنوین 'ء' (دو زبر) سے متعارف ہو سکیں۔

آگ باغ بنی

حضرت ابراہیم علیہ السلام اللہ کے بہت پیارے نبی تھے۔ وہ اللہ سے بہت محبت کرتے تھے۔
حضرت ابراہیم علیہ السلام لوگوں سے کہتے تھے کہ ایک اللہ کو مانو۔ اُن کے زمانے کے بادشاہ کا نام نمرود تھا۔ اس نے حضرت ابراہیم علیہ السلام کو یہ بات سب کو بتانے سے روکا۔ حضرت ابراہیم علیہ السلام نہیں مانے۔

مددگار مواد

- تختہ تحریر
- موتیا صفحہ ۱۰۲ تا ۱۰۳

پیریڈز: ۲

طریقہ کار

- سبق کی بلند خوانی تاثرات کے ساتھ کیجیے اور مفہوم سمجھائیے۔
- ہر طالب علم سے باری باری دو سطور پڑھوائیے۔
- دیے گئے سوالات پر زبانی تبادلہ خیال کیجیے۔ بعد ازاں طلبہ و طالبات کو کاپی میں جوابات خود تحریر کرنے دیجیے۔ مدد اور حوصلہ افزائی کیجیے۔
- 'تنوین' سمجھا کر تحریری کام کروائیے۔

حل شدہ مشق

پڑھیے

تاثرات سے سبق کی بلند خوانی کیجیے، طلبہ و طالبات کی توجہ اور دلچسپی پیدا کرنے کے لیے سبق سے متعلق مختصر سوال جواب بھی کیجیے۔

سوالوں کے جواب

- ۱- حضرت ابراہیم علیہ السلام اللہ کے نبی تھے۔
- ۲- حضرت ابراہیم علیہ السلام کو "ذخلیل اللہ" کہا جاتا ہے۔

صوتیات

دو زبر ’ء‘ کا تعارف کرواتے ہوئے بتائیے کہ یہ ’توین‘ کہلاتی ہیں۔ لفظ ’فورا‘ تین بار لکھنے کی مشق کروائیے۔ زبانی وضاحت کرتے ہوئے ’مثلاً‘ اور ’تقریباً‘ کی مثالیں دی جاسکتی ہیں۔

تشدید (ء) (صفحہ ۱۰۴)

مقاصد

- طلبہ و طالبات اس قابل ہو جائیں گے کہ
- تشدید ’ء‘ کا مقصد اور آواز کی شناخت کرسکیں۔
- تشدید کا ذخیرہ الفاظ سیکھ سکیں اور جملوں میں استعمال کرسکیں۔
- مکھیوں اور مچھروں سے بچاؤ اور ماحول صاف رکھنے کے بارے میں سیکھ سکیں۔

مددگار مواد

- تختہ تحریر
- موتیا صفحہ ۱۰۴
- اردو خوش خطی سلسلہ حصہ سوم صفحہ ۵۶ (تجویز)

پیریڈز : ۳

طریقہ کار

- وضاحت : کسی لفظ میں آنے والے وہ حروف جو دوبار بولے جائیں (جن پر زور دیا جائے) انہیں ایک بار لکھ کر ان پر تشدید کی علامت لگائی جاتی ہے۔ مثلاً : ب ل ل ی = بلی۔ مزید امثال تختہ تحریر پر لکھ کر وضاحت کیجیے۔
- موتیا کی فرہنگ دیکھیے اور ان الفاظ کی پڑھائی کروائیے۔
 - صفحے کا کام پڑھوئیے اور تشدید کی علامت درست طریقے سے تختہ تحریر پر بڑی تشدید لکھ کر دکھائیے۔
 - تختہ تحریر پر صفحے کا کام ہو بہو لکھ کر سمجھائیے۔ تمام کام لکھ کر دکھائیے۔
 - (پہلی بار بچے خود لکھنے میں مشکل محسوس کریں گے۔)
 - کاپی میں تشدید ’ء‘ کے الفاظ کی فہرست بنوائیے۔
 - جملے بنانے کا کام بھی بتائے گئے طریقے سے کاپی ہی میں کروائیے۔
 - مکھیوں اور مچھروں سے بچاؤ اور ماحول صاف رکھنے کے بارے میں گفتگو کیجیے۔ بچوں کو گندگی کے نقصانات سے آگاہ کیجیے۔

حل شدہ مشق ملائے اور لکھیے

اچھا = اچھ + چھا
کچا = کچ + چا
بلا = بل + لا
اچھی = اچھ + چھی
ابو = اب + بو
بلی = بل + لی

الگ کیجیے

رکھا = رکھ + کھا
مکھی = مکھ + کھی
مچھی = مچھ + ٹھی
بچہ = بچ + چہ
مکھی = مکھ + کھی
مچھر = مچھ + ٹھر
امی = ام + می

نظم : اچھی بات (صفحہ ۱۰۵ تا ۱۰۶)

مقاصد



- طلبہ و طالبات اس قابل ہو جائیں گے کہ
- مزے اور آہنگ سے نظم پڑھ سکیں۔
- اچھی باتوں سے آگاہ ہو سکیں۔
- نظم سے 'ھ' کے الفاظ چُن کر لکھ سکیں۔
- نظم سے ایسے الفاظ چُن سکیں جن کے آخر میں 'نا' آتا ہے۔
- خالی جگہیں پُر کر سکیں۔

اچھی بات

پڑھیے



رہنا	ہمیشہ	صاف اور سُتھرا	روز
کرنا	کنگھی	نہانا	
	بات ہے	اچھی	
	بات	اچھی	
سونا	جلدی	رات کو	
اُٹھنا	جلدی	صبح صُبح	
	بات ہے	اچھی	
	بات	اچھی	

مددگار مواد

- تختہ تحریر
- موتیا صفحہ ۱۰۵ تا ۱۰۶

پیریڈز : ۳

طریقہ کار

- طلبہ و طالبات کے ساتھ مل کر خوش الحانی اور آہنگ سے نظم پڑھیے۔
- نظم میں موجود اچھی باتیں تختہ تحریر پر لکھ کر طلبہ و طالبات سے ان پر تبادلہ خیال کیجیے۔
- نظم میں سے 'ھ' کے الفاظ چُن کر لکھوائیے۔



مددگار مواد

- باپ اور بیٹے کی پتلیاں
- ممکن ہو تو کوئی نوٹ جس پر قائد اعظم کی تصویر بنی ہو۔
- تختہ تحریر
- موتیا صفحہ ۱۰۷

پیریڈ : ۱

طریقہ کار

- خود تاثرات سے بلند خوانی کرتے ہوئے نوٹ دکھائیے۔ باپ اور بیٹے کی پتلیوں کے ذریعے مکالمے پڑھ کر سنائیے۔
- دیے گئے مکالمے کے کردار (باپ اور بیٹے) کو طلبہ و طالبات کو جوڑیوں میں تقسیم کر کے باری باری پڑھوائیے۔
- بچوں سے ان مکالموں کے بارے میں زبانی تبادلہ خیال کر کے قائد اعظم کے بارے میں آسان الفاظ میں معلومات دیجیے۔ اُن کے احترام کے جذبے کو فروغ دیجیے۔

نظم: مزے کی سیر..... (صفحہ ۱۰۸ تا ۱۱۰)

مقاصد

- طلبہ و طالبات اس قابل ہو جائیں گے کہ
- نظم کا مزا اور لطف اٹھاسکیں۔
- جانوروں کے نام، ان کی غذا اور حرکات کے بارے میں جان سکیں۔
- اپنے پسندیدہ جانور کے بارے میں تبادلہ خیال کر سکیں۔
- خالی جگہ میں درست لفظ چُن کر لکھ سکیں۔
- ہم آواز الفاظ پہچان کر لکھ سکیں۔

مددگار مواد

- جانوروں کی تصاویر اور ناموں کے فلپس کارڈز
- تختہ تحریر
- موتیا صفحہ ۱۰۸ تا ۱۱۰
- اُردو خوش خطی سلسلہ حصہ سوم صفحہ ۵۳ تا ۵۴ (تجویز)

پیریڈز : ۴

طریقہ کار

- آمادگی کے لیے بچوں سے زبانی سوال جواب کیجیے۔ مثلاً:
- کیا آپ کبھی چڑیا گھر گئے ہیں؟ وہاں کیا کیا دیکھا تھا؟ کیا چیز بہت اچھی لگی تھی؟
- کون سا جانور پسند آیا تھا؟ کون سے جانور سے ڈر لگا تھا؟ وہاں اور کیا کیا تھا؟
- نظم تاثرات سے پڑھ کر سنائیے۔ نظم کے بارے میں مشق کے سوالات زبانی کیجیے۔
- تمام بچوں سے باری باری نظم کے دو اشعار پڑھوائیے۔ بعد ازاں تمام بچے ایک ساتھ نظم پڑھیں۔
- مشق کا کام کاپی میں کروائیے۔
- تمام سوالات سمجھا کر اور طریقہ کار بتا کر کام کروائیے۔ طلبہ و طالبات کو ہمیشہ رہنمائی کی اور یاد دہانی کی ضرورت رہتی ہے۔
- سرگرمی بھی ضرور کروائیے۔
- ہو سکے تو بچوں کو چڑیا گھر کی سیر کروائیے۔

حل شدہ مشق

کاپی میں کام

- اس نظم میں سے جانوروں کے نام چُن کر لکھوائیے اور تصویر بنوائیے یا چکوائیے۔
نام: ہاتھی شیر سانپ زرافہ بھالو بندر بٹخ

پڑھیے اور لکھیے

دُرسٹ جواب کے دائرے میں رنگ بھروائیے اور خالی جگہ میں لکھوائیے۔
۱۔ قیں قیں ۲۔ گوشت ۳۔ دُم ۴۔ چڑیا گھر

لکھیے

نظم سے ہم آواز لکھوائیے۔
ہاتھی - ساتھی ہلاتا - کھاتا اڑاتی - جاتی جھولے - بھولے

سوچیے اور لکھیے

یہ کام طلبہ و طالبات کو خود کرنے دیجیے۔ سوچ کر بتائے ہوئے نام لکھنے میں اُن کی مدد کیجیے۔

سوالوں کے جواب

- ۱۔ ہاتھی ٹونڈ ہلا رہا تھا۔
- ۲۔ زرافہ پتے کھا رہا تھا۔

۳۔ بھالو موٹا تازہ تھا۔

۴۔ بندر ناچ رہا تھا۔

سرگرمی

طلبہ و طالبات سے کھلونے کے جانور منگوائیے۔ کچھ دن جماعت میں چڑیا گھر کا گوشہ بنائے رکھنے کے بعد طلبہ و طالبات کو واپس کیجیے۔ چڑیا گھر کے پس منظر میں ناریل یا کوئی دوسرے پتے رکھیے۔ گھاس بنانے کے لیے بھی پتے اور گھاس بچھائیے۔

ماحول.....(صفحہ ۱۱۱)

ماحول

نشان لگائیے

صاف ماحول پر ✓ اور گندے ماحول پر ✗ کا نشان لگائیے۔



مقاصد

- طلبہ و طالبات اس قابل ہو جائیں گے کہ
- ماحول کے معنی سے متعارف ہو سکیں۔
- تصاویر پر غور کر کے ✓ اور ✗ کے نشان لگا سکیں۔

مددگار مواد

- موٹیا صفحہ ۱۱۱
- معاون کتاب 'پھول' کہانی 'دلِ دلِ پاکستان' صفحہ ۷۷ (تجویز)

پیریڈ : ۱

طریقہ کار

- طلبہ و طالبات کو ہر تصویر بغور دیکھنے کا وقت دیجیے۔ تبادلہ خیال کیجیے کہ ماحول کن چیزوں سے خراب ہوتا ہے۔ بتائیے کہ پانی گندا کرنے سے، درخت کاٹنے سے، دھوئیں اور شور سے ماحول میں صاف ہوا کا ملنا ناممکن ہو جاتا ہے۔ یہ باتیں بچوں کو آسان الفاظ میں بتائیے۔
- بچوں سے ہر تصویر پر تبادلہ خیال کیجیے، بعد ازاں طلبہ و طالبات کو تصاویر پر یا کا نشان خود لگانے دیجیے۔
- خود اصلاحی کروائیے۔
- معاون کتاب 'پھول' کہانی 'دلِ دلِ پاکستان' صفحہ ۷۷ پڑھ کر سنائیے۔ (تجویز)

پھلوں کا ٹھیلا..... (صفحہ ۱۱۲)

مقاصد

- طلبہ و طالبات اس قابل ہو جائیں گے کہ
- پھلوں کے ناموں کی پہچان کر سکیں۔
- پھلوں کے نام پڑھنا اور لکھنا سیکھ سکیں۔
- ہم آواز الفاظ کی پہچان کر سکیں۔

مددگار مواد

- تختہ تحریر
- موتیا صفحہ ۱۱۲
- اُردو خوش خطی سلسلہ حصہ سوم صفحہ ۵۷ تا ۵۸ (تجویز)

پیریڈز : ۳

طریقہ کار

- آمادگی کے لیے طلبہ و طالبات سے زبانی سوالات کیجئے۔ مثلاً :
کیا آپ کے محلے میں پھل والا آتا ہے؟
اس سے لوگ کیا باتیں کر کے پھل لیتے ہیں؟
(متوقع جواب : پوچھتے ہیں کیا بھاؤ ہے؟ کتنے روپے کلو ہے؟.....)
- نظم تاثرات سے پڑھیے۔
- بچوں سے انفرادی طور پر پڑھوائیے (اس نظم کے زیادہ تر الفاظ بچے خود بھی پڑھ سکتے ہیں)۔
- نظم پڑھنے کا مزا ضرور لیجئے اور بچوں میں بھی شوق پیدا کیجئے۔
- نئے الفاظ جیسے 'نکیلے'، 'مول' اور 'دام' کا مطلب سمجھائیے۔
- نکیلے : جن کی نوک نکلی ہو جیسے آڑو۔
- مول : بھاؤ، قیمت۔
- دام : قیمت۔
- مشق کا کام کروائیے۔

- ہم آواز الفاظ کی وضاحت مثالیں دے کر کروائیے۔ مثلاً :
بیر - دیر - سیر - شیر
ٹھیلا - کھیلا - کیلا - میلا
گول - بول - ڈول - تول
آم - کام - نام - شام
- صفحے کے زیریں حاشیے (footnote) میں دی گئی سرگرمی کروائیے۔
- سکھائے گئے پھلوں کے نام گھر پر خوش خط لکھنے اور املا کے لیے یاد کرنے کے لیے دیجیے۔
- اگلے روز پھلوں کے ناموں کا املا لیجیے۔ بعد ازاں بچوں سے خود اصلاحی کروائیے۔

حل شدہ مشق

لکھیے

طریقہ کار میں بتائے گئے ہم آواز الفاظ تختہ تحریر پر لکھ دیجیے۔ بچے اپنی مرضی سے کوئی ایک لفظ منتخب کر کے خالی جگہ میں لکھیں۔

کاپی میں کام

نظم کو درست انداز سے خوش خط نقل کروائیے۔

سوالوں کی مدد سے لکھیے..... (صفحہ ۱۱۳)

مقصد

- طلبہ و طالبات اس قابل ہو جائیں گے کہ
سوالات کی مدد سے پیرا گراف لکھ سکیں۔

مددگار مواد

- تختہ تحریر
- موتیا صفحہ ۱۱۳
- معاون کتاب 'پھول'، نظم 'پھل'، صفحہ ۷۵ (تجویز)

پیریڈز : ۲

طریقہ کار

- سوالات کے جوابات طلبہ و طالبات سے زبانی پوچھیے بعد ازاں تحریری کام میں ان کی مدد کیجیے۔
- سوالوں کے صرف جوابات لکھوائیے۔ کتاب میں لکھوانے اور بچوں کے کام کی دُرستی کے بعد کاپی میں یہی پیراگراف خوش خط نقل کروائیے اور تصویر بنوائیے۔

اعادہ اور جانچ برائے یونٹ ۶..... (صفحہ ۱۱۴)

مقصد

- طلبہ و طالبات اس قابل ہو جائیں گے کہ
- اس یونٹ میں کروائے گئے کاموں کی جانچ کا کام کر سکیں۔

مددگار مواد

- تختہ تحریر
- موتیا صفحہ ۱۱۴

پیریڈز : ۲

طریقہ کار

- تختہ تحریر پر اس صفحے پر دیے گئے کام کا اعادہ کروائیے۔
- نوٹ : یہ الفاظ اور ان سے ملتے جلتے الفاظ دیجیے۔
- تختہ تحریر پر ہو ہو صفحہ بنائیے اور بچوں کو کام کرنے کی ہدایت دیجیے۔
- بچوں کے کام کی نگرانی کیجیے، مگر مدد نہیں کیونکہ یہ ان کی جانچ ہے۔
- اسی طرح کی جانچ کا کام کاپی میں بھی کروائیے۔
- جانچ کے بعد اپنے ریکارڈ میں ہر پتے کے نتائج لکھیے تاکہ بچوں کو جس کام میں مزید مشق کی ضرورت ہو وہ کروائی جائے۔

حل شدہ مشق

نام لکھیے

- زرافہ
- بندر
- گھوڑا
- شیر
- انار
- ہاتھی

ملائیے

اچھ + چھا = اچھا ام + می = امی اب + بو = ابو

ہم آواز الفاظ لکھیے

ہاتھی ساتھی گول تول جھولے بھولے آم دام

میقات / میعاد کا اعادہ

مقاصد

- طلبہ و طالبات اس قابل ہو جائیں گے کہ
- اپنے کاموں کا جائزہ لے سکیں۔
- تجزیے اور مشاہدے کی صلاحیت پیدا کر سکیں۔

مددگار مواد

- تمام جماعت اور گھر کے کام کا جائزہ لینے کے لیے کتاب اور بچوں کی کتابیں۔

پیریڈ : ۱

طریقہ کار

طلبہ و طالبات سے پوچھیے:

- اس میقات / میعاد میں آپ نے کیا سیکھا؟ خاص خاص کام لکھیے۔
- کون سا کام بہت اچھا لگا اور کیوں؟
- کون سے کام میں آپ کو ابھی محنت کی ضرورت ہے (خوش خط لکھائی / روانی سے پڑھائی / جملے بنانا / پیراگراف...)
- میقات / میعاد کے اختتام پر ”کتب میلہ“ کمرہ جماعت میں منعقد کروائیے جس میں بچے اپنی اپنی کہانیوں کی کتابیں لا کر رکھیں۔ اس طرح تمام بچوں کو ایک دوسرے کی کتابیں بھی دیکھنے اور پڑھنے کا موقع ملے گا اور اضافی کتابیں جمع کرنے اور پڑھنے کا شوق بھی پیدا ہوگا۔

گتے کے تراشوں (کٹ آؤٹس) کے لیے دیے گئے خاکے۔

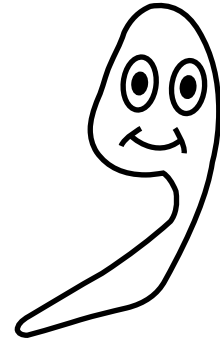
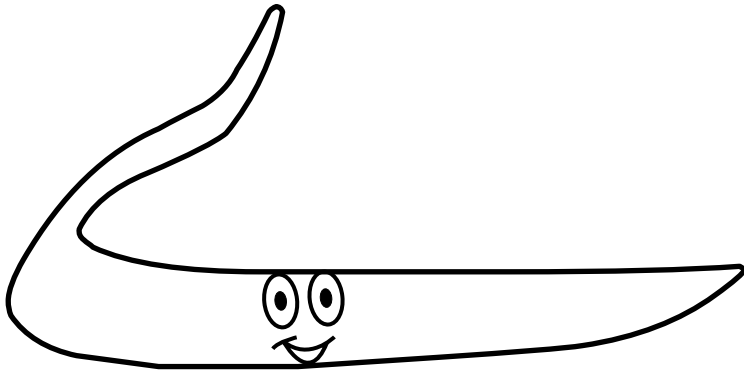
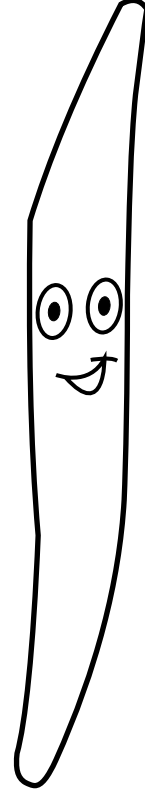
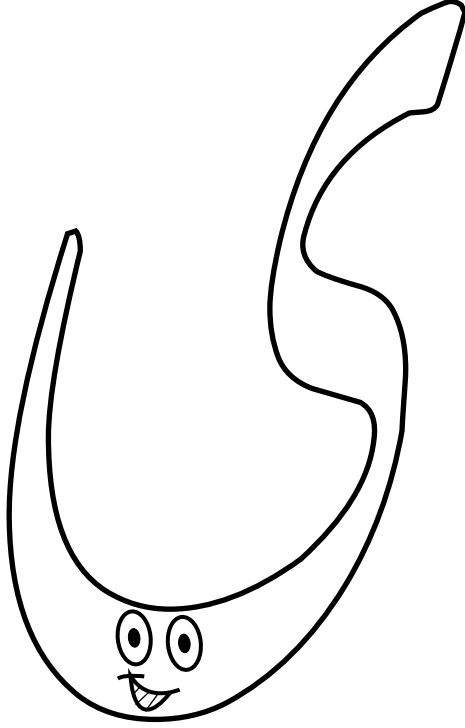

مرئی کا ماسک

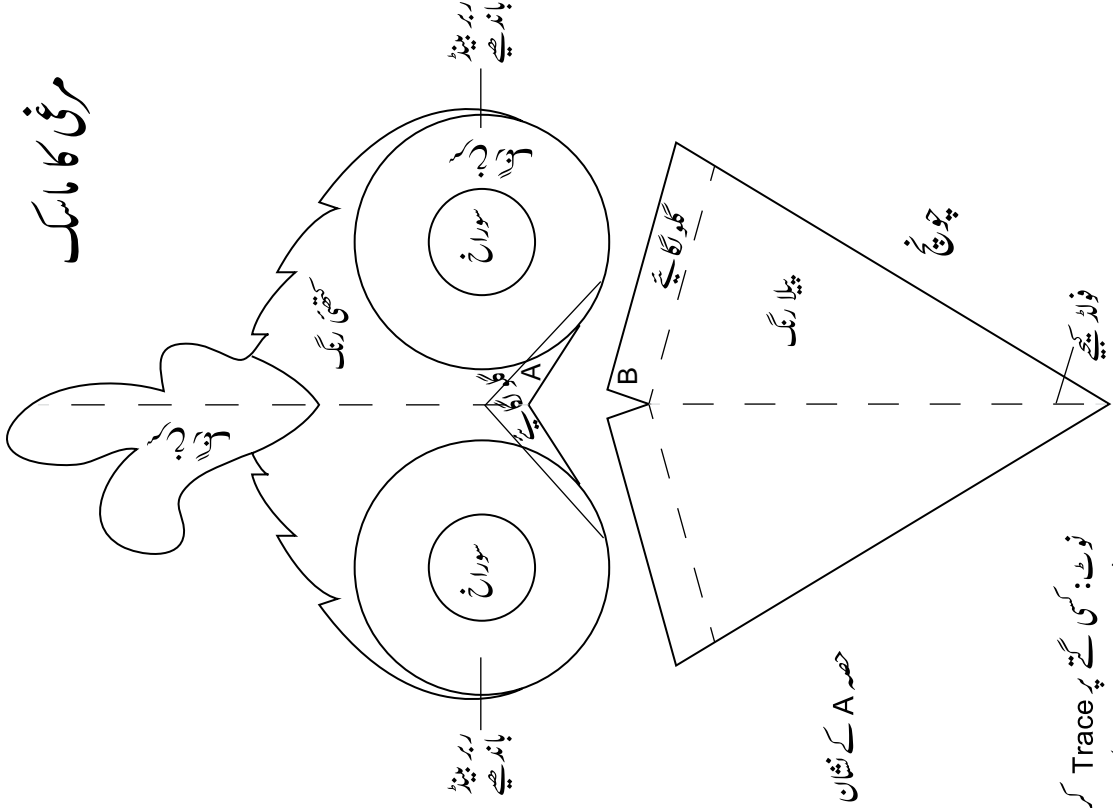

چوزے کا ماسک

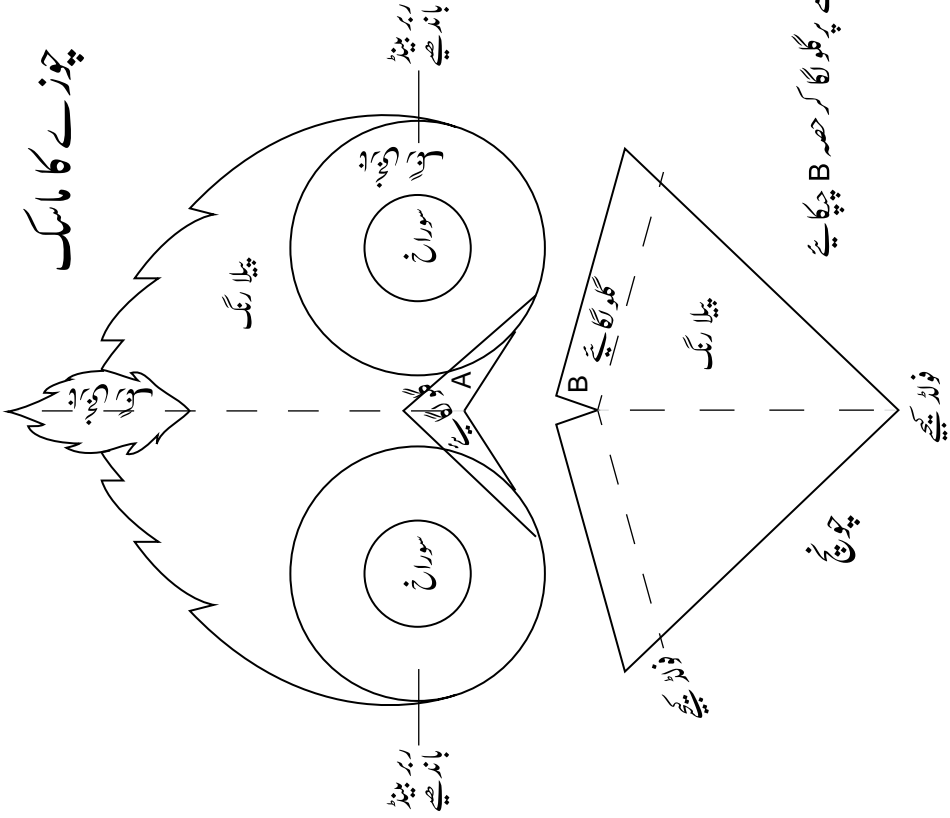

حصہ A کے نشان زدہ حصے پر گولہ لگا کر حصہ B چپکائیے

نوٹ: کسی گتے پر Trace کر کے ماسک میں بتائے گئے رنگ بھر لیجیے پھر قبلی سے کاٹ لیجیے۔
چونچ کو نشان زدہ حصے پر گولہ لگا کر چپکائیے۔

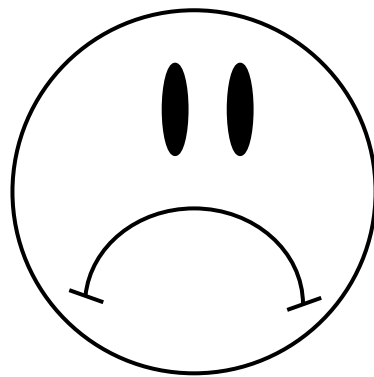
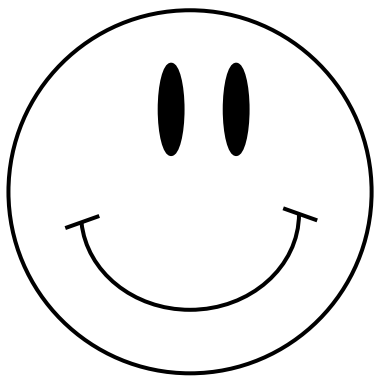
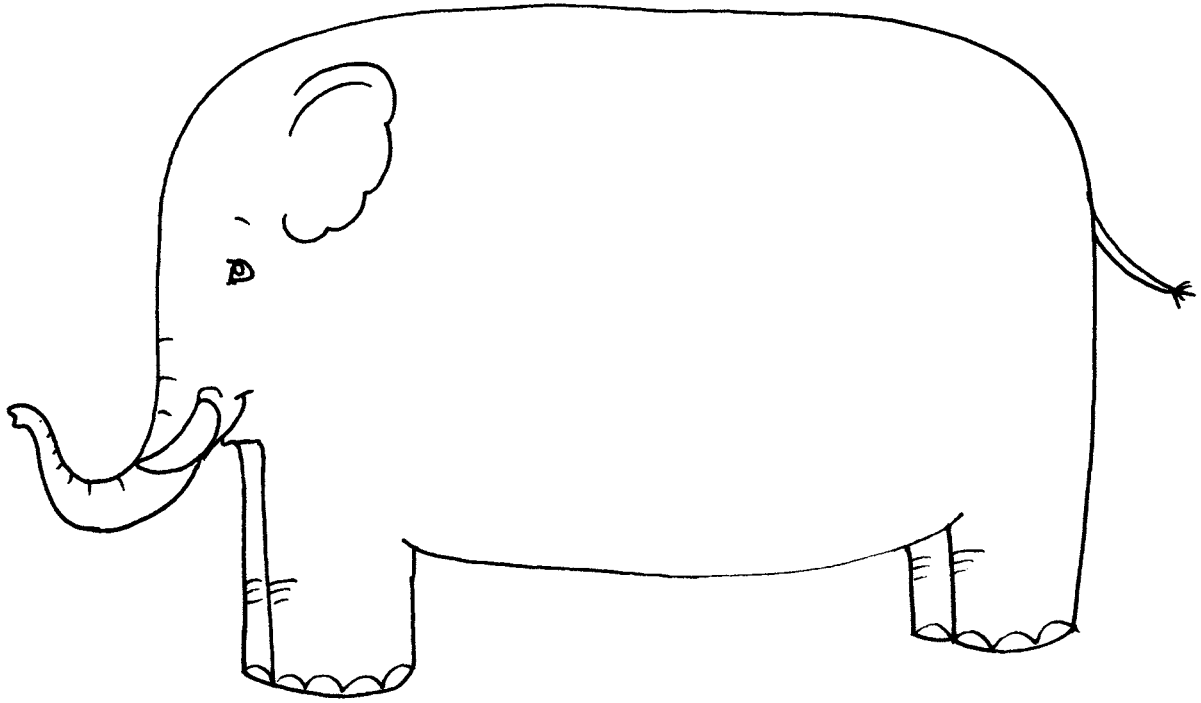

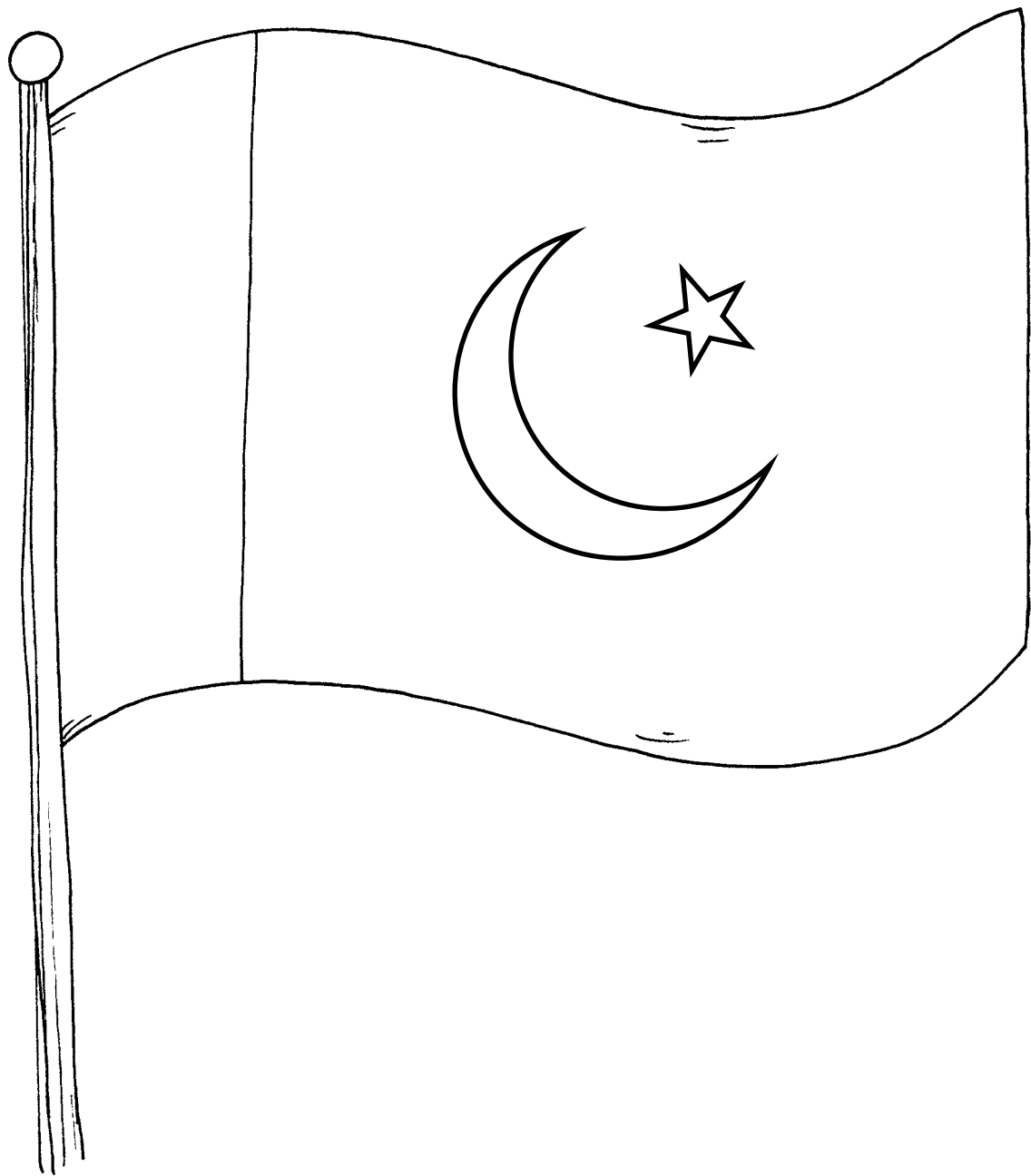

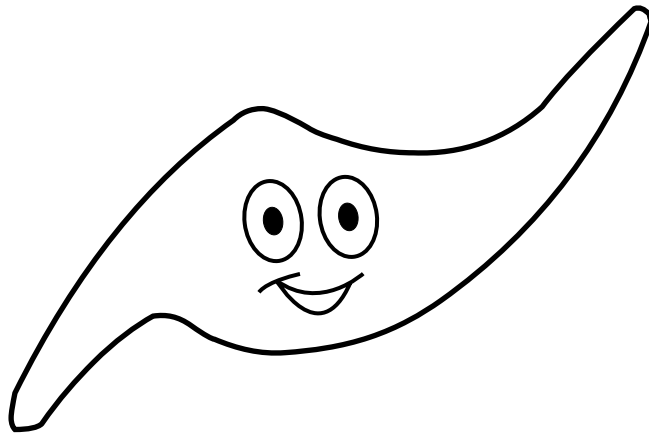
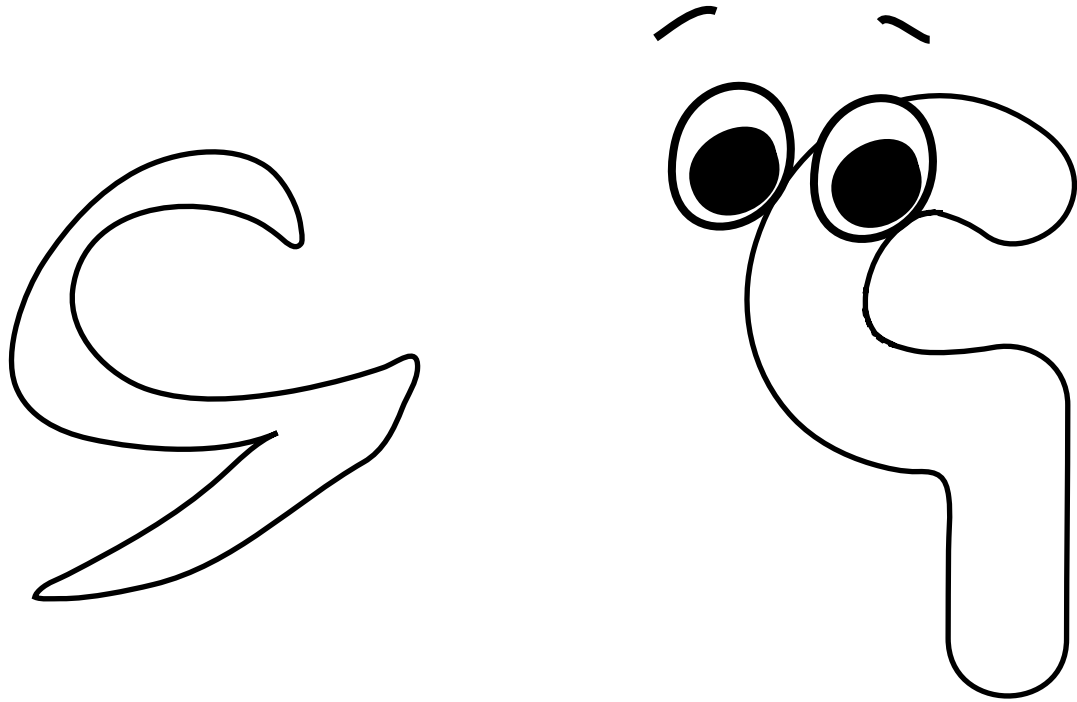
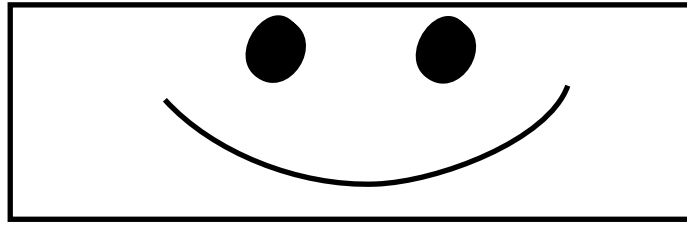

ورک کارڈ کا نمونہ :

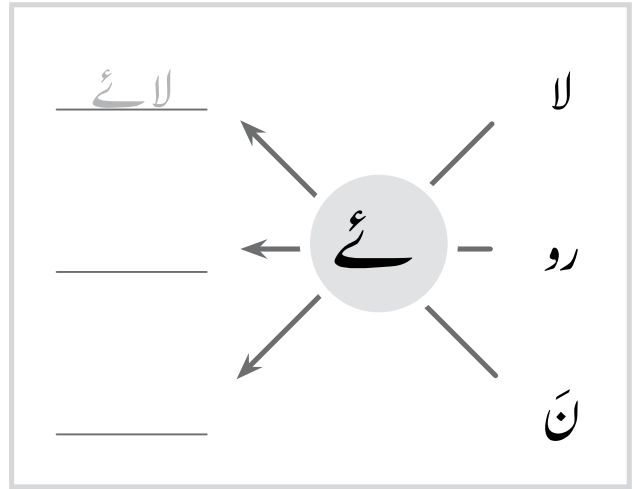
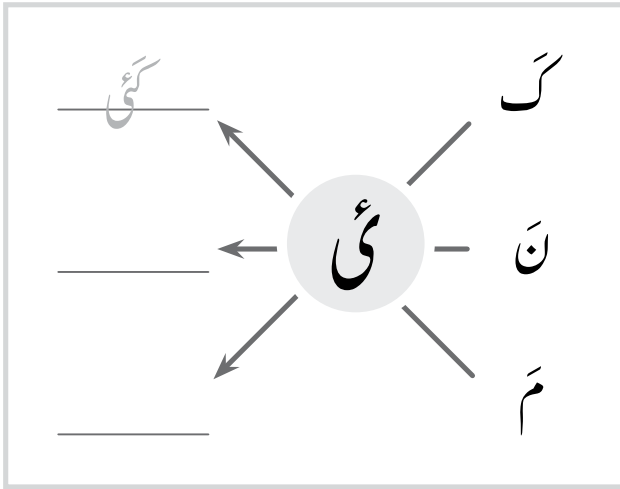
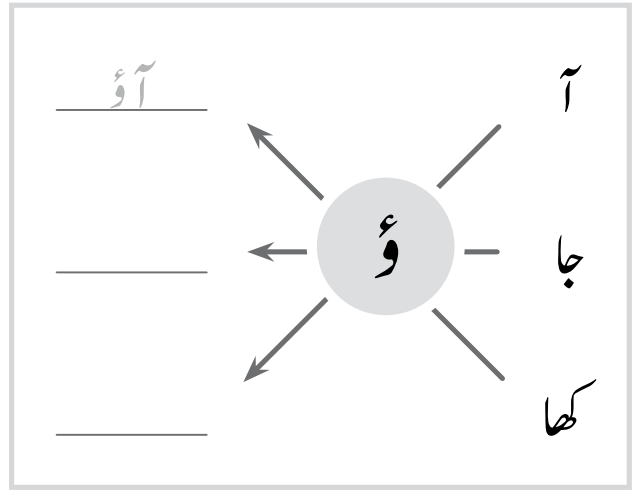
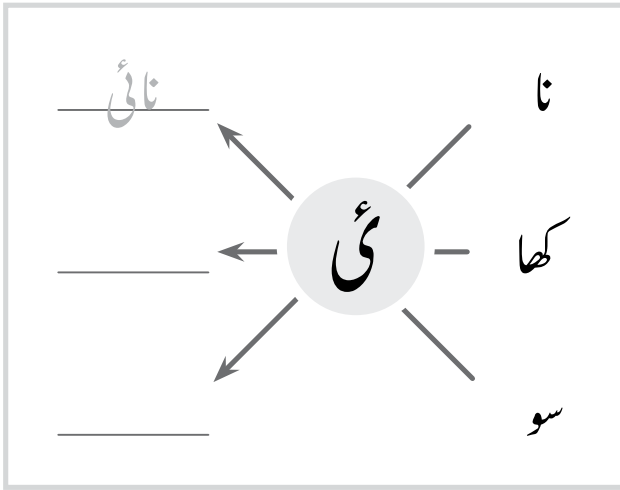

نوٹ : ورک کارڈز کے لیے دیے گئے نمونے کو فوٹو کاپی کروا کر فریم بنا کر کمرہ جماعت میں ایسی جگہ پر رکھیے جہاں پر بچے آسانی دیکھ سکیں اور استعمال کر سکیں۔

